



ESTADO DA PARAÍBA
PREFEITURA MUNICIPAL DE CONDADO

Edital de licitação - Tomada de Preços nº 00006/2021
Processo Administrativo nº 211029TP00006

EDITAL DA TOMADA DE PREÇOS Nº 00006/2021
PROCESSO ADMINISTRATIVO Nº 211029TP00006

A PREFEITURA MUNICIPAL DE CONDADO, localizada na Rua Padre Amâncio Leite, nº 395 - Centro, Condado – PB, torna público para conhecimento dos interessados que fará realizar licitação na modalidade de **Tomada de Preço**, para execução de obra de pavimentação em paralelepípedos em áreas rurais no município de Condado, conforme descrito neste edital e seus anexos.

O procedimento licitatório obedecerá aos preceitos de direito público e, em especial, às disposições da Lei Nº. 8.666, de 21 de junho de 1993, e suas alterações, e suas alterações e subordinado às condições e exigências estabelecidas neste Edital e seus anexos.

A Comissão Permanente de Licitação da Prefeitura Municipal de Condado coordenará todas as fases do processo licitatório.

MODALIDADE: Tomada de Preços

TIPO DE LICITAÇÃO: MENOR PREÇO

REGIME DE EXECUÇÃO: EMPREITADA POR PREÇO GLOBAL

HORÁRIO, DATA E LOCAL PARA A DISPONIBILIZAÇÃO DO EDITAL E SEUS ANEXOS PARA ANÁLISE DOS INTERESSADOS:

O Edital e todos os seus Anexos estão disponíveis na internet: <http://www.condado.pb.gov.br> e <https://tramita.tce.pb.gov.br/tramita/pages/main.jsf>, na sala da Comissão Permanente de Licitação da Prefeitura, na Rua Padre Amâncio Leite, nº 395 - Centro, Condado – PB, podendo ser obtido em meio magnético, de segunda a sexta-feira, das 08:00h às 13:00h.

Os envelopes contendo a documentação para habilitação e proposta de preços deverão ser entregues até o dia 26/11/2021, às 09:00 horas, na Comissão Permanente de Licitação da Prefeitura, na Rua Padre Amâncio Leite, nº 395 - Centro, Condado – PB.

Os licitantes interessados em participar do certame não necessitam encaminhar seus representantes legais para entregar os envelopes com a documentação e as propostas, assim como as declarações complementares fora dos envelopes, podendo, inclusive, encaminhá-los via Correio ou outro meio similar de entrega, atentando para a data e horário final para recebimento dos mesmos, constantes neste Edital. A correspondência deverá ser endereçada para a Comissão Permanente de Licitação da Prefeitura Municipal de Condado, na Rua Padre Amâncio Leite, nº 395 - Centro, Condado – PB.

Nenhum outro envelope ou declaração complementar será recebido pela Comissão Permanente da Licitação da Prefeitura Municipal de Condado após data e horário estipulados neste Edital.



ESTADO DA PARAÍBA
PREFEITURA MUNICIPAL DE CONDADO

Edital de licitação - Tomada de Preços nº 00006/2021
Processo Administrativo nº 211029TP00006

A Comissão Permanente de Licitação da Prefeitura Municipal de Condado não se responsabiliza, em hipótese alguma:

a) por envelopes enviados por via postal ou meio similar e que não estejam em poder da Comissão até a data e horário estipulados neste Edital.

b) por envelopes entregues em outro local, mesmo estando nas dependências da Prefeitura Municipal de Condado, e que não estejam em poder da comissão até a data, horário e local estipulados neste Edital.

Os conjuntos de documentos relativos à habilitação e à proposta de preços deverão ser entregues separadamente, em envelopes fechados e lacrados, rubricados no fecho e identificados com o nome do licitante e contendo em suas partes externas e frontais, em caracteres destacados, os seguintes dizeres:

Envelope Nº 01 – Habilitação

PREFEITURA MUNICIPAL DE CONDADO-PB
Comissão Permanente de Licitação da Prefeitura Municipal de
Condado
Tomada de Preços Nº 00006/2021.
Data e Hora: 26/11/2021, às 09:00 horas.
Razão Social: (dispensado se o envelope for timbrado)

Envelope Nº 02 – Proposta de Preços.

PREFEITURA MUNICIPAL DE CONDADO-PB
Comissão Permanente de Licitação da Prefeitura Municipal de
Condado
Tomada de Preços Nº 00006/2021.
Data e Hora: 26/11/2021, às 09:00 horas.
Razão Social: (dispensado se o envelope for timbrado)

ABERTURA DOS ENVELOPES DE HABILITAÇÃO E PROPOSTAS (ENVELOPE Nº 01 e 02)

Às 09:00 horas (horário local), do dia 26 de novembro de 2021, na sala de reuniões da Comissão Permanente de Licitação, localizada na Rua Padre Amâncio Leite, nº 395 - Centro, Condado – PB, terá início a sessão pública para abertura dos envelopes de habilitação e propostas, iniciando com a abertura dos envelopes contendo a documentação de habilitação.



**ESTADO DA PARAÍBA
PREFEITURA MUNICIPAL DE CONDADO**

Edital de licitação - Tomada de Preços nº 00006/2021
Processo Administrativo nº 211029TP00006

A comissão de licitação avisa que, em virtude das medidas de prevenção ao contágio do Coronavírus, os licitantes que não optarem em participar da sessão pública de abertura dos envelopes, não terá nenhum prejuízo visto que será assegurado o acesso de toda a documentação de habilitação e proposta, via e-mail ou em último caso por atendimento individual, após a realização da sessão.

Os licitantes que optarem em participar da sessão, obrigatoriamente, deverão usar máscaras ou outros Equipamentos de Proteção Individual (EPI), bem como manter a distância mínima de 2m (dois metros) entre as pessoas, nos termos da legislação em vigor.

Não havendo expediente ou ocorrendo qualquer fato superveniente que impeça a realização do certame na data marcada, a sessão será automaticamente transferida para o primeiro dia útil subsequente, no mesmo horário e local anteriormente estabelecidos, desde que não haja comunicação da Comissão Permanente de Licitação da Prefeitura Municipal de Condado em sentido contrário.

Caso não seja encerrada em tempo hábil a primeira sessão pública ou algum licitante entre com recurso na fase de habilitação, a comissão poderá alterar a data e o local da abertura dos envelopes de proposta, a comunicação será feita através do portal da Prefeitura <http://www.condado.pb.gov.br>.

1. DO OBJETO

1.1. A presente Tomada de Preços tem por objeto Contratação de Empresa Especializada para: Execução de obra de pavimentação em paralelepípedos em áreas rurais no município de Condado, conforme características descritas no edital e seus anexos.

2. DA DESPESA E DOS RECURSOS ORÇAMENTÁRIOS

2.1. A despesa com a contratação do serviço, estimada em R\$ 243.828,27, conforme orçamento estimativo disposto no Projeto Básico, correrá à conta da seguinte dotação orçamentária:

Programa de Trabalho:

22.040-SER OBRAS PÚBLICAS SER. URBANO

22040.15.511.1060.1092 - PAVIMENTAÇÃO EM AREAS RURAIS

Elemento de Despesa:

4.4.90.51 - OBRAS E INSTALACOES

Fonte de Recursos:

001 – Recursos Ordinários

510 – Outras Transferências de Convênios ou Contratos de Repasse da União (Contrato de Repasse nº 907729/2020)



ESTADO DA PARAÍBA
PREFEITURA MUNICIPAL DE CONDADO

Edital de licitação - Tomada de Preços nº 00006/2021
Processo Administrativo nº 211029TP00006

2.2. O valor acima exposto é o máximo que a Prefeitura Municipal de Condado se dispõe a pagar pela consecução do objeto desta licitação, fixado conforme orçamento estimativo disposto no Projeto Básico.

3. DA IMPUGNAÇÃO E PEDIDO DE INFORMAÇÕES SOBRE O EDITAL

3.1. Qualquer cidadão é parte legítima para impugnar falha ou irregularidade contida no Edital, devendo protocolar o pedido até 05 (cinco) dias úteis antes da data fixada para a abertura dos envelopes de habilitação. À Administração cabe julgar e responder à impugnação em até 03 (três) dias úteis, conforme o art. 41, parágrafos 1º e 2º da Lei 8.666/93.

3.2. Decairá do direito de impugnar os termos deste Edital perante esta Administração, o licitante que não o fizer até o segundo dia útil que anteceder a abertura dos envelopes de habilitação, pelas falhas ou irregularidades que viciariam este Edital, hipótese em que tal comunicação não terá efeito de recurso.

3.3. A impugnação interposta poderá ser realizada por petição protocolada na sala da Comissão Permanente de Licitação da Prefeitura Municipal de Condado localizada na Rua Padre Amâncio Leite, nº 395 - Centro, Condado – PB, no horário de 08:00h às 13:00h (horário de local), de segunda a sexta-feira, em dias úteis, ou por meio do endereço eletrônico: cpl.pmcondado@gmail.com.

3.4. A impugnação feita tempestivamente não impedirá o licitante de participar do processo licitatório até o trânsito em julgado da decisão a ela pertinente.

3.5. Não serão conhecidas as impugnações interpostas, vencidos os respectivos prazos legais.

3.6. Acolhida a impugnação contra o ato convocatório, será definida e publicada nova data para realização do certame.

3.7. A solicitação de esclarecimento a respeito de condições deste edital e de outros assuntos relacionados à presente licitação deverá ser efetuada pelas empresas interessadas em participar do certame, até o 2º (segundo) dia útil que anteceder a data estabelecida no preâmbulo deste instrumento convocatório para a reunião de recebimento e abertura dos envelopes “Habilitação”.

3.7.1. Em caso de dúvidas, relativamente ao Edital e seus anexos, a interessada deverá contatar a Comissão Permanente de Licitação da Prefeitura Municipal de Condado localizada na Rua Padre Amâncio Leite, nº 395 - Centro, Condado – PB telefone (83) 3438-1009, no horário de 08:00h às 13:00h (horário local), de segunda a sexta-feira, em dias úteis, ou por



ESTADO DA PARAÍBA
PREFEITURA MUNICIPAL DE CONDADO

Edital de licitação - Tomada de Preços nº 00006/2021
Processo Administrativo nº 211029TP00006

meio do endereço eletrônico cpl.pmcondado@gmail.com para a obtenção de esclarecimentos que julgar necessários.

3.8. As respostas às impugnações e aos esclarecimentos prestados pela Comissão Permanente de Licitação da Prefeitura Municipal de Condado aos interessados deverão ser autuadas no processo licitatório e estarem disponíveis para conhecimento público.

3.9. A Comissão Permanente de Licitação da Prefeitura Municipal de Condado colocará à disposição na Internet, no link <http://www.condado.pb.gov.br>, através da publicação de notas, as solicitações de esclarecimentos e os pedidos de impugnação, com as respectivas respostas da Comissão Permanente de Licitação da Prefeitura de Condado, ficando sob responsabilidade dos interessados acessá-lo para obtenção de informações e acompanhamento do processo.

3.9.1. As solicitações de esclarecimentos e os pedidos de impugnação, com as respectivas respostas da Comissão Permanente de Licitação da Prefeitura de Condado, também poderão ser comunicadas via e-mail cpl.pmcondado@gmail.com às licitantes, aplicando-se igualmente os prazos dispostos no art. 41, parágrafos 1º e 2º da Lei 8.666/93.

3.10. As impugnações e pedidos de esclarecimentos não suspendem os prazos previstos no certame.

4. CONDIÇÕES DE PARTICIPAÇÃO

4.1. CONDIÇÕES GERAIS

4.1.1. Poderão participar da presente licitação empresas do ramo pertinente ao objeto da licitação, legalmente estabelecidas no país, que, na fase de habilitação, comprovem possuir os requisitos de qualificação exigidos no presente edital para a execução de seu objeto.

4.2. Não poderão participar desta licitação:

4.2.1. Empresas sob processo de falência;

4.2.2. Empresas reunidas sob a forma de consórcio ou quaisquer outras modalidades de associação;

4.2.3. Empresas que, na data designada para a apresentação da documentação e da proposta, estejam suspensas de participar de licitações e/ou impedidas de contratar com Prefeitura de Condado, ou tenham sido declaradas inidôneas por qualquer órgão da Administração Pública, e que ainda não tenham sido reabilitadas;

4.2.4. O autor do projeto, básico ou executivo, pessoa física ou jurídica;

4.2.5. Empresa isoladamente ou em consórcio, responsável pela elaboração do projeto básico ou executivo ou da qual o autor do projeto seja dirigente, acionista ou detentor de mais de 5% (cinco por cento) do capital com direito a voto ou controlador, responsável técnico ou subcontratado;

4.2.6. Servidor ou dirigente da Prefeitura de Condado contratante ou responsável pela licitação.



ESTADO DA PARAÍBA
PREFEITURA MUNICIPAL DE CONDADO

Edital de licitação - Tomada de Preços nº 00006/2021
Processo Administrativo nº 211029TP00006

4.3. Os documentos necessários à habilitação poderão ser apresentados em original, cópia autenticada em cartório competente, ou por publicação em órgão da imprensa oficial¹.

5. DO CREDENCIAMENTO

5.1. Cada licitante far-se-á representar perante a Comissão Permanente de Licitação da Prefeitura Municipal de Condado por apenas uma pessoa, admitindo-se como representante o diretor, ou sócio com poderes de gerência ou pessoa habilitada por meio de procuração ou credenciamento, com firma reconhecida em cartório.

5.2. A instituição de representante perante a Comissão Permanente de Licitação da Prefeitura Municipal de Condado será realizada no ato da entrega do envelope de habilitação Nº 1, no local, data e horário indicados no preâmbulo deste Edital, ocasião em que o representante se identificará perante a Comissão, entregando-lhe cópia autenticada da Carteira de Identidade e dos documentos mencionados nos subitens 5.3 ou 5.4, os quais serão analisados pela Comissão antes do início da sessão de abertura.

5.3. Quando o representante for diretor ou sócio com poderes de gerência, deverá apresentar à Comissão Permanente de Licitação da Prefeitura Municipal de Condado, cópia autenticada ou original do contrato social ou ata de assembléia geral da empresa licitante, a fim de comprovar a sua qualidade de representante legal.

5.4. Quando o representante for pessoa habilitada por meio de procuração ou credenciamento, deverá entregar à Comissão cópia autenticada da Carteira de Identidade, bem como do documento de credenciamento ou do instrumento particular de procuração outorgado pela empresa licitante, com firma reconhecida e com a previsão de outorga de amplos poderes de representação, inclusive com poderes para interposição e desistência de recurso e para o recebimento de intimações, devendo constar o endereço para envio das intimações e devendo o subscritor da procuração estar devidamente identificado, acompanhada do correspondente instrumento de constituição da empresa, quando for o caso, que comprove os poderes do mandante para a outorga, conforme ANEXO I.

5.5. A não apresentação ou incorreção dos documentos mencionados nos subitens 5.2, 5.3 e 5.6. Não inabilitará a licitante, mas impedirá o representante de se manifestar e de responder pela empresa.

5.7. Cada representante legal/credenciado deverá representar apenas uma empresa licitante.

6. DA HABILITAÇÃO

6.1. Como condição prévia ao exame da documentação de habilitação do licitante, a Comissão verificará o eventual descumprimento das condições de participação, especialmente quanto à existência de sanção que impeça a participação no certame ou a futura contratação, mediante a consulta aos seguintes cadastros:

¹ Para evitar qualquer contato com os futuros licitantes antes da sessão pública, a comissão de licitação não autenticará qualquer documento de habilitação.



**ESTADO DA PARAÍBA
PREFEITURA MUNICIPAL DE CONDADO**

Edital de licitação - Tomada de Preços nº 00006/2021
Processo Administrativo nº 211029TP00006

- a) consulta no SICAF - <https://www3.comprasnet.gov.br/sicaf-web/public/pages/consultas/consultarRestricaoContratarAdministracaoPublica.jsf>;
- b) Cadastro Nacional de Empresas Inidôneas e Suspensas – CEIS, mantido pela Controladoria-Geral da União (www.portaldatransparencia.gov.br/ceis);
- c) Cadastro Nacional de Condenações Cíveis por Atos de Improbidade Administrativa e Inelegibilidade, mantido pelo Conselho Nacional de Justiça (www.cnj.jus.br/improbidade_adm/consultar_requerido.php);
- d) Lista de Inidôneos, mantidas pelo Tribunal de Contas da União – TCU.

6.1.1. Para a consulta de licitantes pessoa jurídica poderá haver a substituição das consultas das alíneas “b”, “c” e “d” acima pela Consulta Consolidada de Pessoa Jurídica do TCU (<https://certidoesapf.apps.tcu.gov.br/>);

6.1.2. A consulta aos cadastros será realizada em nome da empresa licitante e também de seu sócio majoritário, por força do artigo 12 da Lei nº 8.429, de 1992, que prevê, dentre as sanções impostas ao responsável pela prática de ato de improbidade administrativa, a proibição de contratar com o Poder Público, inclusive por intermédio de pessoa jurídica da qual seja sócio majoritário;

6.1.3. Caso conste na Consulta de Situação do Fornecedor a existência de Ocorrências Impeditivas Indiretas, o gestor diligenciará para verificar se houve fraude por parte das empresas apontadas no Relatório de Ocorrências Impeditivas Indiretas;

6.1.3.1. A tentativa de burla será verificada por meio dos vínculos societários, linhas de fornecimento similares, dentre outros;

6.1.3.2. Constatada a existência de sanção, o licitante será declarado inabilitado, por falta de condição de participação;

6.1.4. Realizadas essas verificações, a documentação de habilitação dos será então analisadas, observando-se as demais exigências previstas neste instrumento convocatório.

6.2. DO ENVELOPE Nº. 01 – DOCUMENTAÇÃO DE HABILITAÇÃO

6.2. Relativamente à habilitação jurídica da licitante:

- a) Cópia de CPF e RG de todos os sócios da licitante;
- b) prova de registro comercial, no caso de empresa individual;
- c) ato constitutivo, estatuto ou contrato social em vigor e suas alterações, devidamente registrado na Junta Comercial, em se tratando de sociedades comerciais;



**ESTADO DA PARAÍBA
PREFEITURA MUNICIPAL DE CONDADO**

Edital de licitação - Tomada de Preços nº 00006/2021
Processo Administrativo nº 211029TP00006

d) ato constitutivo devidamente registrado no cartório do Registro Civil de Pessoas Jurídicas tratando-se de sociedades civis, acompanhado de prova da diretoria em exercício;

e) decreto de autorização e ato de registro ou autorização para funcionamento expedido pelo órgão competente, tratando-se de empresa ou sociedade estrangeira em funcionamento no país, quando a atividade assim o exigir.

6.3. Relativamente à regularidade fiscal e trabalhista da licitante:

a) Prova de inscrição no Cadastro Nacional de Pessoas Jurídicas do Ministério da Fazenda (CNPJ);

b) Prova de Inscrição no Cadastro de Contribuintes Estadual e/ou Municipal (Alvará de funcionamento da licitante), se houver, relativo ao domicílio ou sede da licitante, pertinente ao seu ramo de atividade e compatível com o objeto contratual;

c) Prova de quitação com a Fazenda Federal (Tributos Federais e à Dívida Ativa da União, abrangendo inclusive as contribuições sociais previstas nas alíneas “a” e “d” do parágrafo único do art. 11 da Lei nº 8.212/91), Estadual e Municipal de acordo com o disposto no art. 29, inciso III, da Lei nº. 8.666/93, dentro do prazo de validade;

d) Certificado de Regularidade do FGTS, expedido pela CAIXA ECONÔMICA FEDERAL, conforme alínea “a” do art. 27 da Lei nº. 8.036/90, devidamente atualizado;

e) Prova de inexistência de débitos inadimplidos perante a Justiça do Trabalho, mediante a apresentação de Certidão Negativa de Débitos Trabalhistas CNDT, nos termos do Título VII-A da Consolidação das Leis do Trabalho, aprovada pelo Decreto-Lei nº 5.452, de 1º de maio de 1943.

6.3.1. Caso alguma Certidão seja positiva, a mesma somente será aceita, para efeito de habilitação, se contiver expressamente declaração passada pelo emitente do documento que a Licitante tomou as medidas legais de praxe e obteve o efeito NEGATIVO, nos termos do Código Tributário Nacional.

6.4. Relativamente à qualificação econômico-financeira da licitante:

a) Certidão Negativa de falência ou concordata, expedida pelo órgão competente. Caso a certidão seja emitida eletronicamente, esta terá validade de 30 (trinta) dias, contados a partir da data de sua emissão, nos termos do Art. 1º, § 1º da Resolução nº 17, de 20 de outubro de 2010;

b) Balanço patrimonial e demonstrações contábeis do último exercício social, já exigíveis e apresentados na forma da lei, que comprovem a boa situação financeira da empresa, conforme índices previstos neste edital, vedada a sua substituição por balancetes ou balanços



ESTADO DA PARAÍBA
PREFEITURA MUNICIPAL DE CONDADO

Edital de licitação - Tomada de Preços nº 00006/2021
Processo Administrativo nº 211029TP00006

provisórios, podendo ser atualizados por índices oficiais quando encerrado há mais de 3 (três) meses da data de apresentação da proposta.

c) O balanço deverá apresentar os seguintes índices: ILC (Índice de liquidez Corrente), ILG (Índice de Liquidez Geral), SG (Solvência Geral): iguais ou maiores que 1(um), os quais serão verificados através da seguinte fórmulas:

1) Índice de Liquidez Corrente:

$$ILC = \frac{\text{Ativo Circulante}}{\text{Passivo Circulante}}$$

2) Índice de Liquidez Geral:

$$ILG = \frac{\text{Ativo Circulante} + \text{Realizável a Longo Prazo}}{\text{Passivo Circulante} + \text{Exigível a Longo Prazo}}$$

3) Solvência Geral:

$$SG = \frac{\text{Ativo Total}}{\text{Passivo Circulante} + \text{Exigível a Longo Prazo}}$$

d) O licitante que não atender qualquer dos índices referidos acima fica obrigado a comprovar, na data de apresentação das propostas, por intermédio de seu Balanço Patrimonial, que possui Capital ou Patrimônio Líquido Mínimo equivalente a 10% (dez por cento) do valor global proposto para o objeto licitado, devendo esta comprovação constar do Envelope nº 1, sob pena de inabilitação.

d.1. Enquadra-se nesta exigência do capital mínimo, a sociedade criada no exercício em curso.

e) A comprovação dos índices referidos no item “c”, bem como do patrimônio líquido aludido no item “d”, deverão se basear nas informações constantes nos documentos listados no item “b”, constituindo obrigação exclusiva do licitante a apresentação dos cálculos de forma objetiva, conforme o ANEXO IX – APRESENTAÇÃO DE ÍNDICES CONTÁBEIS (MODELO).

f) comprovação de garantia de participação na presente licitação, mediante caução em dinheiro² ou títulos da dívida pública³, seguro garantia ou fiança bancária⁴ no valor de R\$ 2.400,00 (dois mil e quatrocentos reais), nos termos Art. 31, III, 8.666/93, devendo ser apresentado dentro do envelope de habilitação.

6.5. Relativamente à qualificação Técnica da licitante:

² Cópia de depósito na conta bancária do município.

³ Os títulos da Dívida Pública devem atender as exigências legais do inciso I do Art. 56 da Lei 8.666/93 e estarem reconhecidamente válidos pelo Governo Federal, observando-se os Decretos-leis nº 263, de 28/02/1967 e nº 396, de 30/12/1968.

⁴ Emitida por banco ou instituição financeira devidamente autorizada a operar no País pelo Banco Central do Brasil.



ESTADO DA PARAÍBA
PREFEITURA MUNICIPAL DE CONDADO

Edital de licitação - Tomada de Preços nº 00006/2021
Processo Administrativo nº 211029TP00006

a) Certidão de Registro da licitante junto à entidade profissional competente.

b) Comprovação de aptidão para desempenho de atividade pertinente e compatível em características, quantidades e prazos com o objeto da licitação, por meio da apresentação de atestados de capacitação técnico-operacional, em nome da empresa licitante, fornecidos por pessoa jurídica de direito público ou privado, comprovando a execução por meio de profissional habilitado na área acima citada, de obra ou serviço de características semelhantes, limitadas às parcelas de maior relevância do objeto da licitação.

b.1) Não será permitida a apresentação de atestado de capacidade técnico-operacional emitido pela própria empresa;

b.2) A empresa que apresentar atestado de capacidade técnico-operacional em nome de si mesma será inabilitada, pois a atestação, como instrumento de prova, pressupõe, necessariamente, a expedição de documento por terceiro desinteressado no resultado do certame;

b.3) Os quantitativos de serviços das parcelas de maior relevância acima mencionadas referentes a capacitação técnico-operacional, em nome da empresa licitante, conforme Parecer Técnico do Setor de Engenharia, são:

b.3.1) Execução de pavimento em paralelepípedos - Quantidade mínima: 650m²

c) Comprovação da licitante de possuir em seu quadro permanente, na data prevista para entrega da proposta, profissional de nível superior habilitado na(s) área(s) referida(s) na alínea "a" acima, detentor de atestados de responsabilidade técnica, devidamente registrados no CREA e/ou CAU da região onde os serviços foram executados, acompanhado(s) da(s) respectiva(s) Certidão(ões) de Acervo Técnico – CAT, que comprove(m) ter executado os serviços de características semelhantes, limitadas exclusivamente às parcelas de maior relevância e valor significativo do objeto da licitação, adiante descritas.

c.1) As parcelas de maior relevância e de valor significativo mencionadas referentes a capacitação técnico-profissional, conforme Parecer Técnico do Setor de Engenharia, são:

c.1.1) Pavimento em paralelepípedo sobre colchão de areia

d) O(s) atestado(s) e/ou certidão(ões) fornecido(s) por pessoas jurídicas de direito público ou privado, somente será(ão) aceito(s) com a (s) respectiva(s) certidão(ões) do CREA, não sendo aceitas certificações através de carimbos;

e) A comprovação do vínculo do(s) profissional(is) responsável(is) técnico(s) deverá ser efetuada mediante apresentação de um dos documentos a seguir indicados:

e.1) Empregado: Cópia da ficha ou livro de registro de empregado registrada na DRT ou, ainda, cópia da Carteira de Trabalho e Previdência Social;

e.2) Sócio: Contrato Social devidamente registrado no órgão competente;



ESTADO DA PARAÍBA
PREFEITURA MUNICIPAL DE CONDADO

Edital de licitação - Tomada de Preços nº 00006/2021
Processo Administrativo nº 211029TP00006

- e.3) Diretor: Cópia do Contrato Social, em se tratando de firma individual ou sociedade limitada, ou cópia da ata de eleição devidamente publicada na imprensa, em se tratando de sociedade por ações;
- e.4) Cópia de contrato de prestação de serviços entre o profissional e a empresa, que comprova sua relação de trabalho no quadro da licitante, nos termos da jurisprudência do Tribunal de Contas da União (Acórdãos n.º 80/2010, 1043/2010 e 3095/2010-P);
- e.5) Cópia da Certidão expedida pelo CREA da Sede ou Filial da licitante onde consta o registro do profissional, com indicação do(s) Responsável(eis) Técnico(s).
- f) Para a comprovação de execução de obra ou serviços similares, limitadas às parcelas discriminadas na alínea "b" acima, poderão ser apresentados um ou mais atestados, desde que comprove(m) trabalho de características semelhantes ao objeto da presente licitação;
- g) O(s) profissional(is) indicado(s) pelo licitante para fins de comprovação da capacitação técnico-profissional de que trata o inciso I, do § 1º, artigo 30, da Lei nº 8.666/93, deverão participar da obra ou serviço objeto da licitação, admitindo-se a substituição por profissionais de experiência equivalente ou superior, desde que aprovado previamente pela Administração;
- h) Apresentar relação de máquinas e equipamentos necessários para execução do objeto desta licitação, nos termos do § 6º do Art. 30 da Lei 8.666/93;
- i) Declaração de vistoria assinado pelo servidor responsável, conforme modelo ANEXO II deste edital.
- A vistoria será acompanhada por servidor designado para esse fim, de segunda a sexta-feira, pela manhã das 08:00h às 13:00h, devendo o agendamento ser efetuado previamente pelo telefone (83) 3438-1009 ou pelo e-mail cpl.pmcondado@gmail.com;
 - O prazo para vistoria iniciar-se-á no dia útil seguinte ao da publicação do Edital, estendendo-se até o dia útil anterior à data prevista para abertura dos envelopes;
 - Para a vistoria o licitante, ou o seu representante legal, deverá portar documento oficial com foto dentro do prazo de validade e documento expedido pelo(a) responsável legal da empresa comprovando sua habilitação para a realização da vistoria;
- j) A vistoria não será obrigatória, devendo a empresa que decidir por não fazê-la, apresentar DECLARAÇÃO DE ABSTENÇÃO DE VISTORIA conforme modelo ANEXO III deste Edital.

6.6. Relativamente à qualificação Complementar:

- a) Declaração da licitante, em cumprimento ao disposto no inciso XXXIII do artigo 7º da Constituição Federal, Lei Nº. 9.854/99 e no Decreto Nº. 4.358/2002, de que não emprega menor de 18 (dezoito) anos em trabalho noturno, perigoso ou insalubre e não emprega menor



ESTADO DA PARAÍBA
PREFEITURA MUNICIPAL DE CONDADO

Edital de licitação - Tomada de Preços nº 00006/2021
Processo Administrativo nº 211029TP00006

de 16 (dezesesseis) anos, salvo na condição de aprendiz, a partir de 14 (quatorze anos) – ANEXO IV;

b) Declaração, sob as penalidades cabíveis, de inexistência de fato superveniente impeditivo da habilitação, conforme ANEXO V;

c) Declaração de conhecimento dos projetos, conforme modelo constante no ANEXO VI deste Edital

d) Declaração de que está ciente, concorda com as condições, bem como de que cumpre plenamente os requisitos de habilitação definidos e que sua proposta está em conformidade com as exigências deste Edital e seus anexos conforme modelo constante no ANEXO VII deste Edital.

6.7. A comissão de licitação poderá realizar diligência para certificar da autenticidade e da idoneidade da documentação de habilitação apresentada, **bem como da própria existência real das empresas licitantes.**

6.8. Os documentos para habilitação poderão ser apresentados em original, por qualquer processo de cópia autenticada por cartório competente, ou publicação em órgão da imprensa oficial.

6.9. Não serão aceitos documentos com indicação de CNPJ/CPF diferentes, salvo aqueles legalmente permitidos.

6.10. Se o licitante for a matriz, todos os documentos deverão estar em nome da matriz, e se o licitante for a filial, todos os documentos deverão estar em nome da filial, exceto para atestados de capacidade técnica, e no caso daqueles documentos que, pela própria natureza, comprovadamente, forem emitidos somente em nome da matriz.

6.11. Serão aceitos registros de CNPJ de licitante matriz e filial com diferenças de números de documentos pertinentes ao CND e ao CRF/FGTS, quando for comprovada a centralização do recolhimento dessas contribuições.

6.12. As Microempresas e Empresas de Pequeno Porte deverão encaminhar a documentação de habilitação, ainda que haja alguma restrição de regularidade fiscal e trabalhista, nos termos do art. 43, § 1º da LC nº 123, de 2006.

6.12.1. A existência de restrição relativamente à regularidade fiscal e trabalhista não impede que a licitante qualificada como microempresa ou empresa de pequeno porte seja habilitada, uma vez que atenda a todas as demais exigências do edital.

6.13. As Microempresas e Empresas de Pequeno Porte, beneficiadas pelo regime diferenciado e favorecido previsto na Lei Complementar nº 123/06, deverão entregar até à hora estabelecida



ESTADO DA PARAÍBA
PREFEITURA MUNICIPAL DE CONDADO

Edital de licitação - Tomada de Preços nº 00006/2021
Processo Administrativo nº 211029TP00006

para a abertura dos envelopes de Documentação de Habilitação a Declaração de Enquadramento como Empresa de Pequeno Porte, ou seja, no ato do credenciamento dos licitantes, conforme ANEXO X do Edital.

6.13.1 Para efeitos desta Licitação, consideram-se Microempresas ou Empresas de Pequeno porte, respectivamente, as empresas que se enquadram nas definições do Inciso II do artigo 3º da Lei Complementar nº 123/06. Não se inclui no regime diferenciado e favorecido, para nenhum efeito legal, a pessoal jurídica incluída nas vedações estabelecidas no Parágrafo 4º do artigo 3º da Lei Complementar nº 123/06.

6.13.2. O licitante é responsável por solicitar seu desenquadramento da condição de microempresa ou empresa de pequeno porte quando houver ultrapassado o limite de faturamento estabelecido no art. 3º da Lei Complementar nº 123, de 2006, no ano fiscal anterior, sob pena de ser declarado inidôneo para licitar e contratar com a administração pública, sem prejuízo das demais sanções, caso usufrua ou tente usufruir indevidamente dos benefícios previstos nesta Lei.

6.13.3. O licitante deverá declarar, sob as penas da lei, de que cumpre os requisitos legais para a qualificação como microempresa ou empresa de pequeno porte, e que está apto a usufruir do tratamento favorecido estabelecido nos art. 42 ao art. 49 da Lei Complementar nº 123, de 2006, conforme ANEXO X do Edital.

6.14. Constatado o atendimento às exigências de habilitação fixadas no Edital, o licitante estará habilitado para a fase de classificação.

6.15. Toda e qualquer documentação emitida pela empresa deverá ser datada e assinada por seu representante legal, devidamente qualificado e comprovado.

7. DO ENVELOPE Nº 02 – PROPOSTA DE PREÇOS

7.1. A proposta de preço, apresentada no envelope nº 2, será redigida no idioma pátrio, impressa, rubricada em todas as suas páginas e ao final firmada pelo representante legal da empresa licitante, sem emendas, entrelinhas ou ressalvas, conforme modelo anexo do edital, devendo conter:

a) Prazo de validade da proposta não inferior a 60 (sessenta) dias, a contar da data de abertura do certame;

b) Nos preços cotados deverão estar incluídos custos operacionais, encargos previdenciários, trabalhistas, tributários, comerciais e quaisquer outros que incidam direta ou indiretamente na execução do objeto e todos os insumos que os compõem, tais como despesas com impostos, taxas, fretes, seguros e quaisquer outros que incidam na contratação do objeto;



ESTADO DA PARAÍBA
PREFEITURA MUNICIPAL DE CONDADO

Edital de licitação - Tomada de Preços nº 00006/2021
Processo Administrativo nº 211029TP00006

c) Em caso de não incidência e/ou isenção de imposto, a licitante deverá indicar o documento legal que determine o benefício;

d) Todos os dados informados pelo licitante em sua planilha deverão refletir com fidelidade os custos especificados e a margem de lucro pretendida;

e) Não poderá haver cotação parcial das quantidades contidas nas planilhas de quantitativas de serviços e preços unitários constante dos anexos deste edital;

7.2. Apresentar planilhas de quantitativos e preços unitários, de acordo com os preços praticados no mercado, considerando o(s) modelo(s) de Planilhas Orçamentárias fornecidas ao Edital, devidamente assinada pelo representante legal e pelo responsável técnico da empresa⁵;

7.3. Apresentar planilha de cronograma físico-financeiro, conforme modelo Anexo ao Edital;

7.4. Apresentar planilha de composição de preços unitários para todos os itens de serviços constantes na planilha de quantitativos e preços unitários⁶. Ao elaborar sua composição, a licitante deverá considerar os insumos e coeficientes de produtividade compatíveis com os serviços a executar;

7.5. Apresentar planilha Benefícios e Despesas Indiretas - BDI, detalhando todos os seus componentes, inclusive em forma percentual, conforme modelo anexo ao Edital;

7.5.1. Os tributos considerados de natureza direta e personalística, como o Imposto de Renda de Pessoa Jurídica - IRPJ e a Contribuição Sobre o Lucro Líquido - CSLL, não deverão ser incluídos no BDI, nos termos do art. 9º, II do Decreto 7.983, de 2013 (TCU, Súmula 254).

8. DA ABERTURA DOS ENVELOPES

8.1. No dia, hora e local designados neste Edital, em ato público, na presença dos licitantes, a Comissão Permanente de Licitação receberá, de uma só vez, os Envelopes nº 01 e nº 02, e procederá à abertura da licitação;

8.1.1. Os atos públicos poderão ser assistidos por qualquer pessoa, mas somente deles participarão ativamente os licitantes ou representantes credenciados, não sendo permitida a intercomunicação entre eles, nem atitudes desrespeitosas ou que causem tumultos e perturbem o bom andamento dos trabalhos;

8.2. Depois de ultrapassado o horário para recebimento dos envelopes, nenhum outro será recebido;

8.3. A seguir, serão identificados os licitantes e proceder-se-á à abertura dos Envelopes nº 01 - Documentos de Habilitação;

⁵ De acordo com Lei 5.194/66 e Resolução nº 282 de 24 de agosto de 1983 do CONFEA/CREA, bem como Lei Federal nº 12.378, de 31 de dezembro de 2010 (Regulamenta o exercício da Arquitetura e Urbanismo-CAU/BR).

⁶ Os valores unitários constantes na Planilha Orçamentária (Planilha Máxima de Custos) devem ser apresentados de forma analítica, sendo assim demonstrada a sua composição unitária em planilhas específicas, explicando as incidências das leis sociais e BDI, em observância aos Acórdãos nºs 615/2004-2ºC e 2.110/2008-P do Tribunal de Contas da União.



ESTADO DA PARAÍBA
PREFEITURA MUNICIPAL DE CONDADO

Edital de licitação - Tomada de Preços nº 00006/2021
Processo Administrativo nº 211029TP00006

8.3.1. O conteúdo dos envelopes será rubricado pelos membros da Comissão e pelos licitantes presentes ou por seus representantes. Da Sessão será lavrada ata circunstanciada, assinada pelos LICITANTES presentes e pela Comissão;

8.4. O Envelope Nº 2, serão rubricados em seus lacres pelos representantes das empresas licitantes e pela CPL e recolhidos sob guarda da mesma.

8.5. O resultado da fase de habilitação será divulgado da mesma forma que ocorreu o aviso inicial, obedecendo-se rigorosamente os prazos recursais. Poderá a CPL marcar nesta mesma a data para abertura do Envelope Nº 2;

8.6. Concluída a fase de habilitação, a Comissão realizará, em Sessão Pública, a abertura do Envelope Nº 2 contendo as propostas comerciais dos licitantes habilitados, da qual se lavrará ata circunstanciada, a ser assinada pelos licitantes e pela Comissão, que conterà a lista das propostas recebidas e seus respectivos preços;

8.6.1. A empresa participante poderá ser representada, no procedimento licitatório, por procurador legalmente credenciado por procuração pública com fins específicos para o presente procedimento, cujo instrumento procuratório deverá ser apresentado no início da sessão de abertura dos envelopes, desde que apresentando o instrumento procuratório até o início da sessão de abertura dos envelopes;

8.6.2. O envelope contendo a proposta de preços do licitante inabilitado lhe será devolvido, fechado, mediante recibo, após a homologação da presente licitação, ou inutilizado se não procurado pelo proponente no prazo de 15 (quinze) dias consecutivos que se seguirem a essa data.

9.0. DO JULGAMENTO

9.1. O critério de julgamento será o menor preço global, entre as propostas classificadas.

9.2. No caso de empate entre duas ou mais propostas, e após obedecido o disposto no § 2º do art. 3º da Lei 8.666/93 modificada pela Lei 8.883/94, o desempate se fará, obrigatoriamente, por sorteio, na reunião de abertura das propostas, ou em ato público, para o qual todos os licitantes serão convocados.

9.3. Será desclassificada a proposta que

9.3.1. não estiver em conformidade com os requisitos estabelecidos neste edital;

9.3.2. contiver vício insanável ou ilegalidade;

9.3.3. não apresentar as especificações técnicas exigidas no projeto básico ou anexos;

9.3.4. contiver valores unitários e/ou global, superiores ao limite estabelecido, tendo-se como limite estabelecido o orçamento estimado do serviço, nos termos do art. 40, inc. X, c/c o art. 43, inc. IV da Lei nº 8.666/1993 e súmula nº 259/2010-TCU;

9.3.5. contiver preços manifestamente inexequíveis, conforme § 1º do art. 48 da Lei Nº. 8.666/93;



ESTADO DA PARAÍBA
PREFEITURA MUNICIPAL DE CONDADO

Edital de licitação - Tomada de Preços nº 00006/2021
Processo Administrativo nº 211029TP00006

9.3.6. oferecer preços ou vantagens baseadas nas ofertas dos demais licitantes.

9.3.7. apresentar, na composição de seus preços:

9.3.7.1. taxa de Encargos Sociais ou taxa de B.D.I. inverossímil;

9.3.7.2. custo de insumos em desacordo com os preços de mercado;

9.3.7.3. quantitativos de mão-de-obra, materiais ou equipamentos insuficientes para compor a unidade dos serviços.

9.4. Tem-se como limite estabelecido para a presente licitação o valor total estimado para a obra é de **R\$ 243.828,27 (duzentos e quarenta e três mil oitocentos e vinte e oito reais e vinte e sete centavos)**, conforme descrito nos Anexos do edital.

9.5. Caso o Regime de Execução seja o de empreitada por preço global, será desclassificada a proposta que se verifique que qualquer um dos seus custos unitários supera o correspondente custo unitário de referência fixado pela Administração, salvo se o preço de cada uma das etapas previstas no cronograma físico-financeiro não superar os valores de referência discriminados nos projetos anexos a este edital.

9.6. No regime de execução de empreitada por preço global, a participação na presente licitação implica a concordância do licitante com a adequação de todos os projetos anexos a este edital, de modo que eventuais alegações de falhas ou omissões em qualquer das peças, orçamentos, plantas, especificações, memoriais e estudos técnicos preliminares dos projetos não poderão ultrapassar, no seu conjunto, a dez por cento do valor total do futuro contrato, nos termos do art. 13, II do Decreto n. 7.983/2013.

9.7. Na análise das propostas contendo erros irrelevantes, fica estabelecido que:

a) discrepâncias entre os preços unitários e totais, prevalecerão os unitários e, havendo discordância entre os preços em algarismos e por extenso, prevalecerá o valor por extenso;

b) erros de transcrição das quantidades do Projeto para a proposta: o produto será corrigido devidamente, mantendo-se como referência o preço unitário, corrigindo-se a quantidade e o preço total;

c) erro de multiplicação do preço unitário pela quantidade correspondente: será retificado, mantendo-se como referência o preço unitário e a quantidade, corrigindo-se o produto;

d) erro de adição: será retificado, conservando-se as parcelas corretas, corrigindo-se o resultado;

e) verificado em qualquer momento, até o término do contrato, incoerências ou divergências de qualquer natureza nas composições dos preços unitários dos serviços, será adotada a correção que resultar no menor valor.



ESTADO DA PARAÍBA
PREFEITURA MUNICIPAL DE CONDADO

Edital de licitação - Tomada de Preços nº 00006/2021
Processo Administrativo nº 211029TP00006

9.8. O valor total da proposta será ajustado em conformidade com os procedimentos acima para correção de erros. O valor resultante constituirá o valor contratual. Se a licitante não aceitar as correções procedidas, sua proposta será rejeitada.

9.8.1 Com exceção das alterações, entrelinhas ou rasuras feitas pela Comissão, necessárias para corrigir erros cometidos pelos licitantes, não serão aceitas propostas contendo borrões, emendas ou rasuras.

9.9. Nesta licitação será assegurado, como critério de desempate, a preferência de contratação para as Microempresas e Empresas de Pequeno Porte, de acordo com o disposto na Lei Complementar Nº 123/06.

9.9.1. Entende-se por empate àquelas situações em que as propostas apresentadas pelas Microempresas ou Empresas de Pequeno Porte sejam iguais ou até 10% (dez por cento) superiores à proposta mais bem classificada.

9.9.2. Para efeito do disposto no subitem anterior, ocorrendo o empate, proceder-se-á da seguinte forma:

a) a Microempresa ou Empresa de Pequeno Porte mais bem classificada poderá apresentar proposta de preço inferior àquela considerada vencedora do certame, de acordo com os subitens abaixo, desde que tenha representante presente na sessão e o mesmo declare que se utiliza dessa prerrogativa. Na ausência de representante legal precluirá seu direito;

a.1) a nova proposta de preço, acompanhada dos respectivos anexos (Orçamento Detalhado, Cronograma Físico-financeiro e Composição Analítica do BDI) atualizados, deverá ser apresentada de acordo com o item 7.0 deste edital e num prazo de 5 (cinco) dias úteis contados da resposta afirmativa da licitante, podendo ser prorrogado por igual período, mediante requerimento protocolado pelo licitante;

a.2) tendo sido apresentada nova proposta, nos termos da alínea anterior e esta sendo considerada válida, a PROPONENTE será declarada vencedora do certame.

b) não ocorrendo contratação da Microempresa ou Empresa de Pequeno Porte, na forma da alínea anterior, serão convocadas as remanescentes que porventura se enquadrem na hipótese da alínea "a" do subitem 9.9.2. deste edital, na ordem classificatória, para o exercício do mesmo direito;

c) no caso de equivalência dos valores apresentados pelas Microempresas ou Empresas de Pequeno Porte que se encontrem no intervalo estabelecido na alínea "a" do subitem 9.9.2. deste edital, será realizado sorteio entre elas para que se identifique aquela que poderá efetuar melhor oferta.

c.1) o sorteio será na própria sessão pública para julgamento das propostas e deverá ser feito com os nomes das licitantes empatadas sendo apostos em cédulas, sendo as mesmas colocadas em urna fechada, da qual será retirada apenas uma das cédulas, sendo esta a primeira classificada e assim retirando as cédulas sucessivamente até que se classifiquem todas as licitantes então empatadas;



ESTADO DA PARAÍBA
PREFEITURA MUNICIPAL DE CONDADO

Edital de licitação - Tomada de Preços nº 00006/2021
Processo Administrativo nº 211029TP00006

c.2) o sorteio será realizado diante dos representantes credenciados e interessados presentes, a despeito das ausências das Microempresas ou Empresas de Pequeno Porte nele envolvidas.

d) Na hipótese da não contratação nos termos previstos no subitem 9.9.2. deste edital, o objeto licitado será adjudicado em favor da proposta originalmente vencedora do certame.

9.9.3. O disposto no subitem anterior somente se aplicará quando a melhor oferta inicial não tiver sido apresentada por Microempresa e Empresa de Pequeno Porte.

9.9.4. A CPL poderá suspender a reunião caso haja necessidade de análises minuciosas ou diligências para esclarecer algum fato, consoante dispõe o § 3º do artigo 43 da Lei Nº 8.666/93.

9.10. Será declarada vencedora desta licitação, a empresa que fornecer o MENOR PREÇO GLOBAL, sendo a classificação pela ordem crescente dos preços propostos.

9.11. Das reuniões, serão lavradas atas circunstanciadas nas quais constarão todas as ocorrências verificadas, devendo as mesmas serem assinadas pelos membros da Comissão e pelo representante de cada PROPONENTE participante.

9.12. Caso haja empate entre dois ou mais PROPONENTES, após obedecido o disposto no § 2º do artigo 43º da Lei nº 8.666/93 e alterações posteriores, a classificação se fará, obrigatoriamente, por sorteio, em ato público.

9.13. Publicado o resultado do julgamento da licitação, e depois de decididos os recursos eventualmente interpostos, ou decorrido o prazo recursal sem interposição, o julgamento da licitação será submetido ao Senhor Prefeito Municipal, para homologação e adjudicação.

10. DOS RECURSOS ADMINISTRATIVOS

10.1. Das decisões tomadas pela Comissão Permanente de Licitação caberão recursos previstos no artigo 109, da Lei Nº. 8.666/93, interpostos no prazo de 05 (cinco) dias úteis, mediante petição datilografada/digitalizada e devidamente arazoada, subscrita pelo representante da recorrente.

10.2. Os recursos serão dirigidos ao Prefeito, por intermédio da Comissão Permanente de Licitação que, poderá reconsiderar sua decisão, no prazo de 05 (cinco) dias úteis, ou, nesse mesmo prazo, fazê-los subir devidamente informados, devendo neste caso, a decisão ser proferida dentro do prazo de 5 (cinco) dias úteis, contado do recebimento do recurso.

10.3. Os recursos deverão ser protocolados no Setor de Licitação da Prefeitura, localizado na Rua Padre Amâncio Leite, nº 395 – Centro – Condado – PB, no horário das 08:00h às 13:00h.

10.4. Os recursos interpostos fora do prazo não serão conhecidos.

11. DO PAGAMENTO

11.1. As regras acerca do pagamento são as estabelecidas na minuta do contrato Anexo XI deste Edital.



ESTADO DA PARAÍBA
PREFEITURA MUNICIPAL DE CONDADO

Edital de licitação - Tomada de Preços nº 00006/2021
Processo Administrativo nº 211029TP00006

12. DAS OBRIGAÇÕES DA CONTRATANTE E DA CONTRATADA

12.1. As obrigações da Contratante e da Contratada são as estabelecidas neste Edital e seus anexos, na proposta apresentada e na minuta do contrato.

13. DAS SANÇÕES

13.1 A CONTRATADA que cometer qualquer das infrações previstas na Lei nº 8.666, de 1993 ficará sujeita, sem prejuízo da responsabilidade civil e criminal, às sanções estabelecidas na minuta do contrato que representa o ANEXO XI deste Edital.

14. DA GARANTIA CONTRATUAL

14.1. A licitante vencedora prestará garantia ao Contrato em valor correspondente a 5% (cinco) do seu valor global, no prazo de até 10 (dez) dias corridos da comunicação pela Prefeitura Municipal, a qual será devolvida após o término da vigência contratual, mediante solicitação por escrito, descontado, se for o caso, o valor das multas porventura aplicadas e descontadas desta garantia.

14.2. Caberá à licitante vencedora optar por uma das seguintes modalidades de garantia:

- a) Caução em dinheiro ou títulos da dívida pública;
- b) Seguro-Garantia;
- c) Fiança Bancária.

14.3. A Garantia, quando em dinheiro, será atualizada monetariamente.

15. DO TERMO DE CONTRATO

15.1. Após a homologação da licitação, em sendo realizada a contratação, será firmado Termo de Contrato.

15.2. O adjudicatário terá o prazo de 05 (cinco) dias úteis, contados a partir da data de sua convocação, para assinar o Termo de Contrato, sob pena de decair do direito à contratação, sem prejuízo das sanções previstas neste Edital.

15.2.1. O prazo previsto no subitem anterior poderá ser prorrogado, por igual período, por solicitação justificada do adjudicatário e aceita pela Administração.

15.3. O prazo de vigência do contrato será de 6 (seis) meses, contado a partir data da assinatura do contrato, podendo tal prazo ser prorrogado a critério e interesse da CONTRATANTE, até que seja concluída a obra, em caso de atraso devidamente justificado.

15.4. Na assinatura do contrato, será exigida a comprovação das condições de habilitação consignadas no edital, que deverão ser mantidas pelo licitante durante a vigência do contrato ou da ata de registro de preço

15.5. Se o adjudicatário, no ato da assinatura do Termo de Contrato, não comprovar que mantém as mesmas condições de habilitação, ou quando, injustificadamente, recusar-se à



ESTADO DA PARAÍBA
PREFEITURA MUNICIPAL DE CONDADO

Edital de licitação - Tomada de Preços nº 00006/2021
Processo Administrativo nº 211029TP00006

assinatura, poderá ser convocado outro licitante, desde que respeitada a ordem de classificação, para, após a verificação da aceitabilidade da proposta, negociação e comprovados os requisitos de habilitação, celebrar a contratação, sem prejuízo das sanções previstas neste Edital e das demais cominações legais.

16. DA ALTERAÇÃO DO CONTRATO

16.1. A CONTRATADA ficará obrigada a aceitar, nas mesmas condições contratuais, os acréscimos ou supressões que se fizerem necessários, até o limite de 25% (vinte e cinco por cento) do valor inicial atualizado do contrato.

16.2. As supressões resultantes de acordo celebrado entre os contratantes poderão exceder o limite de 25% (vinte e cinco por cento).

16.3. Em caso de aditamento contratual que incorra em inclusão de serviços não previstos inicialmente na planilha orçamentária, os preços desses novos serviços serão reduzidos na mesma proporção do desconto ofertado pela CONTRATADA à época da licitação, ou seja, sofrerão redução proporcional à diferença percentual original entre os custos unitários dos insumos e serviços cotados em sua proposta e aqueles constantes na planilha orçamentária do órgão licitante.

16.4. Ao assinar o contrato, a Contratada concorda que os projetos e planilhas anexos do edital estão em conformidade com as normas vigentes, mais especificamente com o art. 6º, IX da Lei nº8.666/93, e que as alterações contratuais sob alegação de falhas ou omissões em qualquer das peças, orçamentos, plantas, especificações, memoriais e estudos técnicos preliminares do projeto não poderão ultrapassar, no seu conjunto, 10% (dez por cento) do valor total do contrato, computando 1º, da Lei nº 8.666, de 1993.

17. DA ENTREGA E DO RECEBIMENTO DO OBJETO E DA FISCALIZAÇÃO

17.1. Os critérios de recebimento e aceitação do objeto e de fiscalização estão previstos nos Projetos da obra e Anexo XI minuta do contrato, devendo ser feito conforme Art. 73, inciso I, alíneas a e b da Lei Nº. 8.666/93.

18. DA RESCISÃO

18.1. O Contrato poderá ser rescindido amigavelmente a critério da Prefeitura, por acordo entre as partes ou por razões de ordem administrativa.

18.2. A Prefeitura poderá rescindir unilateralmente o independentemente de qualquer interpelação judicial ou extrajudicial e do pagamento de qualquer indenização pelos motivos descritos na Minuta do Contrato, ANEXO XI deste Edital e nos termos dos artigos 78 a 80 da Lei nº 8.666, de 1993.

19. DA SUBCONTRATAÇÃO

19.1. Sempre que for julgado conveniente, de acordo com a Fiscalização poderá a CONTRATADA, na execução do contrato, sem prejuízo das responsabilidades contratuais e legais, sub-contratar partes da obra, serviço ou fornecimento, devendo, no caso, os ajustes de sub-contratações, serem aprovados pelo órgão licitante, a CONTRATADA, entretanto, será



ESTADO DA PARAÍBA
PREFEITURA MUNICIPAL DE CONDADO

Edital de licitação - Tomada de Preços nº 00006/2021
Processo Administrativo nº 211029TP00006

responsável perante o órgão licitante pelos serviços dos sub-contratados, podendo, no caso de culpa destes, e se os interessados nas obras o exigirem, rescindir os respectivos ajustes, mediante aprovação da PREFEITURA.

20. DO REAJUSTAMENTO EM SENTIDO GERAL

20.1. Não haverá reajustamento nos preços propostos, salvo, se por razões supervenientes, os prazos ultrapassarem o período de 12 (doze) meses e serão realizados conforme os procedimentos e condições estabelecidos na minuta do Contrato que representa o ANEXO XI MINUTA DO CONTRATO deste Edital.

21. DAS DISPOSIÇÕES GERAIS

21.1. A autoridade competente poderá revogar a licitação por razões de interesse público decorrente de fato superveniente devidamente comprovado, pertinente e suficiente para justificar tal conduta, devendo anulá-la por ilegalidade, de ofício ou por provocação de terceiros, mediante parecer escrito e devidamente fundamentado.

21.2. A homologação do resultado desta licitação não implicará direito à contratação.

21.3. Os licitantes assumem todos os custos de preparação e apresentação de suas propostas e a Administração não será, em nenhum caso, responsável por esses custos, independentemente da condução ou do resultado do processo licitatório.

21.4. A participação na licitação implica plena aceitação, por parte do licitante, das condições estabelecidas neste instrumento convocatório e seus Anexos, bem como da obrigatoriedade do cumprimento das disposições nele contidas.

21.5. Qualquer modificação no instrumento convocatório exige divulgação pelo mesmo instrumento de publicação em que se deu o texto original, reabrindo-se o prazo inicialmente estabelecido, exceto quando, inquestionavelmente, a alteração não afetar a formulação das propostas.

21.6. Não havendo expediente ou ocorrendo qualquer fato superveniente que impeça a realização do certame na data marcada, a sessão será automaticamente transferida para o primeiro dia útil subsequente, no mesmo horário e local anteriormente estabelecidos, desde que não haja comunicação da Comissão em sentido contrário.

21.7. No julgamento das propostas e da habilitação, a Comissão poderá sanar erros ou falhas que não alterem a substância das propostas, dos documentos e sua validade jurídica, mediante despacho fundamentado, registrado em ata e acessível a todos, atribuindo-lhes validade e eficácia para fins de habilitação e classificação.

21.8. É facultada à Comissão ou Autoridade Superior, em qualquer fase da licitação, a promoção de diligência destinada a esclarecer ou complementar a instrução do processo, vedada a inclusão posterior de documento ou informação que deveria constar no ato da sessão pública.



ESTADO DA PARAÍBA
PREFEITURA MUNICIPAL DE CONDADO

Edital de licitação - Tomada de Preços nº 00006/2021
Processo Administrativo nº 211029TP00006

21.9. Os licitantes, quando solicitados, deverão disponibilizar todas as informações necessárias à comprovação da legitimidade dos atestados solicitados, apresentando, dentre outros documentos, cópia do contrato que deu suporte à contratação e das correspondentes Certidões de Acervo Técnico (CAT), endereço atual da contratante e local em que foram executadas as obras e serviços de engenharia.

21.10. As normas que disciplinam este certame serão sempre interpretadas em favor da ampliação da disputa entre os interessados, desde que não comprometam o interesse da Administração, o princípio da isonomia, a finalidade e a segurança da contratação.

21.11. Em caso de cobrança pelo fornecimento de cópia da íntegra deste Edital e de seus anexos, o valor se limitará ao custo efetivo da reprodução gráfica de tais documentos, nos termos do artigo 32, § 5º, da Lei nº 8.666, de 1993.

21.12. Na contagem dos prazos estabelecidos neste Edital e seus Anexos, excluir-se-á o dia do início e incluir-se-á o do vencimento. Só se iniciam e vencem os prazos em dias de expediente na Administração.

21.13. A caução de participação descrita no item 6.3 será devolvida aos licitantes, somente após a homologação do processo de licitação, podendo ser executada para pagamento de multa aplicada aos licitantes durante a realização do processo de licitação.

21.14. O desatendimento de exigências formais não essenciais não importará o afastamento do licitante, desde que seja possível o aproveitamento do ato, observados os princípios da isonomia e do interesse público.

21.15. Em caso de divergência entre disposições deste Edital e de seus Anexos ou demais peças que compõem o processo, prevalecerão as deste Edital.

21.16. Os casos omissos serão dirimidos pela Comissão com base nas disposições da Lei n. 8.666, de 1993, e demais diplomas legais eventualmente aplicáveis.

21.18 São partes integrantes deste Edital:

- Anexo I – Modelo de Carta de Credenciamento;
- Anexo II – Modelo de Declaração de Visita;
- Anexo III – Modelo de Declaração de Abstenção de Vistoria;
- Anexo IV – Modelo de Declaração de Inexistência de Menor Trabalhador;
- Anexo V – Modelo de Declaração de Inexistência de Fato Superveniente;
- Anexo VI – Modelo de Declaração de Conhecimento dos Projetos;
- Anexo VII – Modelo da Declaração de Conhecimento do Edital;
- Anexo VIII – Modelo da Proposta de Preços;
- Anexo IX – Apresentação de Índices Contábeis;
- Anexo X – Minuta da Declaração de Micro-Empresa ou Empresa de Pequeno Porte;
- Anexo XI – Minuta do Contrato;
- Anexo XII – Projeto Básico.

21.19. Para dirimir qualquer questão contratual relativa ao presente Edital, fica eleito o foro da Comarca de Patos, Estado da Paraíba.



ESTADO DA PARAÍBA
PREFEITURA MUNICIPAL DE CONDADO

Edital de licitação - Tomada de Preços nº 00006/2021
Processo Administrativo nº 211029TP00006

21.20. Maiores informações poderão ser obtidas junto à Comissão Permanente de Licitação, Prefeitura Municipal de Condado/PB, no horário das 08:00h às 13:00h, na Rua Padre Amâncio Leite, nº 395 - Centro - Condado/PB.

Condado – PB, 08 de novembro de 2021.

FRANCISCA LIDIANE ALVES DA SILVA
Presidente da CPL



ESTADO DA PARAÍBA
PREFEITURA MUNICIPAL DE CONDADO

Edital de licitação - Tomada de Preços nº 00006/2021
Processo Administrativo nº 211029TP00006

ANEXO I - MODELO DE CARTA DE CREDENCIAMENTO

TOMADA DE PREÇOS Nº 06/2021

OBJETO: Contratação de empresa especializada de engenharia, para execução de obra de pavimentação em paralelepípedos em áreas rurais no município de Condado

Por este instrumento particular credenciamos nosso(a) representante o(a) Sr(a).....portador(a) do CPF nº e carteira de identidade n.º..... expedida em .../.../..., por, estado civil a quem conferimos amplos e especiais poderes para fins e efeitos da licitação referente a TOMADA DE PREÇOS nº 06/2021, podendo o mesmo interpor recursos, renunciar o direito de recorrer, protestar, assinar documentos, entre eles as atas das sessões públicas de abertura e julgamento da licitação e tudo mais que se fizer necessário ao perfeito e fiel cumprimento deste mandato.

Município/UF, ____ de _____ de 2021.

Nome e assinatura do representante legal da empresa
Firma reconhecida em Cartório.

USAR PAPEL COM TIMBRE DA EMPRESA



**ESTADO DA PARAÍBA
PREFEITURA MUNICIPAL DE CONDADO**

Edital de licitação - Tomada de Preços nº 00006/2021
Processo Administrativo nº 211029TP00006

ANEXO II - MODELO DE DECLARAÇÃO DE VISITA

TOMADA DE PREÇOS Nº 00006/2021

(Art. 30, III, da Lei 8.666/93)

OBRA: Contratação de empresa especializada de engenharia, para execução de obra de pavimentação em paralelepípedos em áreas rurais no município de Condado.

A Prefeitura Municipal de Condado, órgão licitante, em cumprimento ao Art. 30, III, da Lei 8.666/93, atesta para fins de habilitação relativa a qualificação técnica no Tomada de Preços nº. 006/2021, que a empresa..... CNPJ, endereço....., representada pelo senhor, portador do CPF, endereço, recebeu projeto básico, memorial descrito e especificação técnica, visitou o local onde serão executados os serviços objeto desta licitação e tomou conhecimento de todas as informações técnicas relevantes, que possam influir direta ou indiretamente na elaboração da proposta de preços e na execução dos serviços do futuro contrato, estando ciente que não poderemos alegar o desconhecimento das condições e do grau de dificuldade existente como justificativa para se eximir das obrigações advindas da presente licitação.

Condado - PB, ____/____/2021.

Secretaria de Obras e Serviços Urbanos

De Acordo

Em ____/____/____

Responsável Técnico da Empresa



ESTADO DA PARAÍBA
PREFEITURA MUNICIPAL DE CONDADO

Edital de licitação - Tomada de Preços nº 00006/2021
Processo Administrativo nº 211029TP00006

ANEXO III - MODELO DE DECLARAÇÃO DE ABSTENÇÃO DE VISTORIA

TOMADA DE PREÇOS Nº 06/2021

OBRA: Contratação de empresa especializada de engenharia, para execução de obra de pavimentação em paralelepípedos em áreas rurais no município de Condado.

Declaramos, em atendimento ao previsto no Edital da Licitação TOMADA DE PREÇOS nº 06/2021, que, através do Sr(a) _____, portador(a) da CPF(MF) nº _____ e do RG nº _____ devidamente credenciado(a) por nossa empresa _____, CNPJ nº _____, não foi realizada vistoria no local previamente já que temos pleno conhecimento das condições e peculiaridades inerentes a obra destinada como objeto desta licitação, assumindo assim total responsabilidade por esse fato e não alegaremos posteriormente o desconhecimento de fatos evidentes à época da vistoria para solicitar qualquer alteração do valor do contrato que viermos a celebrar, caso a nossa empresa seja a vencedora.

Município/UF, _____ de _____ de 2021.

Nome e assinatura

(Representante Legal da Empresa)

USAR PAPEL COM TIMBRE DA EMPRESA



ESTADO DA PARAÍBA
PREFEITURA MUNICIPAL DE CONDADO

Edital de licitação - Tomada de Preços nº 00006/2021
Processo Administrativo nº 211029TP00006

ANEXO IV - MODELO DA DECLARAÇÃO DE INEXISTÊNCIA DE MENOR TRABALHADOR

TOMADA DE PREÇOS Nº 00006/2021

OBRA: Contratação de empresa especializada de engenharia, para execução de obra de pavimentação em paralelepípedos em áreas rurais no município de Condado.

_____ (razão social da empresa), CNPJ nº _____ (nº da inscrição), com sede _____ (endereço completo), por intermédio de seu representante legal, infra-assinado, DECLARA para fins do disposto do inciso V, art. 27 da Lei Federal 8.666/93, acrescido pela Lei Federal 9.854/99, que não emprega menor de 18 (dezoito) anos em trabalho noturno, perigoso ou insalubre e não emprega menor de 16 (dezesesseis) anos.

Ressalva: empregar menor, a partir de 14 (catorze) anos na condição de aprendiz:

a) () Sim b) () Não

_____, ____ de _____ de 2021.

(Assinatura do representante legal da empresa)
CPF ou RG

USAR PAPEL COM TIMBRE DA EMPRESA



**ESTADO DA PARAÍBA
PREFEITURA MUNICIPAL DE CONDADO**

Edital de licitação - Tomada de Preços nº 00006/2021
Processo Administrativo nº 211029TP00006

ANEXO V – MODELO DA DECLARAÇÃO DE INEXISTÊNCIA DE FATO SUPERVENIENTE

TOMADA DE PREÇOS Nº 00006/2021

OBRA: Contratação de empresa especializada de engenharia, para execução de obra de pavimentação em paralelepípedos em áreas rurais no município de Condado.

_____ (empresa),

CNPJ nº. _____, situada _____,

declara, sob as penas da Lei, que inexistente fato impeditivo a sua habilitação no presente certame, ciente da obrigatoriedade de declarar fatos supervenientes.

_____, ____ de 2021

(Representante legal)

USAR PAPEL COM TIMBRE DA EMPRESA



**ESTADO DA PARAÍBA
PREFEITURA MUNICIPAL DE CONDADO**

Edital de licitação - Tomada de Preços nº 00006/2021
Processo Administrativo nº 211029TP00006

ANEXO VI - MODELO DE DECLARAÇÃO DE CONHECIMENTO DOS PROJETOS

TOMADA DE PREÇOS Nº 06/2021

_____ (razão social da empresa), CNPJ nº _____ (nº da inscrição), com sede _____ (endereço completo), por intermédio de seu representante legal, infra-assinado, DECLARA para os fins de prova junto a Comissão Permanente de Licitação da Prefeitura Municipal de Condado, que tomei conhecimento de todos os detalhes constantes dos projetos de arquitetura e complementares da Obra e/ou Serviço destinado a Contratação de empresa especializada de engenharia, para execução de obra de pavimentação em paralelepípedos em áreas rurais no município de Condado.

Município/UF, _____ de _____ 2021.

Nome e assinatura do Representante da Empresa

USAR PAPEL COM TIMBRE DA EMPRESA



**ESTADO DA PARAÍBA
PREFEITURA MUNICIPAL DE CONDADO**

Edital de licitação - Tomada de Preços nº 00006/2021
Processo Administrativo nº 211029TP00006

ANEXO VII – MINUTA DA DECLARAÇÃO DE CONHECIMENTO DO EDITAL

TOMADA DE PREÇOS Nº 00006/2021

A empresa

_____ (razão social),
inscrito no CNPJ nº _____, por intermédio de seu representante
legal o(a) Sr(a) _____
_____, portador(a) do Documento de Identificação
nº _____ órgão expedidor
_____ e do CPF nº _____,

DECLARA, sob as penas da lei, que tem pleno conhecimento do edital do Tomada de Preços nº. 00006/2021, bem como submetemo-nos às condições nele estabelecidas, que está ciente, concorda com as condições, bem como de que cumpre plenamente os requisitos de habilitação definidos e que sua proposta está em conformidade com as exigências deste Edital e seus anexos.

(local e data) _____, _____ de _____ de 2021.

(Assinatura do representante legal da empresa)
CPF ou RG

USAR PAPEL COM TIMBRE DA EMPRESA



**ESTADO DA PARAÍBA
PREFEITURA MUNICIPAL DE CONDADO**

Edital de licitação - Tomada de Preços nº 00006/2021
Processo Administrativo nº 211029TP00006

ANEXO VIII - MINUTA DA PROPOSTA DE PREÇOS

TOMADA DE PREÇOS Nº 00006/2021

REF: TOMADA DE PREÇOS Nº 00006/2021

OBJETO: Contratação de empresa especializada de engenharia, para execução de obra de pavimentação em paralelepípedos em áreas rurais no município de Condado.

Prezados Senhores,

Pela presente submetemos à apreciação de Vossas Senhorias, a nossa proposta relativa à licitação em epígrafe, declarando que:

- a) Executaremos os serviços de execução de obra de pavimentação em paralelepípedos em áreas rurais no município de Condado, pelo preço global de R\$ _____ (_____), conforme planilha com quantitativos de materiais e serviços.
- b) O prazo de execução dos serviços é de _____ (_____) dias, a contar do recebimento da ordem de serviço, conforme cronograma de execução físico-financeiro. Assumimos inteira responsabilidade por quaisquer erros ou omissões que venham a ser verificados na preparação desta.
- c) Manteremos válida a proposta pelo prazo de _____ (_____) dias corridos, contados da data da sua apresentação.
- d) Utilizaremos os equipamentos e a equipe técnica e administrativa que forem necessárias para a perfeita execução dos serviços, comprometendo-nos desde já, a substituir ou aumentar a quantidade dos equipamentos e de pessoal desde que assim o exijam a FISCALIZAÇÃO.
- e) Na execução dos serviços observaremos, rigorosamente, as especificações das Normas Técnicas Brasileiras, ou similares que permitam a obtenção de igual qualidade, bem como as recomendações e instruções da Fiscalização assumindo desde já, a integral responsabilidade pela perfeita realização dos trabalhos, de conformidade com as Especificações, Normas e Padrões da PREFEITURA.



ESTADO DA PARAÍBA
PREFEITURA MUNICIPAL DE CONDADO

Edital de licitação - Tomada de Preços nº 00006/2021
Processo Administrativo nº 211029TP00006

f) A licitante declara, que caso seja vencedora do certame, será responsável pela elaboração e execução do Plano de Gerenciamento de Resíduos da Construção – PGRDC, conforme exigência da Resolução CONAMA nº 307/2002.

Local e data
Atenciosamente,

Assinatura do Titular Legal da Firma
Nome - Função



**ESTADO DA PARAÍBA
PREFEITURA MUNICIPAL DE CONDADO**

Edital de licitação - Tomada de Preços nº 00006/2021
Processo Administrativo nº 211029TP00006

ANEXO IX - APRESENTAÇÃO DE ÍNDICES CONTÁBEIS (MODELO)

TOMADA DE PREÇOS Nº 00006/2021

Razão Social: CNPJ: Endereço:
Telefone/Fax:
E-mail:

A apresentação de índices contábeis deverá estar assinada por profissional contábil devidamente registrado no conselho regional de contabilidade.

1) Índice de Liquidez Corrente:

$$ILC = \frac{\textit{Ativo Circulante}}{\textit{Passivo Circulante}}$$

2) Índice de Liquidez Geral:

$$ILG = \frac{\textit{Ativo Circulante} + \textit{Realizável a Longo Prazo}}{\textit{Passivo Circulante} + \textit{Exigível a Longo Prazo}}$$

3) Solvência Geral:

$$SG = \frac{\textit{Ativo Total}}{\textit{Passivo Circulante} + \textit{Exigível a Longo Prazo}}$$

(Local), _____ de _____ de _____

Nome do representante legal da empresa

Nome do profissional contábil – nº do CRC

* Equivalente ao Exigível a Longo Prazo – ELP (art. 180 da Lei Federal nº 6.404/76, com a redação dada pela Lei Federal nº 11.941/2009).



ESTADO DA PARAÍBA
PREFEITURA MUNICIPAL DE CONDADO

Edital de licitação - Tomada de Preços nº 00006/2021
Processo Administrativo nº 211029TP00006

ANEXO X - DECLARAÇÃO DE MICRO-EMPRESA OU EMPRESA DE PEQUENO PORTE

TOMADA DE PREÇOS Nº 00006/2021

OBJETO: Contratação de empresa especializada de engenharia, para execução de obra de pavimentação em paralelepípedos em áreas rurais no município de Condado.

Empresa _____, com sede na _____ inscrita CNPJ nº _____, por intermédio de seu Representante Legal Senhor (a) _____, portador da Carteira de Identidade nº _____ e do CPF nº _____, declara, sob as penas da lei, de que cumpre os requisitos legais para a qualificação como microempresa ou empresa de pequeno porte, e que está apto a usufruir do tratamento favorecido estabelecido nos art. 42 ao art. 49 da Lei Complementar nº 123, de 2006, conforme Termo de opção do Simples ou Lucro Presumido, registrado ou autenticado na Junta Comercial.

O licitante declara ainda que ter ciência da sua responsabilidade de solicitar desenquadramento da condição de microempresa ou empresa de pequeno porte caso venha ultrapassar o limite de faturamento estabelecido no art. 3º da Lei Complementar nº 123, de 2006, sob pena de ser declarado inidôneo para licitar e contratar com a administração pública, sem prejuízo das demais sanções, caso usufrua ou tente usufruir indevidamente dos benefícios previstos nesta Lei.

.....
(data)

.....
(representante legal)



**ESTADO DA PARAÍBA
PREFEITURA MUNICIPAL DE CONDADO**

Edital de licitação - Tomada de Preços nº 00006/2021
Processo Administrativo nº 211029TP00006

ANEXO XI - MINUTA DE CONTRATO

TOMADA DE PREÇOS Nº 00006/2021

CONTRATO ADMINISTRATIVO Nº ____/2021

**CONTRATO DE PRESTAÇÃO DE SERVIÇOS
EM REGIME DE EXECUÇÃO INDIRETA, QUE
ENTRE SI FAZEM A PREFEITURA MUNICIPAL
DE CONDADO – PB E _____.**

Ao _____ dia do mês de _____ do ano dois mil e _____ (____.____.20__), no prédio sede da Prefeitura Municipal de Condado, Estado da Paraíba, com sede à Rua Padre Amâncio Leite, nº 395 - Centro - Condado - PB, de um lado como contratante a **PREFEITURA MUNICIPAL DE CONDADO**, Estado da Paraíba, pessoa jurídica de direito público, com sede no endereço acima, inscrita no CNPJ do MF sob o nº, neste ato representada pelo seu titular o Senhor Prefeito **MARCELO BEZERRA DANTAS DE SÁ** nesta cidade de Condado - PB, portador do CPF nº. e da Cédula e Identidade Civil RG Nº., daqui por diante denominada **CONTRATANTE**, e do outro lado como contratada, a _____, pessoa jurídica de direito privado, com sede à _____, inscrita no CNPJ sob o nº _____ e com inscrição estadual nº _____, neste ato representada por seu titular, o Sr. _____, portador do CPF nº _____ e da Identidade Civil RG Nº _____, de ora em diante denominada **CONTRATADA**, consoante Lei Federal nº 8.666/93, firmam o presente Contrato de Prestação de Serviços em regime de execução indireta por empreitada global, conforme Processo de Licitação Tomada de Preços nº 00006/2021, conforme cláusulas e condições a seguir estipuladas:

CLÁUSULA PRIMEIRA - DO OBJETO

O presente contrato tem por objeto o serviço de Execução de obra de pavimentação em paralelepípedos em áreas rurais no município de Condado, que será prestado nas condições estabelecidas nos Projetos da obra e demais documentos técnicos que se encontram anexos ao Instrumento Convocatório do certame que deu origem a este instrumento contratual.

Este Termo de Contrato vincula seus anexos da Tomada de Preços, identificado no preâmbulo acima, e à proposta vencedora, independentemente de transcrição.

CLÁUSULA SEGUNDA - DO VALOR DO CONTRATO



**ESTADO DA PARAÍBA
PREFEITURA MUNICIPAL DE CONDADO**

Edital de licitação - Tomada de Preços nº 00006/2021
Processo Administrativo nº 211029TP00006

As partes atribuem a este Contrato, para efeitos de direito, o preço global de R\$ _____
(_____).

No valor acima estão incluídas todas as despesas ordinárias diretas e indiretas decorrentes da execução do objeto, inclusive tributos e/ou impostos, encargos sociais, trabalhistas, previdenciários, fiscais e comerciais incidentes, bem como taxas de licenciamento, administração, frete, seguro e outros necessários ao cumprimento integral do objeto da contratação.

Os preços contratados serão fixos e irrevogáveis, pelo período de 12 (doze) meses a partir da data da apresentação da proposta.

Caso o prazo de execução exceda os 12 (doze) meses, os preços contratuais serão reajustados de acordo com o Índice Nacional da Construção Civil – INCC, tomando-se por base a data da apresentação da proposta, pela variação dos índices constantes da revista “Conjuntura Econômica”, coluna 35, editada pela Fundação Getúlio Vargas.

CLÁUSULA TERCEIRA - DA DOTAÇÃO ORÇAMENTÁRIA E DA FONTE DE RECURSOS

A dotação orçamentária para as despesas decorrentes da contratação correrá por conta de recursos consignados no orçamento da Prefeitura, referente ao exercício de 2021 e seguintes:

Programa de Trabalho:

22.040-SER OBRAS PÚBLICAS SER. URBANO

22040.15.511.1060.1092 - PAVIMENTAÇÃO EM AREAS RURAIS

Elemento de Despesa:

4.4.90.51 - OBRAS E INSTALACOES

Fonte de Recursos:

001 – Recursos Ordinários

510 – Outras Transferências de Convênios ou Contratos de Repasse da União (Contrato de Repasse nº 907729/2020)

CLÁUSULA QUARTA - DA GARANTIA DE ADIMPLEMENTO DO CONTRATO

A Contratada apresenta garantia do adimplemento das condições aqui estabelecidas no valor de _____, calculado na base de 5% (cinco por cento) do valor do Contrato, nos termos do Art. 56, da Lei 8.666/93.

A garantia total será retida se a CONTRATADA der causa ao desfazimento do Contrato, para que a CONTRATANTE possa se ressarcir, em parte, dos prejuízos experimentados.

No caso de apresentação de garantia na modalidade de fiança bancária, a CONTRATADA deverá providenciar sua prorrogação ou substituição, com antecedência ao seu vencimento, independentemente de notificação, de forma a manter a garantia contratual até o encerramento do Contrato.



**ESTADO DA PARAÍBA
PREFEITURA MUNICIPAL DE CONDADO**

Edital de licitação - Tomada de Preços nº 00006/2021
Processo Administrativo nº 211029TP00006

Após o término da vigência do presente Contrato, desde que cumpridas todas as obrigações assumidas, a garantia prestada será liberada, no prazo máximo de 30 (trinta) dias, a contar do requerimento do interessado, instruído com o Termo de Recebimento Definitivo da Obra, após análise e autorização prefeito.

CLÁUSULA QUINTA – VIGÊNCIA

O prazo de vigência deste Contrato é aquele fixado no Instrumento Convocatório, com início na data de/...../.....e encerramento em...../...../.....

A CONTRATADA deverá dar início à execução da obra no prazo máximo de 05 (cinco) dias úteis, contados da data de recebimento da Ordem de Início do Serviço.

Prazo de execução: 1 (um) mês, conforme cronograma físico-financeiro da obra, contados a partir do marco supra referido, podendo ser prorrogado nos termos do Art. 57, da Lei 8.666/93.

A prorrogação dos prazos de execução e vigência do contrato será precedida da correspondente adequação do cronograma físico-financeiro, bem como de justificativa e autorização da autoridade competente para a celebração do ajuste, devendo ser formalizada nos autos do processo administrativo.

CLÁUSULA SEXTA - DA ALTERAÇÃO DO CONTRATO

A CONTRATADA ficará obrigada a aceitar, nas mesmas condições contratuais, os acréscimos ou supressões que se fizerem necessários, até o limite de 25% (vinte e cinco por cento) do valor inicial atualizado do contrato.

As supressões resultantes de acordo celebrado entre os contratantes poderão exceder o limite de 25% (vinte e cinco por cento).

Em caso de aditamento contratual que incorra em inclusão de serviços não previstos inicialmente na planilha orçamentária, os preços desses novos serviços serão reduzidos na mesma proporção do desconto ofertado pela CONTRATADA à época da licitação, ou seja, sofrerão redução proporcional à diferença percentual original entre os custos unitários dos insumos e serviços cotados em sua proposta e aqueles constantes na planilha orçamentária do órgão licitante.

Ao assinar o contrato, a Contratada concorda que os projetos e planilhas anexos do edital estão em conformidade com as normas vigentes, mais especificamente com o art. 6º, IX da Lei nº8.666/93, e que as alterações contratuais sob alegação de falhas ou omissões em qualquer das peças, orçamentos, plantas, especificações, memoriais e estudos técnicos preliminares do projeto não poderão ultrapassar, no seu conjunto, 10% (dez por cento) do valor total do contrato, computando 1º, da Lei nº 8.666, de 1993

CLÁUSULA SÉTIMA - DO REGIME DE EXECUÇÃO

Os serviços contratados serão executados sob o regime de empreitada por preço global.



ESTADO DA PARAÍBA
PREFEITURA MUNICIPAL DE CONDADO

Edital de licitação - Tomada de Preços nº 00006/2021
Processo Administrativo nº 211029TP00006

CLÁUSULA OITAVA – DAS OBRIGAÇÕES DA CONTRATADA

Constitui obrigações da CONTRATADA, além dos casos previstos em Lei e do disposto no Edital de Tomada de Preços Nº 00006/2021, que são partes integrantes deste contrato, independentemente de transcrição, as que se seguem:

- a) Em hipótese alguma, o desconhecimento das condições operacionais poderá ser alegado como justificativa para inexecução ou execução irregular dos serviços a serem prestados;
- b) Arcar com todas as despesas diretas e indiretas relacionadas com o cumprimento do objeto, tais como transportes, frete, carga e descarga, etc;
- c) Responsabilizar-se por todo e qualquer dano que, por dolo ou culpa, os seus profissionais causarem às dependências, móveis, utensílios ou equipamentos da CONTRATANTE, ou a terceiros, ficando desta forma autorizado o desconto do valor correspondendo dos pagamentos devidos ao CONTRATADO;
- d) Utilizar mão de obra especializada, qualificada e em quantidade suficiente à perfeita prestação dos serviços;
- e) Responder, quando aplicável, pelos encargos trabalhistas, previdenciários, fiscais, comerciais e tributários, resultantes da execução deste objeto, nos termos do artigo 71 da Lei Federal nº 8.666/93;
- f) Atender prontamente qualquer reclamação, exigência, ou observação realizadas pela CONTRATANTE;
- g) A responsabilidade da CONTRATADA é integral para com a obra nos termos do Código Civil Brasileiro. A presença da FISCALIZAÇÃO na obra não diminui a responsabilidade da CONTRATADA;
- h) A CONTRATADA será responsável pela observância das leis, decretos, regulamentos, portarias e normas federais, estaduais e municipais direta e indiretamente aplicáveis ao objeto do contrato, inclusive por suas subcontratadas;
- i) A CONTRATADA deverá alocar todo o pessoal necessário e capacitado para execução da obra, ficando sob sua exclusiva responsabilidade a observância da Legislação Trabalhista, Previdenciária e Civil, para o seu pessoal, bem como a adoção de medidas de segurança no canteiro e eventuais acidentes ocorridos na obra;
- j) A CONTRATADA deverá obedecer aos dispostos nas Normas Regulamentadoras do Ministério do Trabalho quanto ao fornecimento de uniformes e EPI's (Equipamentos de Proteção Individual) e as recomendações da OMS e Ministério da Saúde quanto ao COVID19;
- k) Durante a execução dos serviços, a CONTRATADA deverá:



ESTADO DA PARAÍBA
PREFEITURA MUNICIPAL DE CONDADO

Edital de licitação - Tomada de Preços nº 00006/2021
Processo Administrativo nº 211029TP00006

- l) Providenciar junto ao CREA ou CAU (entrada e recolhimento) os respectivos documentos de responsabilidade técnica referentes à execução e à FISCALIZAÇÃO, objetos do contrato e serviços pertinentes, nos termos da Lei n.º 6496/77;
- m) Responsabilizar-se pelo fiel cumprimento de todas as disposições e acordos relativos à legislação social e trabalhista em vigor, particularmente no que se refere ao pessoal alocado nos serviços objetos do contrato;
- n) Sempre deverão ser observadas as últimas versões/edições das normas exigidas pelos órgãos de fiscalização/normatização;
- o) Efetuar o pagamento de todos os impostos, taxas e demais obrigações fiscais incidentes ou que vierem a incidir sobre o objeto do contrato, até o recebimento definitivo dos serviços;
- p) Providenciar a matrícula do Cadastro Nacional de Obras (CNO), junto a Receita Federal;
- q) A Contratada deverá manter, durante toda a execução do contrato, em compatibilidade com as obrigações por ele assumidas, todas as condições de habilitação e qualificação exigidas na licitação, conforme art. 55, XIII, da Lei 8666;
- r) Efetuar todas as despesas relativas à Execução de Obras perante os Órgãos Públicos Federais, Municipais e Estaduais competentes, aos Órgãos particulares fornecedores de Energia elétrica, Abastecimento de água e esgoto e de Telefonia, bem como as despesas relativas ao Habite-se do prédio;
- s) A Contratada será responsável pela elaboração e execução do Plano de Gerenciamento de Resíduos da Construção – PGRDC, conforme exigência da Resolução CONAMA nº 307/2002;
- t) elaborar a Planilha de Levantamento de Eventos-PLE, no prazo de 05 (cinco) dias, contado a partir da solicitação pela Administração Municipal;
- u) Adquirir e manter permanentemente no escritório das obras, um DIÁRIO DE OBRAS, com páginas numeradas em 3 (três) vias, 2(duas) destacáveis, no qual a Fiscalização e a CONTRATADA anotarão todas e quaisquer ocorrências que mereçam registro, devendo ser entregue à PREFEITURA, quando da medição final e entrega das obras. A fiscalização revisará, formalmente, essa anotação, que será assinada por ela e pelo responsável da CONTRATADA, informando, também, a data do registro;
- v) Registrar diariamente, no Diário de Obras, os serviços executados e em andamento, entrada e saída de equipamentos, efetivo de pessoal, condições climáticas, visitas ao canteiro de serviço;
- w) Fica obrigada a CONTRATADA a designar um Responsável Técnico que deverá fazer pelo menos uma visita semanal à obra, fato este que deverá ser registrado no DIÁRIO DE OBRAS, devidamente assinado pelo mesmo e pelo Fiscal da obra, por ocasião da visita.

CLÁUSULA NONA - DAS OBRIGAÇÕES DO CONTRATANTE

A Contratante obriga-se a:



ESTADO DA PARAÍBA
PREFEITURA MUNICIPAL DE CONDADO

Edital de licitação - Tomada de Preços nº 00006/2021
Processo Administrativo nº 211029TP00006

- a) Efetuar o pagamento dos serviços, conforme contratado e dentro do prazo legal, mediante atesto da execução dos serviços, vistoria técnica e laudo técnico pelo engenheiro responsável pela fiscalização dos serviços objeto do contrato.
- b) Prestar à CONTRATADA todos os esclarecimentos necessários à execução dos serviços.
- c) O Município será responsável pela execução de todo movimento de terra necessário para regularização do terreno para execução da obra, uma vez que este serviço não está previsto na composição de custos do projeto licitado.

CLÁUSULA DÉCIMA - DAS OBRIGAÇÕES DA FISCALIZAÇÃO

A execução do contrato será objeto de acompanhamento, controle, fiscalização e avaliação por representante da CONTRATANTE, para este fim especialmente designado.

O fiscal da obra passa a ser o gestor do contrato, formalmente designado pela Administração, e comprovadamente habilitado para gerenciar cada contrato, será o responsável pelo fiel cumprimento das cláusulas contratuais, inclusive as pertinentes aos encargos complementares.

Além das atividades constantes no projeto básico, são atribuições do fiscal de obra:

- a) Manter um arquivo completo e atualizado de toda a documentação pertinente aos trabalhos, incluindo o edital de licitação, garantias, contrato, projetos, especificações técnicas, cronogramas físico-financeiros previstos e realizados, orçamentos (com todos os anexos, inclusive as planilhas de composição da administração local e encargos complementares), medições, aditivos, reajustamentos, realinhamentos, comprovações dos pagamentos, correspondência, relatórios diários, certificados de ensaios e testes de materiais e serviços, protótipos, catálogos de materiais e equipamentos aplicados nos serviços e obras, livro de ocorrências, etc;
- b) Analisar e aprovar o projeto das instalações provisórias e canteiro de serviço apresentados pela Contratada no início dos trabalhos;
- c) Analisar e aprovar o plano de execução obras a serem apresentados pela Contratada no início dos trabalhos;
- d) Analisar a conformidade da execução do Projeto de Gerenciamento de Resíduo de Construção Civil – Resolução nº 307/2002, com os requisitos exigidos pelo CONAMA, sendo a responsabilidade da empresa contratada elaboração deste Projeto;
- e) Esclarecer ou solucionar incoerências, falhas e omissões eventualmente constadas nos desenhos, memoriais, especificações e demais elementos de projeto, bem como fornecer informações e instruções necessárias ao desenvolvimento dos trabalhos;
- f) Solucionar as dúvidas e questões pertinentes à prioridade ou seqüência dos serviços e obras em execução, bem como às interferências e interfaces dos trabalhos da CONTRATADA com as atividades de outras empresas ou profissionais eventualmente contratados pelo CONTRATANTE;



ESTADO DA PARAÍBA
PREFEITURA MUNICIPAL DE CONDADO

Edital de licitação - Tomada de Preços nº 00006/2021
Processo Administrativo nº 211029TP00006

- g) Promover reuniões no local dos serviços para documentadas em atas, elaboradas pela Fiscalização e que conterão, no mínimo, os seguintes elementos: data, nome e assinatura dos participantes, assuntos tratados, decisões e responsáveis pelas providências a serem tomadas, com a para conclusão das pendências ou tomadas de decisões;
- h) Promover a presença dos autores dos projetos no canteiro de serviço, sempre que for necessária a verificação da exata correspondência entre as condições reais de execução e os parâmetros, definições e conceitos de projeto;
- i) Inspecionar sistematicamente o objeto do contrato, com a finalidade de examinar ou verificar se sua execução obedece às especificações técnicas de materiais e/ou serviços, ao projeto, aos prazos estabelecidos e demais obrigações do contrato;
- j) Realizar inspeções periódicas no canteiro de serviço, a fim de verificar o cumprimento das medidas de segurança adotadas nos trabalhos, o estado de conservação dos equipamentos de proteção individual e dos dispositivos de proteção de máquinas e ferramentas que ofereçam riscos aos trabalhadores, bem como a e o cronograma detalhado dos serviços, bem como observância das demais condições estabelecidas pelas normas de segurança e saúde no trabalho;
- k) Promover reuniões periódicas no canteiro de serviço para análise e discussão sobre o andamento dos serviços e obras, esclarecimentos e providências necessárias ao cumprimento do contrato, registrando em ata, todas as providências demandadas dessas reuniões;
- l) Paralisar e/ou solicitar o refazimento de qualquer serviço que não conformidade com projeto, norma técnica ou qualquer disposição oficial aplicável ao objeto do contrato;
- m) Solicitar a substituição de materiais e equipamentos que sejam considerados defeituosos, inadequados ou inaplicáveis aos serviços e obras;
- n) Solicitar a realização de testes, exames, ensaios e quaisquer provas necessárias ao controle de qualidade dos serviços e obras objeto do contrato;
- o) Exercer rigoroso controle sobre o cronograma de execução dos serviços e obras, aprovando os eventuais ajustes que ocorrerem durante o desenvolvimento dos trabalhos;
- p) Registrar no Livro de Ocorrências, com páginas numeradas em 3 (três) vias, 2 (duas) destacáveis, fatos e comunicações que tenham implicação contratual, como: modificações de projeto, conclusão e aprovação de serviços e etapas construtivas, autorizações para execução de trabalho adicional, autorização para substituição de materiais e equipamentos, ajustes no cronograma e plano de execução dos serviços e obras, irregularidades e providência a serem tomadas pela Contratada e Fiscalização. Portanto, toda comunicação entre a Fiscalização e a Contratada será realizada através de correspondência oficial e anotações ou registros no Livro de



ESTADO DA PARAÍBA
PREFEITURA MUNICIPAL DE CONDADO

Edital de licitação - Tomada de Preços nº 00006/2021
Processo Administrativo nº 211029TP00006

Ocorrências;

q) Elaborar, mensalmente, relatórios constando informações gerenciais da obra encaminhá-los às instâncias superiores;

r) Aprovar partes, etapas ou a totalidade dos serviços executados, verificar e atestar as respectivas medições, que deverão ser acompanhadas por registro fotográfico e pelas respectivas memórias de cálculo bem como conferir, visitar e encaminhar para pagamento as faturas emitidas pela Contratada;

s) Verificar e aprovar a substituição de materiais, equipamentos e serviços solicitada pela Contratada e admitida nas Especificações Técnicas, com base na comprovação da equivalência entre os componentes;

t) Solicitar, formalmente, a contratada, nos eventuais aditivos e paralisações, justificativa técnica respectiva e com base na mesma, formar juízo de valor desses eventos e encaminha a documentação necessária para instâncias superiores providenciarem as medidas cabíveis aos mesmos;

u) Comunicar a instâncias superiores qualquer infração cometida pela CONTRATADA, mediante parecer técnico fundamentado, a fim de que as medidas legais cabíveis possam ser aplicadas;

v) Solicitar a substituição de qualquer funcionário da Contratada que embarace ou dificulte a ação da Fiscalização ou cuja presença no local dos serviços e obras seja considerada prejudicial ao andamento dos trabalhos;

w) Fiscalizar o cumprimento pela CONTRATADA quanto ao cumprimento dos encargos complementares;

x) Verificar e aprovar os desenhos “como construído” elaborados pela Contratada, registrando todas as modificações introduzidas no projeto original, de modo a documentar fielmente os serviços e obras efetivamente executados. Qualquer auxílio prestado pela Fiscalização na interpretação dos desenhos, Memoriais, especificações e demais elementos de projeto, bem como na condução dos trabalhos, não poderá ser invocado para eximir a CONTRATADA da execução dos serviços e obras;

x) Exigir o registro no Diário de Obras, sob a responsabilidade da contratada, da entrada e saída de equipamentos, serviços executados e em andamento, efetivo de pessoal, condições climáticas, visitas ao canteiro de serviço;

y) Receber provisoriamente a obra objeto deste Edital.

Na primeira medição deverá constar a(s) respectiva(s) Anotação(s) de Responsabilidade Técnica (ARTs) da fiscalização.

O acompanhamento, o controle, a fiscalização e avaliação de que trata este item não excluem a responsabilidade da CONTRATADA e nem confere à CONTRATANTE responsabilidade solidária, inclusive perante terceiros, por quaisquer irregularidades ou danos na execução dos serviços contratados.



ESTADO DA PARAÍBA
PREFEITURA MUNICIPAL DE CONDADO

Edital de licitação - Tomada de Preços nº 00006/2021
Processo Administrativo nº 211029TP00006

A CONTRATANTE se reserva o direito de rejeitar, no todo ou em parte, os serviços ora contratados, prestados em desacordo com o presente Edital e seus Anexos e com o contrato.

As determinações e as solicitações formuladas pelo representante da CONTRATANTE encarregado da fiscalização do contrato deverão ser prontamente atendidas pela Contratada, ou, nesta impossibilidade, justificadas por escrito, sob pena da aplicação das medidas legais cabíveis.

Todos os atos e instruções emanados ou emitidos pela Fiscalização serão considerados como se fossem praticados pelo CONTRATANTE.

As decisões e providências que ultrapassem a competência da fiscalização, deverão ser solicitadas ao Prefeito, em tempo hábil, para adoção das medidas convenientes.

A fiscalização exercida pela CONTRATANTE não excluirá ou reduzirá a responsabilidade da CONTRATADA pela completa e perfeita execução do serviço.

CLÁUSULA DÉCIMA PRIMEIRA - DO RECEBIMENTO DAS OBRAS E SERVIÇOS

Após a conclusão dos serviços contratados, a CONTRATADA, mediante requerimento ao Prefeito, poderá solicitar o recebimento dos mesmos. Os serviços concluídos poderão ser recebidos PROVISORIAMENTE, a critério da Prefeitura, através de vistoria do responsável por seu acompanhamento e fiscalização, que formalizará mediante termo circunstanciado, assinado pelas partes, em até 15 (quinze) dias da comunicação escrita ao CONTRATADO. O termo circunstanciado citado no item anterior deve, quando:

- a) os serviços estiverem EM CONFORMIDADE com os requisitos preestabelecidos, explicitares se fato no texto, que deverá ser datado e assinado pelo responsável pelo recebimento;
- b) os serviços apresentarem NÃO CONFORMIDADE com os requisitos preestabelecidos, relacionar os serviços desconformes, explicando as razões das inconsistências, dando prazos para correção, que não poderão ser superiores a 90 dias.

A CONTRATADA fica obrigada a reparar, corrigir, remover, reconstruir ou substituir, às suas expensas, no todo ou em parte, o objeto em que se verificarem vícios, defeitos ou incorreções resultantes da execução ou materiais empregados, cabendo à fiscalização não atestar a última e/ou única medição de serviços até que sejam sanadas todas as eventuais pendências que possam vir a ser apontadas no Termo de Recebimento Provisório.

Para o recebimento DEFINITIVO dos serviços, o dirigente do órgão CONTRATANTE designará uma comissão, que vistoriará os serviços e emitirá TERMO DERECEBIMENTO DEFINITIVO CIRCUNSTANCIADO, que comprove a adequação do objeto aos termos contratuais. É condição indispensável para a efetiva emissão do TERMO DE RECEBIMENTO DEFINITO, a apresentação pela CONTRATADA dos seguintes documentos:

- a) Certidão Negativa de Débito-CND;



**ESTADO DA PARAÍBA
PREFEITURA MUNICIPAL DE CONDADO**

Edital de licitação - Tomada de Preços nº 00006/2021
Processo Administrativo nº 211029TP00006

- b) Projeto Como Construído (As Built), utilizando as especificações do CREA/PB (ou similar) para a elaboração do referido projeto;
- c) Manual de Ocupação, Manutenção e Conservação da Obra, quando for o caso;
- d) Licença ambiental de operação, quando for o caso;
- e) Habite-se, quando for o caso.

O TERMO DE RECEBIMENTO DEFINITIVO das obras e serviços, não isenta a CONTRATADA das responsabilidades estabelecidas pelo Código Civil Brasileiro.

Após a assinatura do TERMO DE RECEBIMENTO DEFINITIVO, a garantia prestada pela CONTRATADA será liberada e se em dinheiro, corrigida monetariamente.

CLÁUSULA DÉCIMA SEGUNDA- DA SUBCONTRATAÇÃO DE SERVIÇOS

Sempre que for julgado conveniente, de acordo com a Fiscalização poderá a CONTRATADA, na execução do contrato, sem prejuízo das responsabilidades contratuais e legais, subcontratar partes da obra, serviço ou fornecimento, devendo, no caso, os ajustes de subcontratações, serem aprovados pelo órgão licitante, a CONTRATADA, entretanto, será responsável perante o órgão licitante pelos serviços dos subcontratados, podendo, no caso de culpa destes, e se os interessados nas obras o exigirem, rescindir os respectivos ajustes, mediante aprovação da PREFEITURA.

CLÁUSULA DÉCIMA TERCEIRA - DA FORMA E CONDIÇÕES DE PAGAMENTO

A CONTRATANTE somente efetuará o pagamento dos valores devidos, mediante apresentação ao órgão contratante dos documentos hábeis de cobrança, a seguir:

- a) Requerimento de pagamento com medições/por etapas, conforme Planilha de Levantamento de Eventos, acompanhada de memória de cálculo, devidamente atestado pelo Setor de Engenharia, bem como comprovação da regularidade fiscal e trabalhista, conforme exigido no edital.

O pagamento da primeira medição ficará condicionado ainda à apresentação dos seguintes comprovantes:

- a) comprovante de que o contrato teve sua Anotação ou Registro de Responsabilidade Técnica - ART efetuada no CREA-PB ou CAU-PB, nos termos da Resolução 425 de 18.12.98 do CONFEA e art. 45 da Lei nº 12.378/2010, sob pena do não recebimento da medição requerida;
- b) Registro da matrícula do Cadastro Nacional de Obras (CNO), junto a Receita Federal.

No pagamento de todas medições serão exigidos ainda como documentação complementar: folha de pagamento e GFIP dos trabalhadores envolvido na obra, referente ao período da medição anterior, Acervo fotográfico datadas da fase do empreendimento da medição, cópia de



ESTADO DA PARAÍBA
PREFEITURA MUNICIPAL DE CONDADO

Edital de licitação - Tomada de Preços nº 00006/2021
Processo Administrativo nº 211029TP00006

notas fiscais do material utilizado na obra, Cópias do Diário de Obra, com anotações dos principais acontecimentos referente ao período da medição.

O pagamento da última etapa ficará condicionado à emissão do Termo de Recebimento Provisório da Obra pelo Setor de Engenharia da Prefeitura, mediante apresentação de laudo de aceitação, bem como à apresentação pela licitante contratada dos comprovantes de quitação perante o Instituto Nacional da Previdência Social e o Fundo de Garantia por Tempo de Serviço, correspondente aos serviços objeto desta licitação.

A última parcela somente será liberada, depois de cumpridas todas as condições exigidas no instrumento contratual a ser firmado com a licitante vencedora.

Fica também obrigada a CONTRATADA a apresentar no encerramento do contrato, quando da expedição do Termo de Recebimento Definitivo da obra a CND – Certidão Negativa de Débitos, da respectiva obra.

CLÁUSULA DÉCIMA QUARTA - DA RESPONSABILIDADE DA CONTRATADA

A CONTRATADA responderá durante 05 (cinco) anos, contados da data da emissão do Termo de Recebimento Definitivo, pela solidez e segurança da obra, nos termos do disposto no Código Civil Brasileiro.

CLÁUSULA DÉCIMA QUINTA - DAS PENALIDADES

O descumprimento total ou parcial das obrigações assumidas pelo licitante vencedor, sem justificativa aceita pela Prefeitura Municipal, resguardados os procedimentos legais pertinentes, poderá acarretar as seguintes sanções:

a) Aplicação de multa compensatória de 5% (cinco por cento) sobre o valor da contratação, diante da recusa injustificada do adjudicatário em assinar o contrato e/ou aceitar ou retirar o instrumento equivalente, no prazo de 05 dias úteis, fato que caracteriza a inexecução total da obrigação assumida.

b) Aplicação de multa moratória no percentual de 0,33% (trinta e três décimos por cento) por dia de atraso na execução da obra, contados a partir da sua constatação em processo administrativo plenamente vinculado, incidente sobre o valor do contrato, no caso de inexecução total, ou sobre a parcela em atraso, no caso de inexecução parcial.

c) Advertência.

d) Aplicação de multa compensatória de 20% (vinte por cento) incidente sobre o valor da contratação ou da parcela em atraso, no caso de inexecução total ou parcial.

e) Suspensão temporária de participação em licitação e impedimento de contratar com a Administração Municipal, por prazo não superior a 2 (dois) anos.

f) Declaração de inidoneidade para licitar e contratar com a Administração Pública.

As penas previstas neste edital são independentes entre si, podendo ser aplicadas de forma isolada ou cumulativamente, sem prejuízo de outras medidas cabíveis.



ESTADO DA PARAÍBA
PREFEITURA MUNICIPAL DE CONDADO

Edital de licitação - Tomada de Preços nº 00006/2021
Processo Administrativo nº 211029TP00006

O valor da multa poderá ser descontado da nota fiscal ou crédito existente na Prefeitura, em favor do licitante vencedor, sendo que, caso o valor da multa seja superior ao crédito existente, a diferença será cobrada na forma da lei.

Em qualquer hipótese de aplicação de sanções serão assegurados ao licitante vencedor o contraditório e a ampla defesa.

A multa compensatória, bem como as sanções relativas à pena de suspensão e à declaração de inidoneidade serão publicadas através do Diário Oficial do Estado, excetuando-se as penalidades relativas à advertência e multa de mora, casos em que a comunicação realizar-se-á por meio de correspondência devidamente formalizada ao contratado, não sendo necessária a sua publicação.

Pelo não cumprimento das cláusulas contratuais, das especificações dos serviços ou dos prazos, acarretarão a CONTRATADA, as seguintes conseqüências, sem prejuízo de quaisquer sanções previstas neste Contrato:

Suspensão imediata pela Prefeitura, dos trabalhos no estado em que se encontram;

Retenção dos créditos decorrentes do contrato, até o limite dos prejuízos causados à PREFEITURAE não cobertos pela garantia contratual.

CLÁUSULA DÉCIMA SEXTA - A periodicidade mínima de reajuste ou revisão dos valores das parcelas do cronograma físico-financeiro da proposta será de 01 (um) ano, contado a partir da abertura da licitação. Este período poderá ser modificado por ato do Governo Federal.

PARÁGRAFO ÚNICO: Após o prazo previsto acima as parcelas remanescentes serão reajustadas pelo índice nacional do custo da construção (INCC) da seguinte forma:

FORMULA

$$M = V \times 1 / 1o.$$

Onde:

M = Valor reajustado das parcelas remanescentes.

V = Valor inicial das parcelas remanescentes.

1 = Índice do mês que completa a periodicidade de um ano em relação a data base da proposta.

1o. = Índice do mês da data base da proposta.

CLÁUSULA DÉCIMA SÉTIMA – DA RESCISÃO



**ESTADO DA PARAÍBA
PREFEITURA MUNICIPAL DE CONDADO**

Edital de licitação - Tomada de Preços nº 00006/2021
Processo Administrativo nº 211029TP00006

Constituem motivos para rescisão do presente Contrato as situações referidas nos artigos 77 e 78 da Lei Federal nº 8.666/93 e suas alterações, a qual será processada nos termos do art. 79 do mesmo diploma legal.

O Contrato poderá ser rescindido a critério da Prefeitura, por acordo entre as partes ou por razões de ordem administrativa.

Na hipótese de rescisão determinada por ato unilateral e escrito da Prefeitura, ficarão asseguradas à CONTRATADA os direitos elencados no art. 80 da Lei Federal nº 8.666/93 e suas alterações.

CLÁUSULA DÉCIMA OITAVA – DA PUBLICIDADE

A publicação resumida deste Contrato no lugar de costume e na imprensa oficial, que é condição de eficácia nos termos do parágrafo primeiro do art. 61 da Lei nº 8.666/93, será providenciada pela CONTRATANTE até o quinto dia útil do mês seguinte ao de sua assinatura, para ocorrer no prazo de 20 (vinte) dias daquela data.

CLÁUSULA DÉCIMA NOVA – DAS DISPOSIÇÕES GERAIS

A CONTRATADA se sujeita integralmente aos termos do presente Contrato.

Os casos omissos neste CONTRATO serão regulados pela Lei 8.666/93, e demais legislação pertinente.

A CONTRATADA deve informar imediatamente a CONTRATANTE, quando ocorrer alteração do endereço comercial, telefones, e-mail, com vistas a possibilitar eventual recebimento de correspondências, comunicados, notificações dentre outros.

O descumprimento deste item, por parte da CONTRATADA, implicará na aceitação, sem qualquer objeção, das determinações emanadas da CONTRATANTE, decorrentes de quais quer tipos de comunicações eventualmente tentadas, relacionadas serviços contratados. com a execução dos

CLÁUSULA VIGÉSIMA - DO FORO

As partes se obrigam, por si e seus sucessores, ao fiel cumprimento de todas as Cláusulas e condições do presente contrato e elegem para seu domicílio contratual o Foro da Justiça Estadual da Comarca de Patos – PB, com renúncia expressa a qualquer outro, por mais privilegiado que seja, no que se refere a qualquer ação ou medida judicial originária ou referente a este instrumento contratual.

E por estarem acordados em todas as condições e Cláusulas deste Contrato, assinam o presente instrumento, em 2 (duas) vias impressas a laser, de igual teor, para um só efeito legal, na presença de duas testemunhas que assistiram a tudo e também assinam.

CONDADO – PB, ____ de _____ de 2021.



ESTADO DA PARAÍBA
PREFEITURA MUNICIPAL DE CONDADO

Edital de licitação - Tomada de Preços nº 00006/2021
Processo Administrativo nº 211029TP00006

PELA CONTRATANTE

PELA CONTRATADA

TESTEMUNHAS:

NOME:

CPF:

ENDEREÇO:

NOME:

CPF:

ENDEREÇO:



ESTADO DA PARAÍBA
PREFEITURA MUNICIPAL DE CONDADO

Edital de licitação - Tomada de Preços nº 00006/2021
Processo Administrativo nº 211029TP00006

ANEXO XII – PROJETO BÁSICO
TOMADA DE PREÇOS Nº 00006/2021



Anotação de Responsabilidade Técnica - ART
Lei nº 6.496, de 7 de dezembro de 1977

CREA-PB

ART OBRA / SERVIÇO
Nº PB20210387154

Conselho Regional de Engenharia e Agronomia da Paraíba

INICIAL

1. Responsável Técnico

HENRIQUE CANDEIA FORMIGA

Título profissional: **ENGENHEIRO CIVIL**

RNP: **1619004607**

Registro: **1618220993PB**

Empresa contratada: **PB PROJETOS E CONSULTORIA LTDA - ME**

Registro: **0000339699-PB**

2. Dados do Contrato

Contratante: **PREFEITURA MUNICIPAL DE CONDADO**

CPF/CNPJ: **09.151.473/0001-64**

RUA PADRE AMANCIO LEITE

Nº: **395**

Complemento:

Bairro: **CENTRO**

Cidade: **CONDADO**

UF: **PB**

CEP: **58714000**

Contrato: **00165/2021-CPL**

Celebrado em: **13/07/2021**

Valor: **R\$ 13.900,00**

Tipo de contratante: **Pessoa Jurídica de Direito Público**

Ação Institucional: **Órgão Público**

3. Dados da Obra/Serviço

SÍTIO DIVERSOS

Nº: **SN**

Complemento:

Bairro: **ZONA RURAL**

Cidade: **CONDADO**

UF: **PB**

CEP: **58714000**

Data de Início: **13/07/2021**

Previsão de término: **13/09/2021**

Coordenadas Geográficas: **0, 0**

Finalidade: **SEM DEFINIÇÃO**

Código: **Não Especificado**

Proprietário: **PREFEITURA MUNICIPAL DE CONDADO**

CPF/CNPJ: **09.151.473/0001-64**

4. Atividade Técnica

	Quantidade	Unidade
1 - DIRETA		
5 - PROJETO > OBRAS E SERVIÇOS - CONSTRUÇÃO CIVIL > INFRA-ESTRUTURA TERRITORIAL > PAVIMENTAÇÃO > #1478 - EM PARALELEPÍEDOS	20.804,00	m²
5 - PROJETO > OBRAS E SERVIÇOS - CONSTRUÇÃO CIVIL > SANEAMENTO > #1620 - DRENAGEM	20.804,00	m²
9 - ESPECIFICAÇÃO > OBRAS E SERVIÇOS - CONSTRUÇÃO CIVIL > INFRA-ESTRUTURA TERRITORIAL > PAVIMENTAÇÃO > #1478 - EM PARALELEPÍEDOS	20.804,00	m²
38 - ORÇAMENTO > OBRAS E SERVIÇOS - CONSTRUÇÃO CIVIL > INFRA-ESTRUTURA TERRITORIAL > PAVIMENTAÇÃO > #1478 - EM PARALELEPÍEDOS	20.804,00	m²
5 - PROJETO > OBRAS E SERVIÇOS - CONSTRUÇÃO CIVIL > TRANSPORTE > #9306 - PASSAGEM MOLHADA	600,00	m²
9 - ESPECIFICAÇÃO > OBRAS E SERVIÇOS - CONSTRUÇÃO CIVIL > TRANSPORTE > #9306 - PASSAGEM MOLHADA	600,00	m²
38 - ORÇAMENTO > OBRAS E SERVIÇOS - CONSTRUÇÃO CIVIL > TRANSPORTE > #9306 - PASSAGEM MOLHADA	600,00	m²

Após a conclusão das atividades técnicas o profissional deve proceder a baixa desta ART

5. Observações

ELABORAÇÃO DE PROJETO, ORÇAMENTO E ESPECIFICAÇÕES DA PAVIMENTAÇÃO EM ÁREAS RURAIS, DRENAGEM SUPERFICIAL E PASSAGEM MOLHADA, NA ZONA RURAL DO MUNICÍPIO DE CONDADO-PB, COM ÁREAS DE PAVIMENTAÇÃO: 20.804,00M² E PASSAGEM MOLHADA: 600,00m², REFERENTE AOS CV's.: 907729/2020 E 908649/2020/ MDR.

6. Declarações

- Cláusula Compromissória: Qualquer conflito ou litígio originado do presente contrato, bem como sua interpretação ou execução, será resolvido por arbitragem, de acordo com a Lei no. 9.307, de 23 de setembro de 1996, por meio do Centro de Mediação e Arbitragem - CMA vinculado ao Crea-PB, nos termos do respectivo regulamento de arbitragem que, expressamente, as partes declaram concordar.

- Declaro que estou cumprindo as regras de acessibilidade previstas nas normas técnicas da ABNT, na legislação específica e no decreto n. 5296/2004.

7. Entidade de Classe

NENHUMA - NAO OPTANTE

Henrique Candéia Formiga
Henrique Candéia Formiga
CPF: 038 713 654-16
CREA 161 980 460-7

A autenticidade desta ART pode ser verificada em: <http://crea-pb.sitac.com.br/publico/>, com a chave: 8Z2y6
 Impresso em: 28/07/2021 às 10:33:46 por: , ip: 177.75.21.239





Anotação de Responsabilidade Técnica - ART
Lei nº 6.496, de 7 de dezembro de 1977

CREA-PB

ART OBRA / SERVIÇO
Nº PB20210387154

Conselho Regional de Engenharia e Agronomia da Paraíba

INICIAL

Henrique Candêia Formiga
 CPF: 038 713 654-16

HENRIQUE CANDÊIA FORMIGA - CPF: 038.713.654-16
 CREA 161.909.400-7

8. Assinaturas

Declaro serem verdadeiras as informações acima

_____, _____ de _____ de _____
 Local data

PREFEITURA MUNICIPAL DE CONDADO - CNPJ: 09.151.473/0001-64

9. Informações

* A ART é válida somente quando quitada, mediante apresentação do comprovante do pagamento ou conferência no site do Crea.

10. Valor

Valor da ART: **R\$ 155,38** Registrada em: **28/07/2021** Valor pago: **R\$ 155,38** Nosso Número: **3364645**

A autenticidade desta ART pode ser verificada em: <http://crea-pb.sitac.com.br/publico/>, com a chave: 8Z2y6
 Impresso em: 28/07/2021 às 10:33:46 por: , ip: 177.75.21.239



DECLARAÇÃO

Nº 0922/2021 – PROCESSO Nº 2021-007276

Declaramos para os devidos fins que, de acordo com o Item 04 da Norma Administrativa NA - 125 – COPAM – CONSELHO DE PROTEÇÃO AMBIENTAL – ESTADO DA PARAÍBA, a PREFEITURA MUNICIPAL DE CONDADO, CNPJ Nº 09.151.473/0001-64 está **DISPENSADA** do Licenciamento Ambiental para a execução do projeto da obra de **Adequação de Estradas Vicinais, contemplando a Pavimentação em Paralelepípedos de Drenagem nas Ruas:** Projetada – Sítio Mororó; Rua de Baixo - Sítio Mororó; Rua 1 – Sítio Borges; Rua 1 – Sítio várzea do feijão; Rua da Palha - Acesso 1, 2 e 3, totalizando 3.466,00 metros de extensão e localizadas na zona rural do município de **CONDADO/PB**.

Contrato de Repasse: 908649/2020 e 907729/2020 | Ministério do Desenvolvimento Regional
Coordenadas Geográficas: Lat: 6°44'47.00" S | Long: 37°37'30.43" O

Por oportuno, comunicamos a necessidade de constar no Edital de Licitação a obrigatoriedade de elaboração e execução do Plano de Gerenciamento de Resíduos da Construção – PGRDC - Resolução CONAMA Nº 307/2002 - pela empresa vencedora do certame licitatório.

Após término da obra, encaminhar Relatório Fotográfico para esta Autarquia.

Caso seja comprovada, em inspeção, a falta de veracidade das informações prestadas, fica a PREFEITURA MUNICIPAL DE CONDADO sujeito à aplicação das penalidades legais, por ser responsável pela ação declaratória.

Esta Dispensa de nº 922/2021, referente ao processo SUDEMA nº 2021-007276, esta vinculada ao selo nº 050.127, e só terá validade com o selo original.

João Pessoa/PB, 31 de Agosto de 2021.

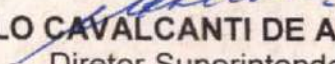
MARCELO CAVALCANTI DE ALBUQUERQUE
Diretor Superintendente



JOANNA REGIS NÓBREGA
Diretora Técnica



ESTADO DA PARAÍBA
PREFEITURA MUNICIPAL DE CONDADO - PB

DECLARAÇÃO DE REGIME DE EXECUÇÃO

DECLARO, para os devidos fins que o Regime Construtivo do Projeto de Pavimentação em Áreas Rurais do Município de Condado - PB, realizado por força do Convênio nº 907729/2020 firmado entre a Prefeitura Municipal e o Ministério do Desenvolvimento Regional, será executado na forma de **EMPREITADA POR PREÇO GLOBAL**, em consonância com as Portarias Interministeriais nº 424/2016 e suas atualizações.

Para efeito das Portarias Interministeriais supracitadas, "que estabelece normas para execução relativas às transferências de recursos da União mediante convênios e contratos de repasse", o presente Contrato de Repasse está enquadrado no Nível I / I-A.

Condado-PB, 21 de julho de 2021.

Marcelo Bezerra Dantas de Sá

Marcelo Bezerra Dantas De Sá

Prefeito(a) Municipal



ESTADO DA PARAÍBA
PREFEITURA MUNICIPAL DE CONDADO - PB

TERMO DE COMPROMISSO - ROCHAS

DECLARO, para os devidos fins de direito que a Prefeitura Municipal se responsabilizará por todos os custos relativos à *execução da escavação de 3ª categoria (rocha dura) e sua retirada dos locais de intervenção*, referente a obra de Pavimentação em Áreas Rurais financiada através do Convênio nº 907729/2020 firmado entre a Prefeitura Municipal com o Ministério do Desenvolvimento Regional.

Condado-PB, 21 de julho de 2021.

Marcelo Bezerra Dantas de Sá

Marcelo Bezerra Dantas De Sá
Prefeito(a) Municipal



ESTADO DA PARAÍBA
PREFEITURA MUNICIPAL DE CONDADO - PB

TERMO DE COMPROMISSO - PLACAS DE LOGRADOURO

DECLARO, para os devidos fins de direito e especialmente para fazer prova junto à Caixa Econômica Federal, que a Prefeitura Municipal se responsabilizará por todos os custos relativos *instalação das placas de logradouros, nos trechos onde porventura não houverem*, nos locais de intervenção pleiteados no convênio nº 907729/2020, firmado entre a Prefeitura Municipal com o Ministério do Desenvolvimento Regional.

Condado-PB, 21 de julho de 2021.

Marcelo Bezerra Dantas de Sá

Marcelo Bezerra Dantas De Sá
Prefeito(a) Municipal



ESTADO DA PARAÍBA
PREFEITURA MUNICIPAL DE CONDADO - PB

TERMO DE COMPROMISSO - RELOCAÇÃO DE CERCA

DECLARO, para os devidos fins de direito que a Prefeitura Municipal *se responsabilizará pela relocação das cercas*, onde porventura conflitarem com a intervenção proposta, na obra de Pavimentação em Áreas Rurais a ser realizada neste município, financiada através do Convênio nº **907729/2020** firmado entre a Prefeitura Municipal com o Ministério do Desenvolvimento Regional.

Condado-PB, 21 de julho de 2021.

Marcelo Bezerra Dantas de Sá

Marcelo Bezerra Dantas De Sá
Prefeito(a) Municipal



ESTADO DA PARAÍBA
PREFEITURA MUNICIPAL DE CONDADO - PB

TERMO DE COMPROMISSO – RELOCAÇÃO DOS POSTES

A Prefeitura Municipal, através de seu Prefeito Constitucional infracitado, *compromete-se a executar junto a concessionária de energia a relocação de todos os possíveis postes que conflitam e prejudicam a funcionalidade do local de intervenção*, afim de garantir perfeita execução das intervenções pleiteadas no convênio nº 907729/2020 do Ministério do Desenvolvimento Regional com a Prefeitura Municipal.

Condado-PB, 21 de julho de 2021.

Marcelo Bezerra Dantas De Sá

Marcelo Bezerra Dantas De Sá
Prefeito(a) Municipal

Nº TC/CR 907729/2020	PROPONENTE / TOMADOR PREFEITURA MUNICIPAL DE CONDADO/PB
-------------------------	--

OBJETO PAVIMENTAÇÃO EM ÁREAS RURAIS NO MUNICÍPIO DE CONDADO - PB
--

TIPO DE OBRA DO EMPREENDIMENTO Construção de Praças Urbanas, Rodovias, Ferrovias e recapeamento e pavimentação de vias urbanas	DESONERAÇÃO Não
--	---------------------------

Conforme legislação tributária municipal, definir estimativa de percentual da base de cálculo para o ISS:	50,00%
Sobre a base de cálculo, definir a respectiva alíquota do ISS (entre 2% e 5%):	5,00%

Itens	Siglas	% Adotado	Situação	1º Quartil	Médio	3º Quartil
Administração Central	AC	4,01%	-	3,80%	4,01%	4,67%
Seguro e Garantia	SG	0,40%	-	0,32%	0,40%	0,74%
Risco	R	0,56%	-	0,50%	0,56%	0,97%
Despesas Financeiras	DF	1,11%	-	1,02%	1,11%	1,21%
Lucro	L	7,30%	-	6,64%	7,30%	8,69%
Tributos (impostos COFINS 3%, e PIS 0,65%)	CP	3,65%	-	3,65%	3,65%	3,65%
Tributos (ISS, variável de acordo com o município)	ISS	2,50%	-	0,00%	2,50%	5,00%
Tributos (Contribuição Previdenciária sobre a Receita Bruta - 0% ou 4,5% - Desoneração)	CPRB	0,00%	OK	0,00%	4,50%	4,50%
BDI SEM desoneração (Fórmula Acórdão TCU)	BDI PAD	21,35%	OK	19,60%	20,97%	24,23%

Os valores de BDI foram calculados com o emprego da fórmula:

$$BDI.PAD = \frac{(1+AC + S + R + G) * (1 + DF) * (1+L)}{(1-CP-ISS)} - 1$$

Declaro para os devidos fins que, conforme legislação tributária municipal, a base de cálculo para Construção de Praças Urbanas, Rodovias, Ferrovias e recapeamento e pavimentação de vias urbanas, é de 50%, com a respectiva alíquota de 5%.

Declaro para os devidos fins que o regime de Contribuição Previdenciária sobre a Receita Bruta adotado para elaboração do orçamento foi SEM Desoneração, e que esta é a alternativa mais adequada para a Administração Pública.

Observações:

CONDADO / PB

Local

Henrique Candeia Formiga
 CPF: 038 713 654-16
 CREA 161.900.460-7

Responsável Técnico

Nome: Henrique Candeia Formiga
Título: Engenheiro Civil
CREA/CAU: 161.900.460-7
ART/RRT:

segunda-feira, 26 de julho de 2021

Data

Responsável Tomador
Nome: Marcelo Bezerra Dantas De Sá
Cargo: Prefeito Municipal

FUNTE	CÓDIGO	DESCRIÇÃO	UNIDADE	COEFIC.	CUSTO UNIT DESONERADO	CUSTO UNIT NÃO DESONER.
CPU-PBPROJ	12	LIMPEZA FINAL COM VARRIÇÃO E REMOÇÃO DE ENTULHOS (GIDUR 84523)	M2		0,39	0,43
SINAPI	93596	TRANSPORTE COM CAMINHÃO BASCULANTE DE 10 M ³ , EM VIA URBANA PAVIMENTADA, ADICIONAL PARA DMT EXCEDENTE A 30 KM (UNIDADE: TXKM). AF_07/2020	TXKM	0,0626	0,36	0,36
SINAPI	88316	SERVENTE COM ENCARGOS COMPLEMENTARES	H	0,0278	13,41	14,98
CPU-PBPROJ	79	MEIO-FIO DE CONCRETO PRE-MOLDADO 100X15X12X30 CM (COMPRIMENTO X BASE INFERIOR X BASE SUPERIOR X ALTURA), SOBRE BASE DE CONCRETO SIMPLES E REJUNTADO COM ARGAMASSA TRACO 1:3 (CIMENTO E AREIA) (SINAPI 94273).AF_06/2019	M		42,64	44,21
SINAPI	94968	CONCRETO MAGRO PARA LASTRO, TRAÇO 1:4,5:4,5 (CIMENTO/ AREIA MÉDIA/ BRITA 1) - PREPARO MECÂNICO COM BETONEIRA 600 L. AF_07/2016	M3	0,015	275,78	281,14
SINAPI-I	4059	MEIO-FIO OU GUIA DE CONCRETO, PRE-MOLDADO, COMP 1 M, *30 X 12/15* CM (H X L1/L2)	M	1,005	25,54	25,54
SINAPI	88309	PEDREIRO COM ENCARGOS COMPLEMENTARES	H	0,394	16,89	19,02
SINAPI	88316	SERVENTE COM ENCARGOS COMPLEMENTARES	H	0,394	13,41	14,98
SINAPI	88629	ARGAMASSA TRAÇO 1:3 (EM VOLUME DE CIMENTO E AREIA MÉDIA ÚMIDA), PREPARO MANUAL. AF_08/2019	M3	0,002	464,55	478,00
CPU-PBPROJ	305	LOCAÇÃO DE SERVIÇOS PAVIMENTAÇÃO (02605 ORSE).AF_10/2019	M2		0,80	0,93
SINAPI	88253	AUXILIAR DE TOPOGRAFO COM ENCARGOS COMPLEMENTARES	H	0,036	10,51	12,03
SINAPI	90781	TOPOGRAFO COM ENCARGOS COMPLEMENTARES	H	0,018	24,10	27,83

26/07/2021

Data

Responsável Técnico: Henrique Candia Formiga
 CREA/CAU: 161.900.460-7

Henrique Candia Formiga
CPF: 038 713 654-16
CREA 161 900 460-7



PLE - Planilha de Levantamento de Eventos
Detalhamento de Eventos

Grau de Sigilo
#PUBLICO

Nº OPERAÇÃO 907729/2020	Nº SICONV	GIGOV	GESTOR MIN. DO DESEV. REGIONAL	PROGRAMA APOIO A PROJETOS DE DESENVOLVIMENTO	AÇÃO / MODALIDADE INFRAESTRUTURA RURAL	DATA ASSINATURA
PROponente / Tomador PREFEITURA MUNICIPAL DE CONDADO/PB			MUNICÍPIO / UF CONDADO / PB	LOCALIDADE / ENDEREÇO ZONA RURAL	OBJETO PAVIMENTAÇÃO EM ÁREAS RURAIS NO MUNICÍPIO DE CONDADO - PB	
Nº CTEF	EMPRESA EXECUTORA		CNPJ	OBJETO DO CTEF		INÍCIO DA OBRA 13/11/2021

Serviços: Todos

Modo de Exibição: Orçamento

Frete de Obra:

Valor de Investimento: R\$ 243.828,27

Total por Frente (R\$):

Evento	Item Orç	Título dos Eventos / Descrição Serviço	Unid.	Qtde.
	1.	PAVIMENTAÇÃO EM PARALELEPÍPEDOS		
2	1.1.	PLACA DA OBRA		
2	1.1.0.1.	PLACA INDICATIVA DE OBRA	M2	8,00
3	1.2.	PAVIMENTAÇÃO EM PARALELEPÍPEDOS		
3	1.2.1.	PAVIMENTAÇÃO		
3	1.2.1.1.	LOCAÇÃO DE SERVIÇOS PAVIMENTAÇÃO (02605 ORSE).AF_10/2019	M2	2.632,00
3	1.2.1.2.	REGULARIZAÇÃO DE SUBLEITO	M2	2.632,00
3	1.2.1.3.	MEIO-FIO DE CONCRETO PRE-MOLDADO 100X15X12X30 CM (COMPRIMENTO X BASE INFERIOR X BASE SUPERIOR X ALTURA), SOBRE BASE DE CONCRETO SIMPLES E REJUNTADO COM ARGAMASSA TRACO 1:3 (CIMENTO E AREIA) (SINAPI 94273).AF_06/2019	M	738,00
3	1.2.1.4.	MEIO-FIO EM PEDRA GRANÍTICA, REJUNTADO COM ARGAMASSA TRAÇO 1:3 (CIM:AREIA) - CORDÃO	M	28,00
3	1.2.1.5.	EXECUÇÃO DE PAVIMENTO EM PARALELEPÍPEDOS, REJUNTAMENTO COM ARGAMASSA TRAÇO 1:3 (CIMENTO E AREIA). AF_05/2020	M2	2.632,00
4	1.2.2.	SINALIZAÇÃO		
4	1.2.2.1.	CAIAÇÃO EM MEIO FIO	M2	184,50
4	1.2.3.	SERVIÇOS COMPLEMENTARES		
4	1.2.3.1.	LIMPEZA FINAL COM VARRIÇÃO E REMOÇÃO DE ENTULHOS (GIDUR 84523)	M2	2.632,00

PLACA DA OBRA	RUA PROJETADA (SÍTIO MORORÓ)				
1	2	3	4	5	6
2.564,40	241.263,87	-	-	-	-
-	-	-	-	-	-
-	-	-	-	-	-
8,00	-	-	-	-	-
-	-	-	-	-	-
-	-	-	-	-	-
-	2.632,00	-	-	-	-
-	2.632,00	-	-	-	-
-	-	-	-	-	-
-	738,00	-	-	-	-
-	28,00	-	-	-	-
-	2.632,00	-	-	-	-
-	-	-	-	-	-
-	184,50	-	-	-	-
-	-	-	-	-	-
-	2.632,00	-	-	-	-

CONDADO / PB, 30 de julho de 2021
Local e Data

Responsável Técnico: Henrique Candêia Formiga
CREA / CAU: 161.900.460-7

Henrique Candêia Formiga
CPF: 038 713 654-16
CREA 161 900 460-7



DIMENSIONAMENTO DE DRENAGEM

PREPONENTE:

PREFEITURA MUNICIPAL DE CONDADO

FOLHA

2

de

8

TÍTULO:

PAVIMENTAÇÃO EM ÁREAS RURAIS

Nº CONV.:

907729/2020

Sumário

1	INTRODUÇÃO	3
2	VALETAS DE PROTEÇÃO - SARJETA DE ATERRO	3
2.1	OBJETIVO E CARACTERÍSTICAS	3
2.2	ELEMENTOS DE PROJETO	3
3	DIMENSIONAMENTO HIDRÁULICO	4
3.1	CÁLCULO DO DIMENSIONAMENTO HIDRÁULICO DAS SARJETAS	4
3.2	CÁLCULO DO DIMENSIONAMENTO COMPRIMENTO CRÍTICO DO TRECHO	5
4	DADOS DO PROJETO	6
4.1	RUA PROJETADA – SÍTIO MORORÓ	6

Henrique Candêia Formiga
CPF: 038 713 654-16
CREA 161 980 460-7



DIMENSIONAMENTO DE DRENAGEM

PREPONENTE:

PREFEITURA MUNICIPAL DE CONDADO

FOLHA

3

de

8

TÍTULO:

PAVIMENTAÇÃO EM ÁREAS RURAIS

Nº CONV.:

907729/2020

1 INTRODUÇÃO

A microdrenagem urbana pode ser definida como o conjunto de técnicas a serem aplicadas para a contenção e o controle do escoamento superficial das águas de chuva nas áreas das ruas pavimentadas. É um mecanismo simples, cuja missão é a de controlar as vazões através de um sistema de condutos pluviais.

Neste contexto, serão apresentados os cálculos do dimensionamento hidráulico das valetas. Uma vez que as mesmas suportem a vazão das águas pluviais, utilizaremos o sistema de drenagem superficial.

2 VALETAS DE PROTEÇÃO - SARJETA DE ATERRO

2.1 OBJETIVO E CARACTERÍSTICAS

A sarjeta de aterro tem como objetivo captar as águas precipitadas sobre a plataforma de modo a impedir que provoquem erosões na borda do acostamento e/ou no talude do aterro, conduzindo-as ao local de deságue seguro.

A indicação da sarjeta de aterro deve fundamentar-se nas seguintes situações:

- trechos onde a velocidade das águas provenientes da pista provoque erosão na borda da plataforma;
- trechos onde, em conjunto com a terraplenagem, for mais econômica a utilização da sarjeta, aumentando com isso a altura necessária para o primeiro escalonamento de aterro;
- interseções, para coletar e conduzir as águas provenientes dos ramos, ilhas, etc.

2.2 ELEMENTOS DE PROJETO

A sarjeta de aterro posiciona-se na faixa da plataforma contígua ao acostamento. A seção transversal deve seguir os projetos-tipos do DNER, podendo ser triangulares, trapezoidais, retangulares, etc., de acordo com a natureza e a categoria da rodovia. Sendo a sarjeta de aterro um dispositivo que pode comprometer a segurança do tráfego, cuidados especiais devem ser tomados quanto ao posicionamento e à seção transversal a ser utilizada, de modo a garantir a segurança dos veículos em circulação. O tipo de sarjeta que utilizaremos é muito usado atualmente nas rodovias federais, estaduais, interseções e trechos urbanos é o meio-fio-sarjeta conjugados.

Henrique Candêia Formiga
CPF: 038 713 654-16
CREA 161 900 460-7



DIMENSIONAMENTO DE DRENAGEM

PREPONENTE:

PREFEITURA MUNICIPAL DE CONDADO

FOLHA

4

de

8

TÍTULO:

PAVIMENTAÇÃO EM ÁREAS RURAIS

Nº CONV.:

907729/2020

Tipo de Sarjeta

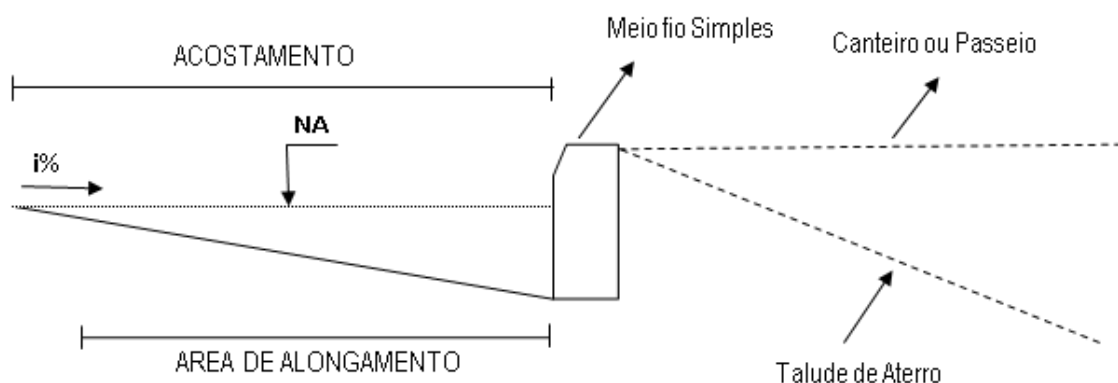

Material da Sarjeta

A sarjeta será executada com o próprio paralelo

3 DIMENSIONAMENTO HIDRÁULICO

3.1 Cálculo do dimensionamento hidráulico das sarjetas

- Cálculo da descarga de projeto

Para o cálculo da descarga de projeto, calcula-se a contribuição por metro linear da rodovia pela aplicação da fórmula racional, de vez que as áreas de contribuição, sendo pequenas, estão dentro do limite de aplicabilidade desse método.

A fórmula básica é:

$$Q = C \cdot i \cdot A$$

Onde:

Q = descarga por metro linear da rua (m³/s);

c = coeficiente médio de escoamento superficial (adimensional);

i = intensidade de precipitação (m/s);

A - área de contribuição por metro linear da sarjeta, (m²);

Henrique Candêia Formiga
CPF: 038 713 654-16
CREA 161 980 460-7



DIMENSIONAMENTO DE DRENAGEM

PREPONENTE:

PREFEITURA MUNICIPAL DE CONDADO

FOLHA

5

de

8

TÍTULO:

PAVIMENTAÇÃO EM ÁREAS RURAIS

Nº CONV.:

907729/2020

No nosso projeto a rua terá as sarjetas nas mesmas dimensões. Segue abaixo dimensões do projeto.



Tabela 8.3 – Valores do Coeficiente de Deflúvio (c). (Fonte: VILLELA, 1975).

Natureza da Superfície Valores de C

- Telhados perfeitos, sem fuga: 0,70 a 0,95
- Superfícies asfaltadas e em bom estado: 0,85 a 0,90
- Pavimentações de paralelepípedos, ladrilhos ou blocos de madeira com juntas bem tomadas: 0,75 a 0,85
- Para as superfícies anteriores sem as juntas tomadas 0,50 a 0,70
- Pavimentações de blocos inferiores sem as juntas tomadas 0,40 a 0,50
- Estradas macadamizadas: 0,25 a 0,60
- Estradas e passeios de pedregulho: 0,15 a 0,30
- Superfícies não revestidas, pátios de estrada de ferro e terrenos descampados: 0,10 a 0,30
- Parques, jardins, gramados e campinas, dependendo da declividade do solo e da natureza do subsolo: 0,01 a 0,20

3.2 Cálculo do dimensionamento Comprimento Crítico do trecho

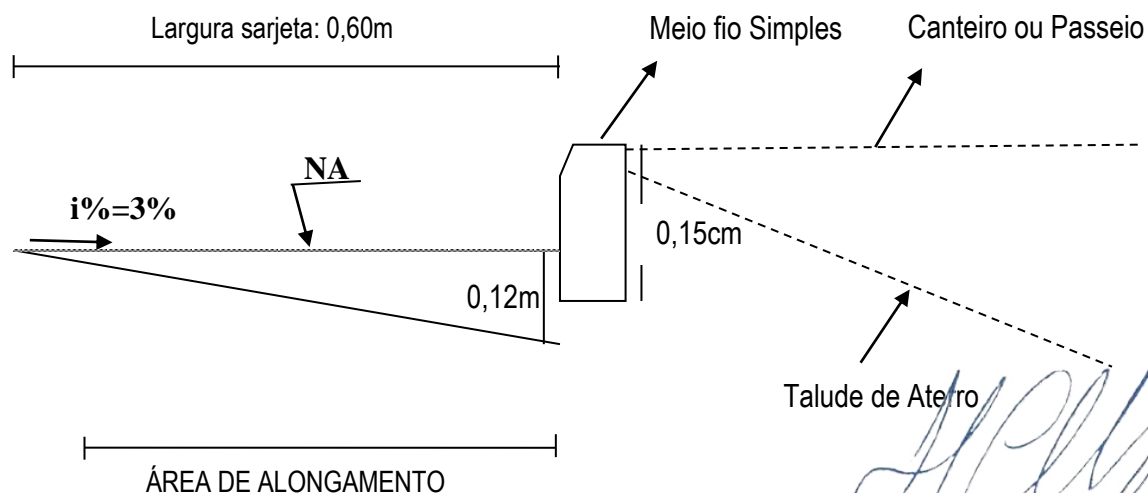
Encontramos o Comprimento Crítico do trecho através da fórmula:



DIMENSIONAMENTO DE DRENAGEM

PREPONENTE:

PREFEITURA MUNICIPAL DE CONDADO

FOLHA

6

de

8

TÍTULO:

PAVIMENTAÇÃO EM ÁREAS RURAIS

Nº CONV.:

907729/2020

$$Cc. = 36 \times 10^4 \times \frac{A \times R^{2/3} \times I^{1/2}}{C \cdot i \cdot L \cdot n}$$

C . i . L . n

Onde,

A - Área molhada da sarjeta - m²

R - Raio hidráulico - Área da sarjeta/perímetro - m

I - Declividade da sarjeta - m/m

C - Coeficiente de escoamento superficial - adimensional

I - Precipitação - cm/h

L - Largura do implúvio - m

n - Coeficiente de manning - adimensional - Conforme Tabela de Coeficientes de Rugosidade de Manning - Revestimento com paralelepípedos: 0,020

4 DADOS DO PROJETO

4.1 RUA PROJETADA – SÍTIO MORORÓ

- **Cálculo do dimensionamento hidráulico das sarjetas**

$$A1 = 2.423,62 \text{ m}^2 \text{ (Bacia 01)}$$

$$A2 = 795,85 \text{ m}^2 \text{ (Bacia 02)}$$

$$\text{Total} = 3.219,47 \text{ m}^2$$

- c=0,75 (adimensional); conforme tabela para todas as ruas;

- i=17 mm/h - conforme histórico do município;

$$Q = 0,75 \times 17 \times \frac{0,001 \text{ m} \times 4.701,29 \text{ m}^2}{3.600 \text{ s}}$$

Q= 0,01140 m³/s - Capacidade Máxima Teórica

Henrique Candêia Formiga
CPF: 038 713 654-16
CREA 161 980 480-7

Encontrada a capacidade máxima teórica que a sarjeta pode suportar, calcularemos a velocidade de escoamento em função dessa capacidade máxima:

Pela fórmula da continuidade:

$$\text{Sendo } A = \text{Área molhada da sarjeta} = b \times h / 2 = (0,60 \times 0,12) / 2 = 0,036 \text{ m}^2$$



DIMENSIONAMENTO DE DRENAGEM

PREPONENTE:

PREFEITURA MUNICIPAL DE CONDADO

FOLHA

7

de

8

TÍTULO:

PAVIMENTAÇÃO EM ÁREAS RURAIS

Nº CONV.:

907729/2020

Utilizando na fórmula;

$$V = \frac{Q}{A}$$

$$V = \frac{0,01140 \text{ m}^3 / \text{s}}{0,036 \text{ m}^2}$$

V = 0,317 m/s - Velocidade de Escoamento

Sendo, 3,50 m/s a velocidade máxima na sarjeta, concluímos que:

$$0,317 < 3,50$$

Como V é menor que 3,50 m/s, isto implica que, quanto à velocidade, não haverá problema para essa rua, podendo-se utilizar drenagem superficial, bem como as águas seguirão o curso natural da declividade, não ocorrendo nenhum acúmulo de água entre estacas.

• Cálculo do dimensionamento Comprimento Crítico do trecho

Comprimento do trecho: 370,00 m

A - Área molhada da sarjeta = $(0,60 \times 0,12) / 2 = 0,036 \text{ m}^2$

R - Raio hidráulico = Área da sarjeta / perímetro = $0,036 / (0,60 + 0,12) = 0,036 / 0,72 = 0,05 \text{ m}$

I - Declividade da sarjeta = 1%

C - Coeficiente de escoamento superficial = adimensional 0,75

i - Precipitação = 1,7 cm/h

L - Largura do implúvio = 7,00 m;

n - Coeficiente de manning = 0,020

$$Cc. = 36 \times 10^4 \times \frac{A \times R^{2/3} \times I^{1/2}}{C \cdot i \cdot L \cdot n}$$

Henrique Candêia Formiga
CPF: 038 713 654-16
CREA 161 980 460-7



DIMENSIONAMENTO DE DRENAGEM

PREPONENTE:

PREFEITURA MUNICIPAL DE CONDADO

FOLHA

8

de

8

TÍTULO:

PAVIMENTAÇÃO EM ÁREAS RURAIS

Nº CONV.:

907729/2020

$$Cc. = \frac{36 \times 10^4 \times 0,036 \times 0,05^{2/3} \times 0,01^{1/2}}{0,75 \times 1,7 \times 7,00 \times 0,020}$$

$$Cc. = 985,40 \text{ m} > 370,00 \text{ m}$$

Como os resultados da vazão e do comprimento crítico atendem ao padrão, concluímos que a drenagem da rua será superficial.

Henrique Candia Formiga
CPF: 038 713 654-16
CREA 161 980 480-7



ESPECIFICAÇÕES TÉCNICAS

PREPONENTE:

PREF. MUNICIPAL DE CONDADO

FOLHA

2

6

de

TÍTULO:

PAVIMENTAÇÃO EM ÁREAS RURAIS

Nº CONV.:

907729/2020

SUMÁRIO

PROPONENTE:	1
FOLHA:	1
1. PAVIMENTAÇÃO EM PARALELEPÍEDOS	3
1.1. PLACA DA OBRA	3
1.1.0.1. PLACA INDICATIVA DE OBRA	3
1.2. PAVIMENTAÇÃO EM PARALELEPÍEDO	3
1.2.1. PAVIMENTAÇÃO	3
1.2.1.1. LOCAÇÃO DE SERVIÇOS PAVIMENTAÇÃO	3
1.2.1.2. REGULARIZAÇÃO DO SUBLEITO	4
1.2.1.3. MEIO-FIO DE CONCRETO PRE-MOLDADO 100X15X12X30 CM (COMPRIMENTO X BASE INFERIOR X BASE SUPERIOR X ALTURA), SOBRE BASE DE CONCRETO SIMPLES E REJUNTADO COM ARGAMASSA TRACO 1:3 (CIMENTO E AREIA) (SINAPI 94273).AF_06/2019	5
1.2.1.4. MEIO-FIO EM PEDRA GRANÍTICA, REJUNTADO COM ARGAMASSA TRAÇO 1:3 (CIM:AREIA) - CORDÃO 5	5
1.2.1.5. EXECUÇÃO DE PAVIMENTO EM PARALELEPÍEDOS, REJUNTAMENTO COM ARGAMASSA TRAÇO 1:3 (CIMENTO E AREIA). AF_05/2020	5
1.2.2. SINALIZAÇÃO	6
1.2.2.1. CAIAÇÃO DO MEIO-FIO	6
1.2.3. SERVIÇOS COMPLEMENTARES	6
1.2.3.1. LIMPEZA FINAL COM VARRIÇÃO E REMOÇÃO DE ENTULHOS	6

Henrique Candêia Formiga
CPF: 038 713 654-16
CREA 161 900 400-7



ESPECIFICAÇÕES TÉCNICAS

PREPONENTE:

PREF. MUNICIPAL DE CONDADO

FOLHA

3 de 6

TÍTULO:

PAVIMENTAÇÃO EM ÁREAS RURAIS

Nº CONV.:

907729/2020

1. PAVIMENTAÇÃO EM PARALELEPÍEDOS

1.1. PLACA DA OBRA

1.1.0.1. PLACA INDICATIVA DE OBRA

Deverá ser implantada na obra, em local visível escolhido pela FISCALIZAÇÃO, placa no modelo padrão do órgão gestor, nas dimensões indicadas em memorial de cálculo. A placa será em chapa galvanizada nº22 com peça de madeira em lei, com fundação em concreto no traço 1:4:5 (cimento: areia: brita), consumo mínimo de 150kg/m³.



Área total:

- Proporção de 8Y x 4Y.

Dimensões mínimas:

- 2,4m x 1,2m

Nota: A placa deve possuir tamanho adequado para visualização no canteiro de obras.

Área do nome da obra (A):

- Cor de fundo: verde - Pantone 3425C.
- Fonte: Signika Bold, caixa alta e baixa.
- Cor da fonte: branca.

Área de informações da obra (B):

- Cor de fundo: verde - Pantone 370C.
- Fonte: Signika Regular, caixa alta e baixa.
- Cor da fonte: amarela - Pantone 116C e Branca.
- Entrelinhas: 1
- Espaço entre letras: 0,2

Área das assinaturas (C):

- Cor de fundo: branca.
- As assinaturas devem estar centralizadas.

Figura 1: Padrão geral da placa de obras - Leiaute. Manual de Placas e Adesivos de Obras.

1.2. PAVIMENTAÇÃO EM PARALELEPÍEDO

1.2.1. PAVIMENTAÇÃO

1.2.1.1. LOCAÇÃO DE SERVIÇOS PAVIMENTAÇÃO

Serão realizados a locação e o nivelamento das ruas a ser pavimentadas, mediante o emprego de instrumentação e técnicas de topografia, definindo-se todos os elementos geométricos necessários.

A FISCALIZAÇÃO terá total acesso e efetuará o mais rígido controle sobre os serviços topográficos – locação de eixo, nivelamento, traçado de seções transversais, ofsetes e seu respectivo nivelamento e a emissão de Notas de Serviço.

Henrique Candéia Formiga
CPF: 038 713 654-16
CREA 161 980 460-7



ESPECIFICAÇÕES TÉCNICAS

PREPONENTE:

PREF. MUNICIPAL DE CONDADO

FOLHA

4

6

de

TÍTULO:

PAVIMENTAÇÃO EM ÁREAS RURAIS

Nº CONV.:

907729/2020

A CONTRATADA procederá de imediato, as verificações e correções que a FISCALIZAÇÃO julgue necessárias.

A CONTRATADA deverá assegurar, às suas expensas, a proteção e a conservação de todas as referências, efetuar a relocação do eixo nas diversas etapas de serviço ou a aviventação de outros elementos que se fizerem necessários, todos eles com base nas Notas de Serviço fornecidas pela FISCALIZAÇÃO.

Antes de ser iniciado qualquer serviço, será instalada uma rede de RN, partindo de um ponto predeterminado pela FISCALIZAÇÃO. Os marcos que constituirão a rede de RN terão afastamento máximo de 200 (duzentos) metros, nivelados e contra-nivelados, não sendo admitidos erros de fechamento superiores a 1cm (0,001%) para cada quilômetro.

Serão tomadas todas as providências necessárias pela CONTRATADA para que os marcos permaneçam intactos até o final dos trabalhos.

Os marcos implantados serão registrados, rigorosamente, em plantas e cadernetas, ficando estas últimas arquivadas para eventuais consultas.

A locação das vias corresponderá aos eixos alinhados, com piquetagem de 20 em 20m ou fração.

1.2.1.2. REGULARIZAÇÃO DO SUBLEITO

Este grupo de serviços inclui limpeza, desmatamento e expurgo das jazidas, construção e conservação de acessos, escavação, carga, descarga, espalhamento, transporte de água, umedecimento, misturação ou aeração, compactação, acabamento final, regularização posterior das jazidas bem como toda a mão de obra, material, equipamento e incidências relativas à execução dos trabalhos.

Será efetuada regularização e conformação da rua em toda a extensão a ser pavimentada, conforme determinação do projeto de terraplenagem (greide e seções transversais). O subleito deverá ser regularizado e compactado, recebendo reforço nas áreas onde este procedimento se fizer necessário.

A execução da regularização mecânica de subleito com compactação até 0,20m de profundidade, será executada com trator de pneus com grade aradora, rolo compactador de pneus estático e vibratório pé de carneiro e motoniveladora de 125HP.

Henrique Candêia Formiga
CPF: 038 713 654-16
CREA 161 900 480-7



ESPECIFICAÇÕES TÉCNICAS

PREPONENTE:

PREF. MUNICIPAL DE CONDADO

FOLHA

5

6

de

TÍTULO:

PAVIMENTAÇÃO EM ÁREAS RURAIS

Nº CONV.:

907729/2020

1.2.1.3. MEIO-FIO DE CONCRETO PRE-MOLDADO 100X15X12X30 CM (COMPRIMENTO X BASE INFERIOR X BASE SUPERIOR X ALTURA), SOBRE BASE DE CONCRETO SIMPLES E REJUNTADO COM ARGAMASSA TRACO 1:3 (CIMENTO E AREIA) (SINAPI 94273).AF_06/2019

As guias para formação do meio-fio, em concreto pré-moldado, destinam-se a proteger os bordos do pavimento e criar um ressalto protetor dos passeios e calçadas. Estes elementos serão assentados nas laterais das ruas e nos canteiros centrais, em cavas previamente compactadas.

Execução

- Execução do alinhamento e marcação das cotas com o uso de estacas e linha.
- Regularização do solo natural e execução da base de assentamento em areia.
- Assentamento das guias pré-fabricadas.
- Rejuntamento dos vãos entre as peças pré-fabricadas com argamassa.

1.2.1.4. MEIO-FIO EM PEDRA GRANÍTICA, REJUNTADO COM ARGAMASSA TRAÇO 1:3 (CIM:AREIA) - CORDÃO

Com a função de proteger os bordos do pavimento ou amarrar determinadas seções, nas bocas-de-rua e nos terminais de pavimentação que não coincidam com outros

Revestimentos, serão implantados cordões de guias rebaixadas, cinturões de travamento, conforme memória de cálculo e projeto específico, devido à grande inclinação da pista de rolamento. O piso dos cordões ficará na mesma cota do revestimento adjacente.

Serão constituídos de pedras em rocha granítica de características semelhantes aos paralelepípedos, com dimensões mínimas de 0,50m, 0,30m e 0,10m. As arestas deverão observar rigoroso alinhamento e o rejuntamento será executado empregando argamassa de cimento e areia, no traço 1:3.

O material escavado deverá ser repostado e compactado logo que fique concluído o assentamento dos cordões.

1.2.1.5. EXECUÇÃO DE PAVIMENTO EM PARALELEPÍPEDOS, REJUNTAMENTO COM ARGAMASSA TRAÇO 1:3 (CIMENTO E AREIA). AF_05/2020

Henrique Cândida Formiga
CPF: 038 713 654-16
CREA 161 980 460-7



ESPECIFICAÇÕES TÉCNICAS

PREPONENTE:

PREF. MUNICIPAL DE CONDADO

FOLHA

6

6

de

TÍTULO:

PAVIMENTAÇÃO EM ÁREAS RURAIS

Nº CONV.:

907729/2020

- Sobre a base finalizada (atividade não contemplada nesta composição), realiza-se o colchão de areia por meio do lançamento e espalhamento de uma camada solta e uniforme de areia ou pó de pedra;

- Terminado o colchão de areia, inicia-se a camada de revestimento, que é formada pelas seguintes atividades:

- Marcação para o assentamento, feito por linhas de referência ao longo da frente de serviço;
- Assentamento manual dos paralelepípedos, de modo que mantenham o espaçamento entre si de, no máximo, 15 mm;
- Ajustes e arremates dos cantos e quinas do pavimento;
- Compressão da área do pavimento com o emprego de rolo liso;
- Rejuntamento feito com argamassa com auxílio de colher de pedreiro.

1.2.2.SINALIZAÇÃO

1.2.2.1.CAIAÇÃO DO MEIO-FIO

O espelho e o piso do meio-fio serão pintados em 02 demãos, com preparo de cal hidratada e cola.

1.2.3.SERVIÇOS COMPLEMENTARES

1.2.3.1.LIMPEZA FINAL COM VARRIÇÃO E REMOÇÃO DE ENTULHOS

Antes do recebimento final da obra, deverão ser retirados das vias e de todo o terreno ocupado pela CONSTRUTORA, todo o lixo, excesso de materiais, estruturas temporárias e equipamentos. Todas as áreas utilizadas deverão ser regularizadas e apresentáveis. Todas as obras deverão ser limpas e conservadas até que a inspeção final tenha sido feita. Esses serviços serão considerados indispensáveis à conclusão do contrato.

Henrique Candêia Formiga
CPF: 038 713 854-16
CREA 161 900 460-7

Nº OPERAÇÃO 907729/2020	Nº SICONV	GIGOV	GESTOR MIN. DO DESEV. REGIONAL	PROGRAMA APOIO A PROJETOS DE	AÇÃO / MODALIDADE INFRAESTRUTURA RURAL	DATA ASSINATURA
PROponente / Tomador PREFEITURA MUNICIPAL DE CONDADO/PB			Município / UF CONDADO / PB	Localidade / Endereço ZONA RURAL	Objeto PAVIMENTAÇÃO EM ÁREAS RURAIS NO MUNICÍPIO DE CONDADO - PB	
Nº CTEF	Empresa Executora	CNPJ	Objeto do CTEF			Início da Obra 13/11/2021

Frentes de Obra:

PLACA DA OBRA	RUA PROJETADA (SÍTIO MORORÓ)				
1	2	3	4	5	6
2-Placa da Obra	-				
3-Pavimentação	2.632,00				
3-Pavimentação	2.632,00				
3-Pavimentação	738,00				
3-Pavimentação	28,00				
3-Pavimentação	2.632,00				
4-Sinalização/ Serviços Complementares	184,50				
4-Sinalização/ Serviços Complementares	2.632,00				

Valor Total do Orçamento: R\$ 243.828,27

Nível	Item	Descrição	Unid.	Qtde.	Preço Unit. (R\$)	Preço Total (R\$)	Agrupador de Eventos
Nível	1.	PAVIMENTAÇÃO EM PARALELEPÍEDOS					
Nível	1.1.	PLACA DA OBRA					
Serviço	1.1.0.1.	PLACA INDICATIVA DE OBRA	M2	8,00	320,55	2.564,40	2-Placa da Obra
Nível	1.2.	PAVIMENTAÇÃO EM PARALELEPÍEDOS					
Nível	1.2.1.	PAVIMENTAÇÃO					
Serviço	1.2.1.1.	LOCAÇÃO DE SERVIÇOS PAVIMENTAÇÃO (02605 ORSE).AF_10/2019	M2	2.632,00	1,13	2.974,16	3-Pavimentação
Serviço	1.2.1.2.	REGULARIZAÇÃO DE SUBLEITO	M2	2.632,00	1,49	3.921,68	3-Pavimentação
Serviço	1.2.1.3.	MEIO-FIO DE CONCRETO PRE-MOLDADO 100X15X12X30 CM (COMPRIMENTO X BASE INFERIOR X BASE SUPERIOR X ALTURA), SOBRE BASE DE CONCRETO SIMPLES E REJUNTADO COM ARGAMASSA TRAÇO 1:3 (CIMENTO E AREIA) (SINAPI 94273).AF_06/2019	M	738,00	53,65	39.593,70	3-Pavimentação
Serviço	1.2.1.4.	MEIO-FIO EM PEDRA GRANÍTICA, REJUNTADO COM ARGAMASSA TRAÇO 1:3 (CIM:AREIA) - CORDÃO	M	28,00	25,85	723,80	3-Pavimentação
Serviço	1.2.1.5.	EXECUÇÃO DE PAVIMENTO EM PARALELEPÍEDOS. REJUNTAMENTO COM ARGAMASSA TRAÇO 1:3 (CIMENTO E AREIA). AF_05/2020	M2	2.632,00	72,92	191.925,44	3-Pavimentação
Nível	1.2.2.	SINALIZAÇÃO					
Serviço	1.2.2.1.	CAIACAO EM MEIO FIO	M2	184,50	4,10	756,45	4-Sinalização/ Serviços Complementares
Nível	1.2.3.	SERVIÇOS COMPLEMENTARES					
Serviço	1.2.3.1.	LIMPEZA FINAL COM VARRIÇÃO E REMOÇÃO DE ENTULHOS (GIDUR 84523)	M2	2.632,00	0,52	1.368,64	4-Sinalização/ Serviços Complementares

CONDADO / PB, 30 de julho de 2021
Local e Data

Responsável Técnico: Henrique Candêia Formiga
CP: 090170654-16
CREA/CAU: 161.900.460-7

Obra:	PAVIMENTAÇÃO EM ÁREAS RURAIS	Prop.:	PREF. MUNICIPAL DE CONDADO
Local:	RUA PROJETADA (SÍTIO MORORÓ)	CONV.:	907729/2020 - MDR



MEMÓRIA DE CÁLCULO - QUANTIDADES

ITEM	DESCRIÇÃO	VEZ	DADOS						RESULTADO			UN.
			X1	X2	Y1	Y2	Z1	Z2	PARCIAL	TOTAL	GERAL	
1.2.	PAVIMENTAÇÃO EM PARALELEPÍEDOS											
1.2.1.	PAVIMENTAÇÃO											
1.2.1.1.	LOCAÇÃO DE SERVIÇOS PAVIMENTAÇÃO (02605 ORSE).AF_10/2019									2.632,00	M2	
	E0 - E18 + 10,00	1	370,00		7,00				2.590,00	2.590,00		
	Bocas de rua	2	7,00		3,00				21,00	42,00		
1.2.1.2.	REGULARIZAÇÃO DE SUBLEITO									2.632,00	M2	
	E0 - E18 + 10,00	1	370,00		7,00				2.590,00	2.590,00		
	Bocas de rua	2	7,00		3,00				21,00	42,00		
1.2.1.3.	MEIO-FIO DE CONCRETO PRE-MOLDADO 100X15X12X30 CM (COMPRIMENTO X BASE INFERIOR X BASE SUPERIOR X ALTURA), SOBRE BASE DE CONCRETO SIMPLES E REJUNTADO COM ARGAMASSA TRACO 1:3 (CIMENTO E AREIA) (SINAPI 94273).AF_06/2019									738,00	M	
	E0 - E18 + 10,00	2	370,00						370,00	740,00		
	Bocas de rua	4			3,00				3,00	12,00		
	<i>Deescontos</i>											
	<i>Bocas de rua</i>	2	7,00						(7,00)	(14,00)		
1.2.1.4.	MEIO-FIO EM PEDRA GRANÍTICA, REJUNTADO COM ARGAMASSA TRAÇO 1:3 (CIM:AREIA) - CORDÃO									28,00	M	
	Cinturão de fechamento	4	7,00						7,00	28,00		
1.2.1.5.	EXECUÇÃO DE PAVIMENTO EM PARALELEPÍEDOS, REJUNTAMENTO COM ARGAMASSA TRAÇO 1:3 (CIMENTO E AREIA). AF_05/2020									2.632,00	M2	
	E0 - E18 + 10,00	1	370,00		7,00				2.590,00	2.590,00		
	Bocas de rua	2	7,00		3,00				21,00	42,00		
1.2.2.	SINALIZAÇÃO											
1.2.2.1.	CAIACAO EM MEIO FIO									184,50	M2	
	E0 - E18 + 10,00	2	370,00				0,25		92,50	185,00		
	Bocas de rua	4			3,00		0,25		0,75	3,00		
	<i>Deescontos</i>											
	<i>Bocas de rua</i>	2	7,00				0,25		(1,75)	(3,50)		
1.2.3.	SERVIÇOS COMPLEMENTARES											
1.2.3.1.	LIMPEZA FINAL COM VARRIÇÃO E REMOÇÃO DE ENTULHOS (GIDUR 84523)									2.632,00	M2	
	E0 - E18 + 10,00	1	370,00		7,00				2.590,00	2.590,00		
	Bocas de rua	2	7,00		3,00				21,00	42,00		

Henrique Candia Formiga
CPF: 038 713 654-16
CREA 161 900 460-7



MEMORIAL DESCRITIVO

PROPONENTE:

PREFEITURA MUNICIPAL DE CONDADO

FOLHA

2 4

de

TÍTULO:

PAVIMENTAÇÃO EM ÁREAS RURAIS

907729/2020

JUSTIFICATIVA DO PROJETO:

O município de Condado situa-se na região oeste do Estado da Paraíba, Meso-Região Sertão Paraibano e Micro-Região Sousa. Limita-se ao norte com Paulista, Pombal e Vista Serrana; leste com Vista Serrana e Malta, Sul com Catingueira e oeste com Pombal e São Bento do Pombal. Possui área de 375 km². O município de Condado encontra-se inserido nos domínios da bacia hidrográfica do Rio Piranhas, região do Médio Piranhas. De acordo com o censo 2010, a população total residente é de 6.584 habitantes.

O programa "Planejamento Urbano" tem como objetivo, o apoio a Política Nacional de desenvolvimento urbano e rural, com isso, a pavimentação em áreas rurais no município de Condado é uma obra que se caracteriza pelo aumento do desenvolvimento da cidade.

O público alvo desta obra de melhoria de infra-estrutura serão os moradores do município de Condado e a população das cidades circunvizinhas.

Com a realização desta obra, será garantido o melhoramento de rua (s) e via (s) na Zona Rural com difíceis acessos, devido barro e buracos, em que causam diversos transtornos para a população.

O objetivo geral é facilitar o acesso de pessoas e veículos melhorando assim o desenvolvimento rural, a segurança e acessibilidade. As vias que vão sofrer intervenções estão localizadas dentro do perímetro rural.

Henrique Candêia Formiga
CPF: 038 713 854-16
CREA 161 900 460-7

CARACTERIZAÇÃO DO SISTEMA VIÁRIO

O transporte é o principal responsável pela movimentação de um fluxo material, de forma eficaz e eficiente, desde um ponto fornecedor até um ponto consumidor. Conseqüentemente, obras de infraestrutura não somente encurtam as distâncias, mas também, melhoram e agilizam a mobilidade e contribuem para geração de novas tecnologias. Além disso, promovem a troca de produtos, bens, técnicas e informações com outras regiões e/ou países. Dessa forma, intensificam o crescimento industrial, aumentando o mercado e a produção, gerando empregos.

Em um sistema viário, as vias recebem diferentes tipos de classificação e possibilidade de intervenção. As principais funções das vias em um ambiente urbano são:



MEMORIAL DESCRITIVO

PROPONENTE:

PREFEITURA MUNICIPAL DE CONDADO

FOLHA

3 4
de

TÍTULO:

PAVIMENTAÇÃO EM ÁREAS RURAIS

907729/2020

- Deslocamento de longa distância
- Ligação entre os bairros/regiões
- Circulação interna no município
- Acesso às moradias

Henrique Candia Formiga
CPF: 038 713 654-16
CREA 161 980 460-7

Sistema viário ou malha viária é o conjunto de vias do município, classificadas e hierarquizadas segundo critério funcional, sendo composto por vias de transição, arteriais e coletoras, constituindo o principal suporte físico à mobilidade urbana. Seguindo esses critérios de funcionalidade e hierarquia classificam-se basicamente as vias em: de Transição, Arteriais, Coletoras, Locais, Rurais, Urbanas, Rodovias, entre outras subdivisões de acordo com a norma baseado na necessidade.

Com embasamento nas normas vigentes da nação, partindo da premissa que será realizado apenas a pavimentação do solo mantendo o mesmo sistema viário, então tanto o existente como o proposto, serão classificados da seguinte forma: *todas as ruas a serem pavimentadas nesse referido contrato de repasse são consideradas como **vias rurais**, visto que são circulações públicas localizadas na área rurais do município, bem como possui imóveis edificadas ao longo da sua extensão.*

PROPOSTA:

O presente memorial descritivo tem o objetivo de em complementação às informações contidas no projeto, apresentar os fundamentos sobre os quais foi concebido o presente projeto de pavimentação de vias em paralelepípedos de granito.

O manual para apresentação de proposta do MDR, em seu programa "Desenvolvimento Regional, Territorial e Urbano", trata a CONSTRUÇÃO DE CALÇADAS em zonas rurais como obra complementar, NÃO OBRIGATÓRIA, logo, o responsável técnico em questão optou por beneficiar um número maior de habitantes, concentrando os recursos em pavimentação em paralelepípedos da pista de rolamento, visando amenizar as agruras da população que sofre pela má qualidade do piso natural que dependendo do período do ano se torna intransitável com acúmulo de água, lixo e o crescimento de vegetação rasteira.

Em todos os locais de intervenção necessários, a relocação dos postes e a execução da escavação de 3ª categoria (rocha dura) e sua retirada das ruas a



MEMORIAL DESCRITIVO

PROPONENTE:

PREFEITURA MUNICIPAL DE CONDADO

FOLHA

4

4

de

TÍTULO:

PAVIMENTAÇÃO EM ÁREAS RURAIS

907729/2020

serem pavimentadas serão realizados pela Prefeitura Municipal com recursos próprios.

A relocação das cercas, onde porventura conflitem com os passeios propostos, deverão seguir as diretrizes dos normativos vigentes, e serão executadas através de recursos próprios municipais.

A pavimentação ocorrerá na Rua Projetada (Sítio Mororó). Abaixo segue um quadro resumo contendo a rua, o comprimento do eixo do pavimento, as largura da via e a área de pavimentação programada.

QUADRO DE RUAS A PAVIMENTAR

Rua	Largura (m)	Extensão (m)	Área extensão da rua (m ²)	Área bocas de rua (m ²)	Área total (m ²)	Sinalização Vertical (unid)	Rampas (unid)
Rua Projetada (Sítio Mororó)	7,00	370,00	2.590,00	42,00	2.632,00	-	-
TOTAL		370,00	2.590,00	42,00	2.632,00	-	-

* Largura média.



Henrique Candêia Formiga
CPF: 038 713 654-16
CREA 161 980 460-7



PLQ - PLANILHA DE LEVANTAMENTO DE QUANTIDADES

Grau de Sigilo #PUBLICO

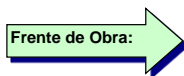
Nº OPERAÇÃO 907729/2020	GESTOR MIN. DO DESEV. REGIONAL	PROGRAMA APOIO A PROJETOS DE	AÇÃO / MODALIDADE INFRAESTRUTURA RURAL	OBJETO PAVIMENTAÇÃO EM ÁREAS RURAIS NO MUNICÍPIO DE CONDADO - PB				
PROponente / Tomador PREFEITURA MUNICIPAL DE CONDADO/PB		Município / UF CONDADO / PB	Localidade / Endereço ZONA RURAL	Apelido do Empreendimento PAVIMENTAÇÃO EM ÁREAS RURAIS NO MUNICÍPIO DE CONDADO - PB				
Data Base jan-21	Deson. Não	Localidade do SINAPI João Pessoa / PB	Descrição do Lote 1	BDI 1 21,35%	BDI 2	BDI 3	BDI 4	BDI 5



Item	Descrição	Unid.	Quantidade	PLACA DA OBRA	RUA PROJETADA (SITIO MORORO)	3	4	5	6	7	8	9	10
				1	2								
1													
1.	PAVIMENTAÇÃO EM PARALELEPÍPEDOS												
1.1.	PLACA DA OBRA												
1.1.0.1.	PLACA INDICATIVA DE OBRA	M2	8,00	8,00									
1.2.	PAVIMENTAÇÃO EM PARALELEPÍPEDOS												
1.2.1.	PAVIMENTAÇÃO												
1.2.1.1.	LOCAÇÃO DE SERVIÇOS PAVIMENTAÇÃO (02605 ORSE).AF_10/2019	M2	2.632,00		2.632,00								
1.2.1.2.	REGULARIZAÇÃO DE SUBLEITO	M2	2.632,00		2.632,00								
1.2.1.3.	MEIO-FIO DE CONCRETO PRE-MOLDADO 100X15X12X30 CM (COMPRIMENTO X BASE INFERIOR X BASE SUPERIOR X ALTURA), SOBRE BASE DE CONCRETO SIMPLES E REJUNTADO COM ARGAMASSA TRAÇO 1:3 (CIMENTO E AREIA) (SINAPI 94273).AF_06/2019	M	738,00		738,00								
1.2.1.4.	MEIO-FIO EM PEDRA GRANÍTICA, REJUNTADO COM ARGAMASSA TRAÇO 1:3 (CIM:AREIA) - CORDÃO	M	28,00		28,00								
1.2.1.5.	EXECUÇÃO DE PAVIMENTO EM PARALELEPÍPEDOS, REJUNTAMENTO COM ARGAMASSA TRAÇO 1:3 (CIMENTO E AREIA). AF_05/2020	M2	2.632,00		2.632,00								
1.2.2.	SINALIZAÇÃO												
1.2.2.1.	CAIACAO EM MEIO FIO	M2	184,50		184,50								
1.2.3.	SERVIÇOS COMPLEMENTARES												
1.2.3.1.	LIMPEZA FINAL COM VARRIÇÃO E REMOÇÃO DE ENTULHOS (GIDUR 84523)	M2	2.632,00		2.632,00								

Handwritten signature
Henrique Candia Formiga
 CPF: 038 713 654-16
 CREA 161 900 460-7

CONDADO / PB
 Local
 30 de julho de 2021
 Data

Nome: Henrique Candia Formiga
 Título: Engenheiro Civil
 CREA/CAU 161.900.460-7
 ART/RRT: [Redacted]

Nº OPERAÇÃO 907729/2020	GESTOR MIN. DO DESEV. REGIONAL	PROGRAMA APOIO A PROJETOS DE	AÇÃO / MODALIDADE INFRAESTRUT JRA RURAL	OBJETO PAVIMENTAÇÃO EM ÁREAS RURAIS NO MUNICÍPIO DE CONDADO - PB				
PROPONENTE / TOMADOR PREFEITURA MUNICIPAL DE CONDADO/PB		MUNICÍPIO / UF CONDADO / PB	LOCALIDADE / ENDEREÇO ZON \ RURAL	APELIDO DO EMPREENDIMENTO PAVIMENTAÇÃO EM ÁREAS RURAIS NO MUNICÍPIO DE CONDADO - PB				
DATA BASE jan-21	DESON. Não	LOCALIDADE DO SINAPI João Pessoa / PB	DESCRIÇÃO DO LOTE 1	BDI 1 21,35%	BDI 2	BDI 3	BDI 4	BDI 5

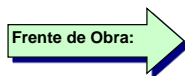

Item	Descrição	Unid.	Quantidade	11	12	13	14	15	16	17	18	19	20
1													
1.	PAVIMENTAÇÃO EM PARALELEPÍEDOS												
1.1.	PLACA DA OBRA												
1.1.0.1.	PLACA INDICATIVA DE OBRA	M2	8,00										
1.2.	PAVIMENTAÇÃO EM PARALELEPÍEDOS												
1.2.1.	PAVIMENTAÇÃO												
1.2.1.1.	LOCAÇÃO DE SERVIÇOS PAVIMENTAÇÃO (02605 ORSE).AF_10/2019	M2	2.632,00										
1.2.1.2.	REGULARIZAÇÃO DE SUBLEITO	M2	2.632,00										
1.2.1.3.	MEIO-FIO DE CONCRETO PRE-MOLDADO 100X15X12X30 CM (COMPRIMENTO X BASE INFERIOR X BASE SUPERIOR X ALTURA), SOBRE BASE DE CONCRETO SIMPLES E REJUNTADO COM ARGAMASSA TRAÇO 1:3 (CIMENTO E AREIA) (SINAPI 94273).AF_06/2019	M	738,00										
1.2.1.4.	MEIO-FIO EM PEDRA GRANÍTICA, REJUNTADO COM ARGAMASSA TRAÇO 1:3 (CIM:AREIA) - CORDÃO	M	28,00										
1.2.1.5.	EXECUÇÃO DE PAVIMENTO EM PARALELEPÍEDOS, REJUNTAMENTO COM ARGAMASSA TRAÇO 1:3 (CIMENTO E AREIA). AF_05/2020	M2	2.632,00										
1.2.2.	SINALIZAÇÃO												
1.2.2.1.	CAIACAÇÃO EM MEIO FIO	M2	184,50										
1.2.3.	SERVIÇOS COMPLEMENTARES												
1.2.3.1.	LIMPEZA FINAL COM VARRIÇÃO E REMOÇÃO DE ENTULHOS (GIDUR 84523)	M2	2.632,00										

CONDADO / PB

Local

30 de julho de 2021

Data

Nome: Henrique Candeia Formiga

Título: Engenheiro Civil

CREA/CAU 161.900.460-7

ART/RRT:





PO - PLANILHA ORÇAMENTÁRIA
Orçamento Base para Licitação

Grau de Sigilo
#PÚBLICO

Nº OPERAÇÃO 907729/2020	GESTOR MIN. DO DESEV. REGIONAL	PROGRAMA APOIO A PROJETOS DE	AÇÃO / MODALIDADE INFRAESTRUTURA RURAL	OBJETO PAVIMENTAÇÃO EM ÁREAS RURAIS NO MUNICÍPIO DE CONDADO - PB				
PROponente / Tomador PREFEITURA MUNICIPAL DE CONDADO/PB		Município / UF CONDADO / PB	Localidade / Endereço ZONA RURAL	APELIDO DO EMPREENDIMENTO PAVIMENTAÇÃO EM ÁREAS RURAIS NO MUNICÍPIO DE CONDADO - PB				
DATA BASE jan-21	DESON. Não	LOCALIDADE DO SINAPI João Pessoa / PB	DESCRIÇÃO DO LOTE 1	BDI 1 21,35%	BDI 2	BDI 3	BDI 4	BDI 5

Item	Fonte	Código	Descrição	Unidade	Quantidade	Custo Unitário (R\$)	BDI (%)	Preço Unitário (R\$)	Preço Total (R\$)
1									243.828,27
1.			PAVIMENTAÇÃO EM PARALELEPÍEDOS					-	243.828,27
1.1.			PLACA DA OBRA					-	2.564,40
1.1.0.1.	DER	06.201.00	PLACA INDICATIVA DE OBRA	M2	8,00	264,15	BDI 1	320,55	2.564,40
1.2.			PAVIMENTAÇÃO EM PARALELEPÍEDOS					-	241.263,87
1.2.1.			PAVIMENTAÇÃO					-	239.138,78
1.2.1.1.	CPU-PBPROJ	305	LOCAÇÃO DE SERVIÇOS PAVIMENTAÇÃO (02605 ORSE).AF_10/2019	M2	2.632,00	0,93	BDI 1	1,13	2.974,16
1.2.1.2.	DER	02.000.00	REGULARIZAÇÃO DE SUBLEITO	M2	2.632,00	1,23	BDI 1	1,49	3.921,68
1.2.1.3.	CPU-PBPROJ	79	MEIO-FIO DE CONCRETO PRE-MOLDADO 100X15X12X30 CM (COMPRIMENTO X BASE INFERIOR X BASE SUPERIOR X ALTURA), SOBRE BASE DE CONCRETO SIMPLES E REJUNTADO COM ARGAMASSA TRACO 1:3 (CIMENTO E AREIA) (SINAPI 94273).AF_06/2019	M	738,00	44,21	BDI 1	53,65	39.593,70
1.2.1.4.	DER	04.910.02	MEIO-FIO EM PEDRA GRANÍTICA, REJUNTADO COM ARGAMASSA TRAÇO 1:3 (CIM:AREIA) - CORDÃO	M	28,00	21,30	BDI 1	25,85	723,80
1.2.1.5.	SINAPI	101169	EXECUÇÃO DE PAVIMENTO EM PARALELEPÍEDOS, REJUNTAMENTO COM ARGAMASSA TRAÇO 1:3 (CIMENTO E AREIA). AF_05/2020	M2	2.632,00	60,09	BDI 1	72,92	191.925,44
1.2.2.			SINALIZAÇÃO					-	756,45
1.2.2.1.	SINAPI	83693	CAIACAO EM MEIO FIO	M2	184,50	3,38	BDI 1	4,10	756,45
1.2.3.			SERVIÇOS COMPLEMENTARES					-	1.368,64
1.2.3.1.	CPU-PBPROJ	12	LIMPEZA FINAL COM VARRIÇÃO E REMOÇÃO DE ENTULHOS (GIDUR 84523)	M2	2.632,00	0,43	BDI 1	0,52	1.368,64

Encargos sociais: Para elaboração deste orçamento, foram utilizados os encargos sociais do SINAPI para a Unidade da Federação indicada.

Observações:

Foi considerado arredondamento de duas casas decimais para Quantidade; Custo Unitário; BDI; Preço Unitário; Preço Total.

CONDADO / PB
Local
30 de julho de 2021
Data

Henrique Candela Formiga
CPF: 038.713.854-16
Nome: Henrique Candela Formiga
Título: Engenheiro Civil
CREA/CAU 161.900.460-7
ART/RRT:



QCI - QUADRO DE COMPOSIÇÃO DO INVESTIMENTO

Grau de Sigilo
#PUBLICO

Nº OPERAÇÃO 907729/2020	Nº SICONV	GESTOR MIN. DO DESEV. REGIONAL	PROGRAMA APOIO A PROJETOS DE DESENVOLVIMENTO SUSTENTÁVEL LOCAL	AÇÃO / MODALIDADE INFRAESTRUTURA RURAL	RECURSO OGU PAC		
PROPONENTE / TOMADOR PREFEITURA MUNICIPAL DE CONDADO/PB			MUNICÍPIO / UF CONDADO / PB	LOCALIDADE / ENDEREÇO ZONA RURAL	VALORES CONTRATADOS (R\$)		
OBJETO PAVIMENTAÇÃO EM ÁREAS RURAIS NO MUNICÍPIO DE CONDADO - PB				APELIDO DO EMPREENDIMENTO PAVIMENTAÇÃO EM ÁREAS RURAIS NO MUNICÍPIO DE CONDADO - PB	REPASSE 238.856,00	CONTRAPARTIDA 4.972,27	INVESTIMENTO 243.828,27

Saldo a Reprogramar	Repasse (R\$)	Contrapartida (R\$)
	-	0,00

Etapa	Meta / Sub-Meta	Item de Investimento	Sub-Item de Investimento	Descrição da Meta / Sub-Meta	Situação	Quantidade	Unid.	Lote de Licitação / nº CTEF	Repasse (R\$)	Contrapartida Financeira (R\$)	Outros (R\$)	Investimento (R\$)
	TOTAL								(97,96%) 238.856,00	(2,04%) 4.972,27	(0,00%) -	(100,00%) 243.828,27
1	Meta	1.	Pavimentação	Pavimentação de vias	Em Análise	2.632,00	m²	Lote 1	238.856,00	4.972,27	-	243.828,27

TOTAL - ETAPA	1	238.856,00	4.972,27	-	243.828,27
	2	-	-	-	-
	3	-	-	-	-

Representante Tomador / Agente Promotor

Nome: Marcelo Bezerra Dantas De Sá
Cargo: Prefeito Municipal

Local:
Data:

Condado/PB
30 de julho de 2021

Henrique Candêia Formiga
CPF: 038 713 654-16
CREA 161 900 460-7



RELATÓRIO FOTOGRÁFICO

Obra:	Proponente:		
PAVIMENTAÇÃO EM ÁREAS RURAIS	PREFEITURA MUNICIPAL DE CONDADO		
Local:	Convênio:	Folha:	Revisão:
MUNICÍPIO DE CONDADO	907729/2020	1	0

RUA PROJETADA (SÍTIO MORORÓ)



RUA PROJETADA (SÍTIO MORORÓ)



RUA PROJETADA (SÍTIO MORORÓ)



RUA PROJETADA (SÍTIO MORORÓ)



RUA PROJETADA (SÍTIO MORORÓ)



RUA PROJETADA (SÍTIO MORORÓ)



OBSERVAÇÕES:

Empty box for observations.

Assinatura		Assinatura	
NOME	DATA:	NOME	DATA:
		Henrique Candêia Formiga CPF: 038 713 654-16 CREA 1619004607	

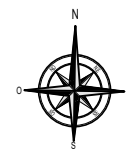
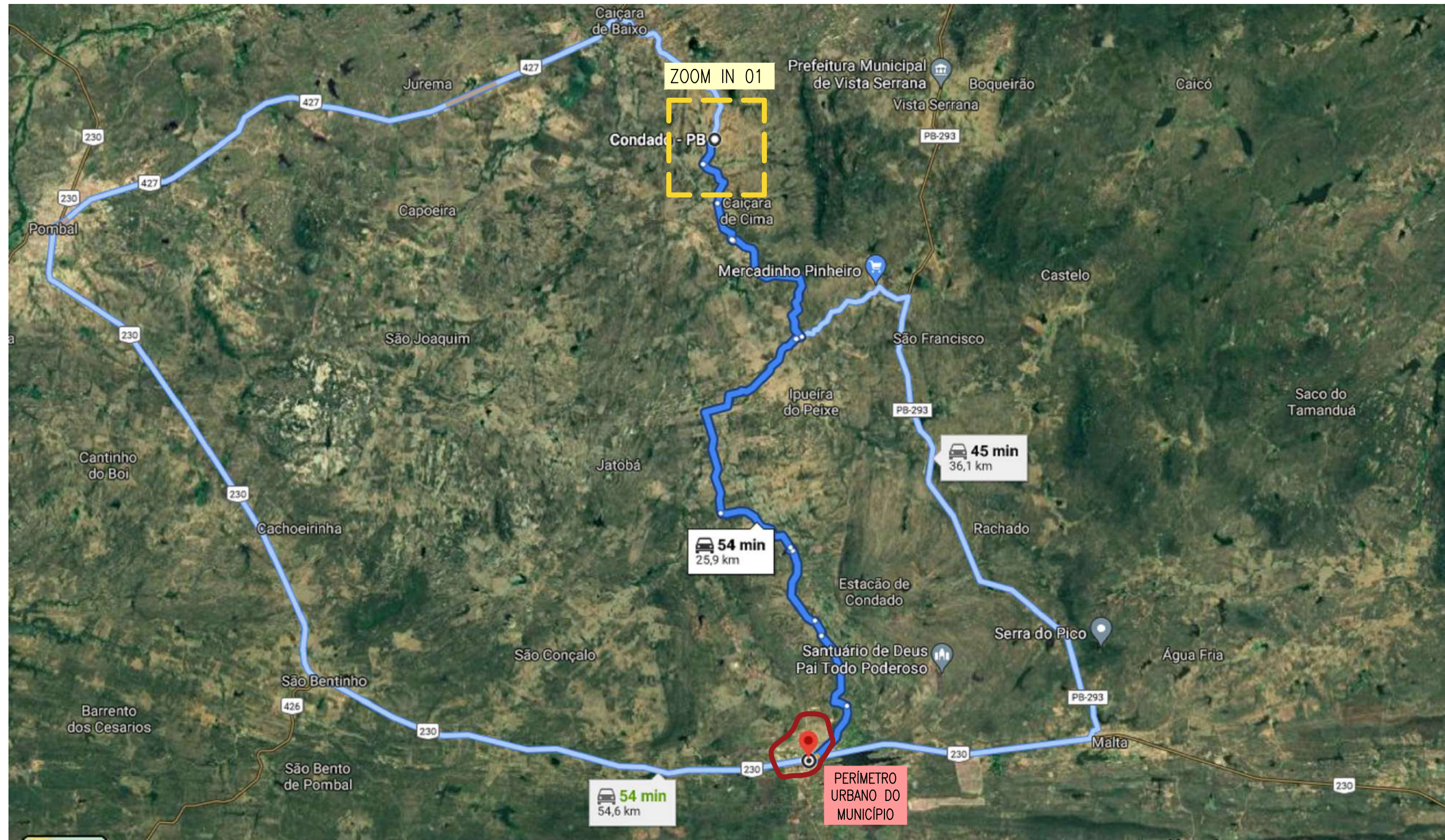

LOCALIZAÇÃO DAS RUAS A SEREM PAVIMENTADAS
escola S/ESC

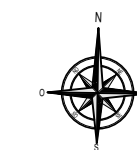
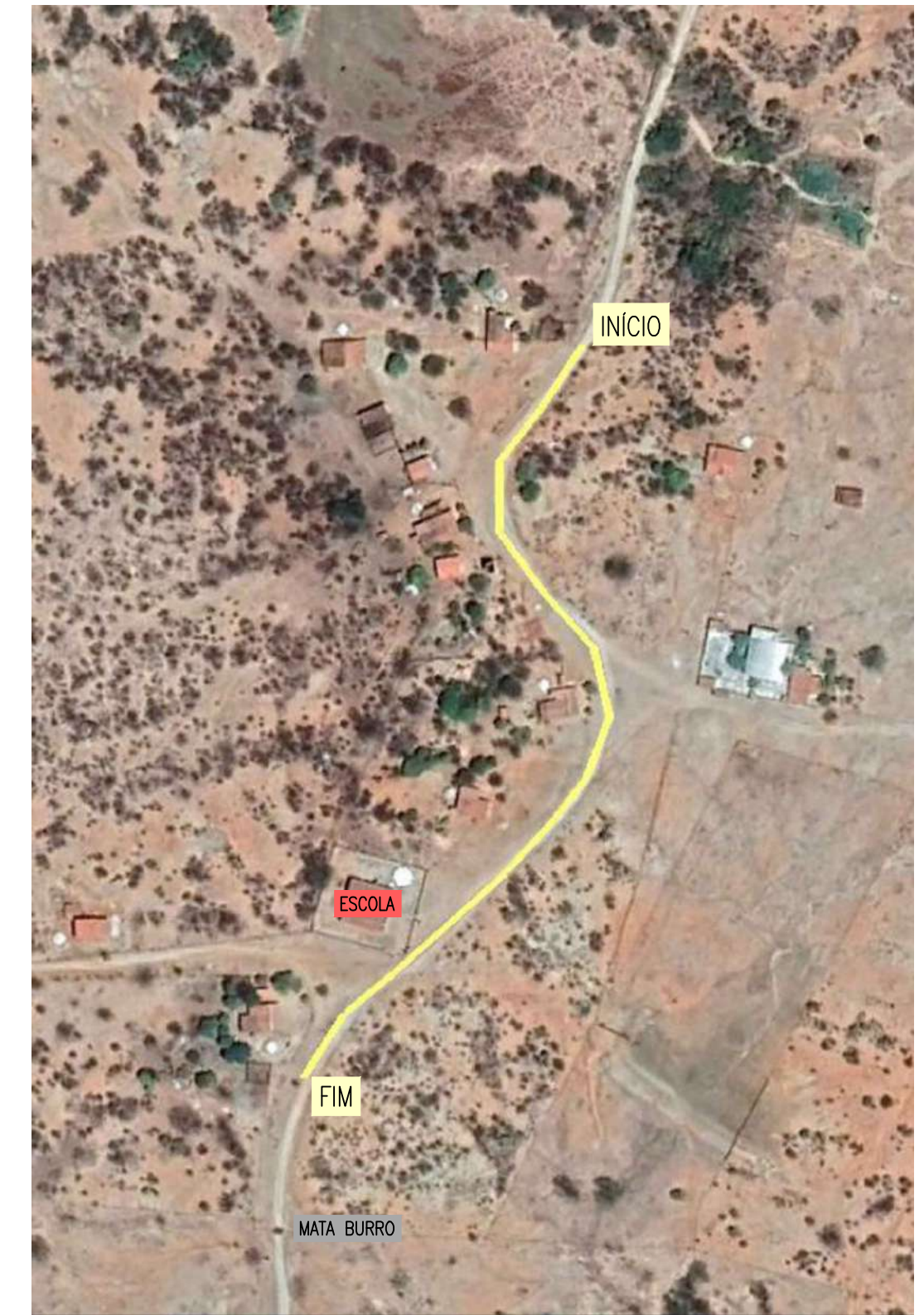

LOCALIZAÇÃO DA RUA PROJETADA – SÍTIO MORORÓ
escola S/ESC

COORDENADAS DAS RUAS		ZONA 24
NOME DA RUA	INÍCIO	FIM
PROJETADA - SÍTIO MORORÓ	E: 651948.94 N: 9254072.23	E: 651842.67 N: 9253790.50

PROPRIETÁRIO:

Henrique Formiga
Henrique Formiga
CPF: 038 713 654-16
CREA 161 900 460-7

RESPONSÁVEL TÉCNICO:

Prancha	PREFEITURA MUNICIPAL DE CONDADO - PB		
01/01	PROJETO DE PAVIMENTAÇÃO EM PARALELEPÍEDO_9077292020		
	LOCALIZAÇÃO DA RUA A SER PAVIMENTADA		
	DATA	RESPONSÁVEIS	RUBRICA
DESENHO			
PROJETO		HENRIQUE FORMIGA - CREA 161 900 460 7	
CÓPIA			
ESCALA	DESENHOS		 PB Projetos Engenharia e Construção
S/ESC	LOCALIZAÇÃO DA RUA		
S/ESC	LOCALIZAÇÃO - ZOOM IN		

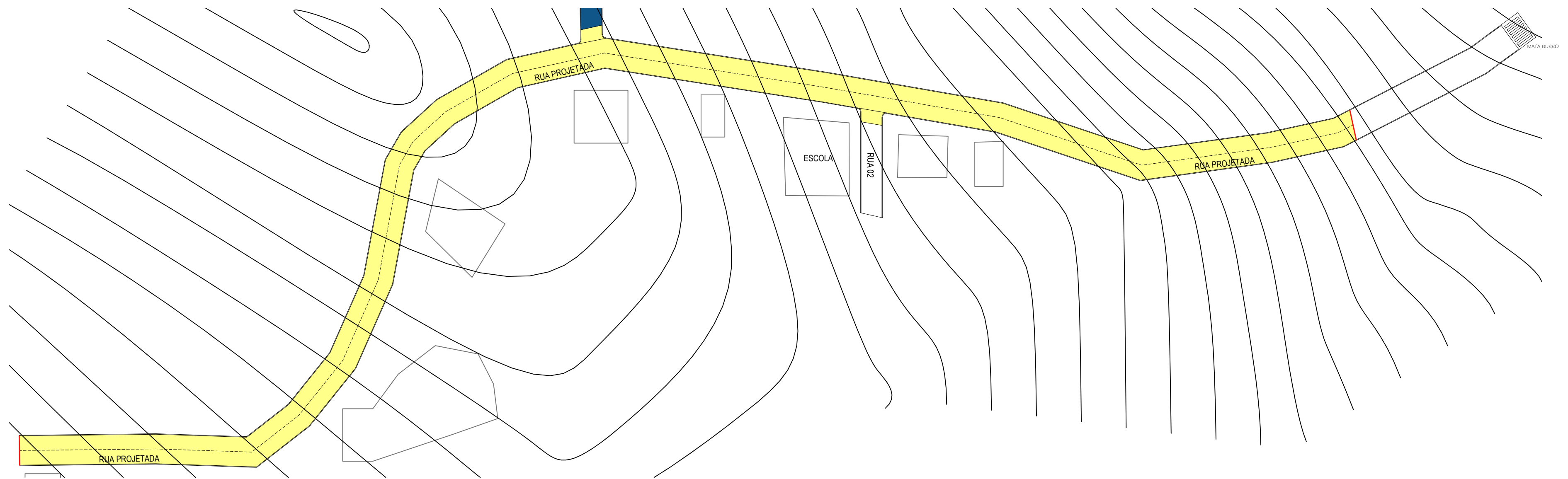

TOPOGRAFIA – R. PROJETADA – SÍTIO MORORÓ
escala 1:750

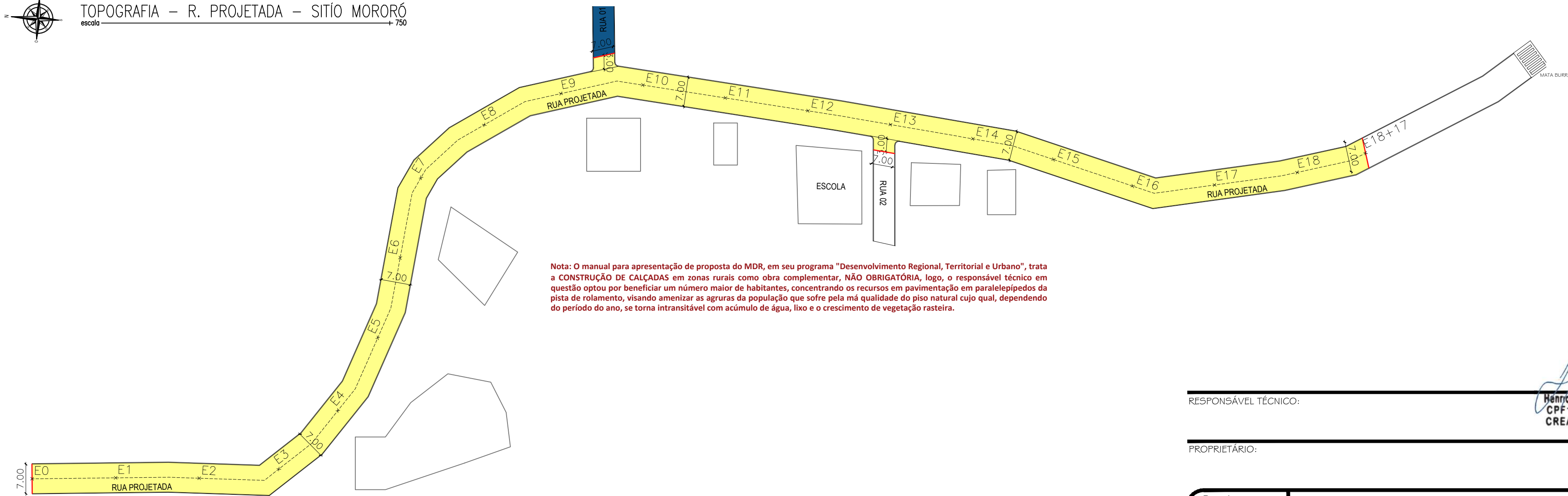

PLANIMETRIA – R. PROJETADA – SÍTIO MORORÓ
escala 1:750

- Legenda**
- Rua a Ser Pavimentada
 - A ser executada pelo C.V.:9086492020

Nota: O manual para apresentação de proposta do MDR, em seu programa "Desenvolvimento Regional, Territorial e Urbano", trata a CONSTRUÇÃO DE CALÇADAS em zonas rurais como obra complementar, NÃO OBRIGATÓRIA, logo, o responsável técnico em questão optou por beneficiar um número maior de habitantes, concentrando os recursos em pavimentação em paralelepípedos da pista de rolamento, visando amenizar as agruras da população que sofre pela má qualidade do piso natural cujo qual, dependendo do período do ano, se torna intransitável com acúmulo de água, lixo e o crescimento de vegetação rasteira.

NOTAS TÉCNICAS - PROJETO PLANIALTIMÉTRICO

- **Nota 01:** Devido a escala recomendada para projetos planimétricos, torna-se inviável a representação de elementos com pequenas dimensões, logo vide "Detalhe - Meio-Fio" para especificações do meio-fio projetado.
- **Nota 02:** A execução da escavação de 3ª categoria (rocha dura) e sua retirada das ruas a serem pavimentadas, deverão seguir as diretrizes dos normativos vigentes, e serão executadas através de recursos próprios municipais.
- **Nota 03:** A retirada das árvores que se encontram na pista de rolamento das ruas a serem pavimentadas, deverão seguir as diretrizes dos normativos vigentes, e serão executadas através de recursos próprios municipais.
- **Nota 04:** A relocação dos postes que se encontram na pista de rolamento das ruas a serem pavimentadas, deverão seguir as diretrizes dos normativos vigentes, e serão executadas através de recursos próprios municipais em ação conjunta com a concessionária de energia.
- **Nota 05:** Após os serviços de terraplenagem/regularização da rua, o material de expurgo, deverá ser reaproveitado para aterro nos passeios públicos
- **Nota 06:** A relocação das cercas, onde porventura conflitarem com os passeios propostos, deverão seguir as diretrizes dos normativos vigentes, e serão executadas através de recursos próprios municipais.

RESPONSÁVEL TÉCNICO:

Henrique Candéa Formiga
Henrique Candéa Formiga
 CPF: 038 713 654-16
 CREA 161 980 460-7

PROPRIETÁRIO:

Prancha	PREFEITURA MUNICIPAL DE CONDADO - PB		
01/04	PROJETO DE PAVIMENTAÇÃO EM PARALELEPÍPEDO_9077292020		
	PLANIMETRIA DA RUA PROJETADA - SÍTIO MORORÓ		
	DATA	RESPONSÁVEIS	RUBRICA
DESENHO			
PROJETO		HENRIQUE FORMIGA - CREA/1619004607	
CÓPIA			
ESCALA	DESENHOS		
1:750	TOPOGRAFIA		
1:750	PLANIMETRIA		



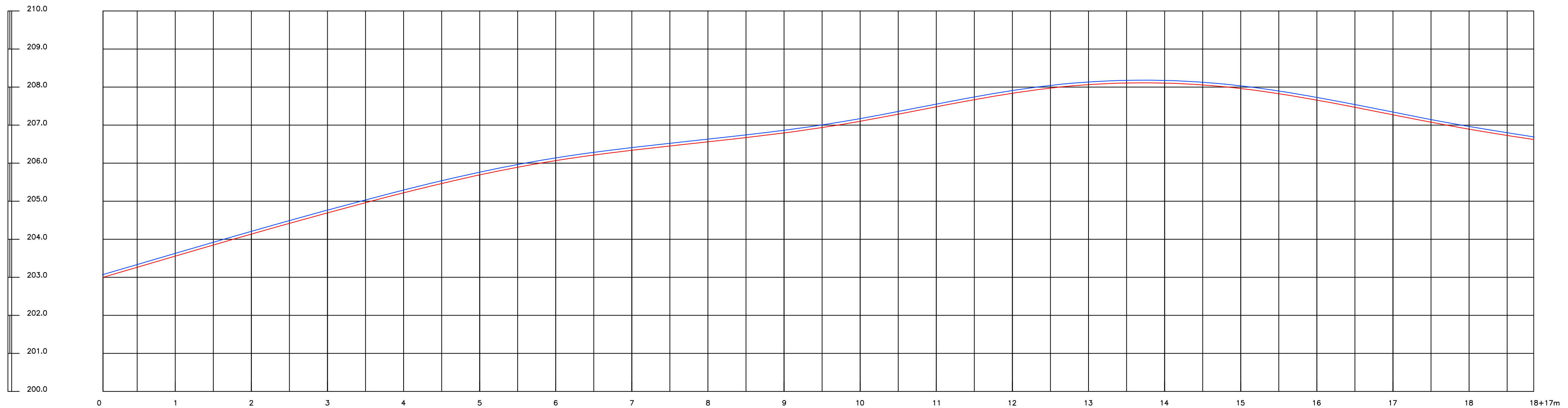

COTAS DO TERRENO

203.000

204.000

205.000

206.000

207.000

208.000

208.000

207.000

PERFIL LONGITUDINAL - R. PROJETA - SÍTIO MORORÓ
escala 1:750

Legenda

- Greide
- Terreno Natural

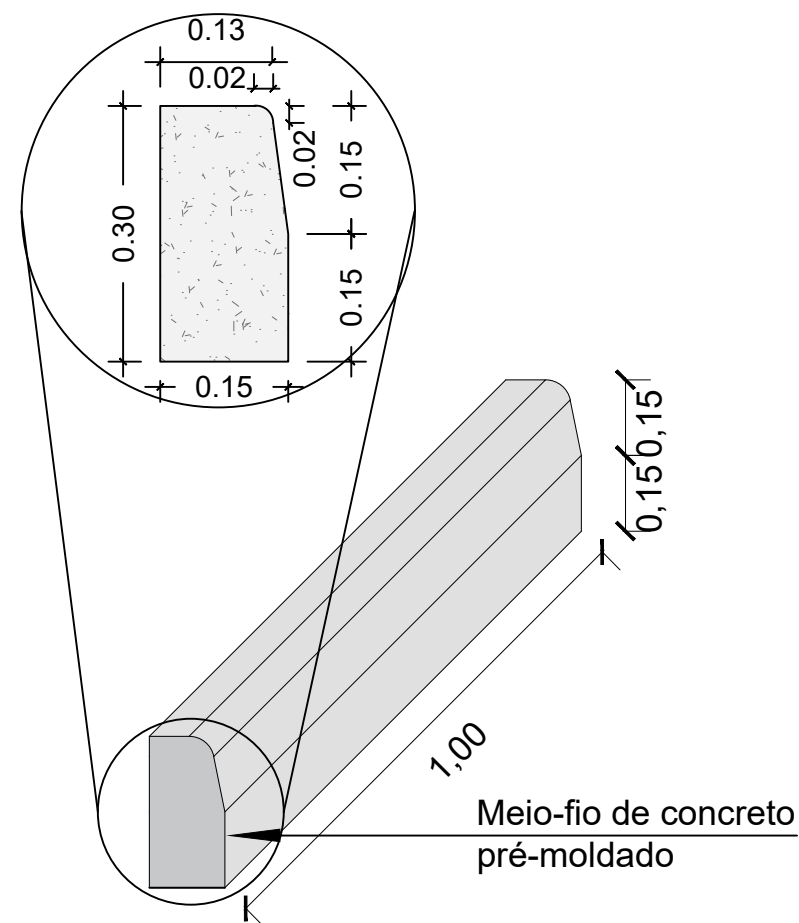

Detalhe 01 - Meio-Fio Pré-Moldado
escala 1:15

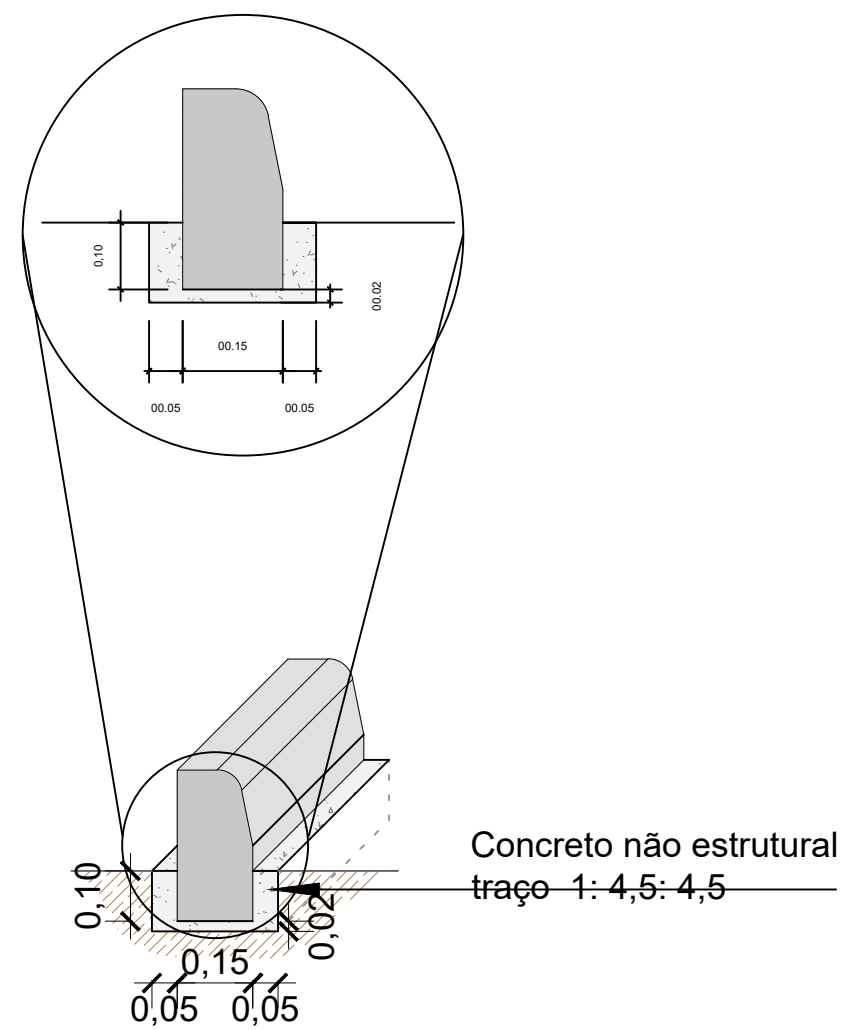

Detalhe 02 - Meio-Fio com Base de Concreto
escala 1:15

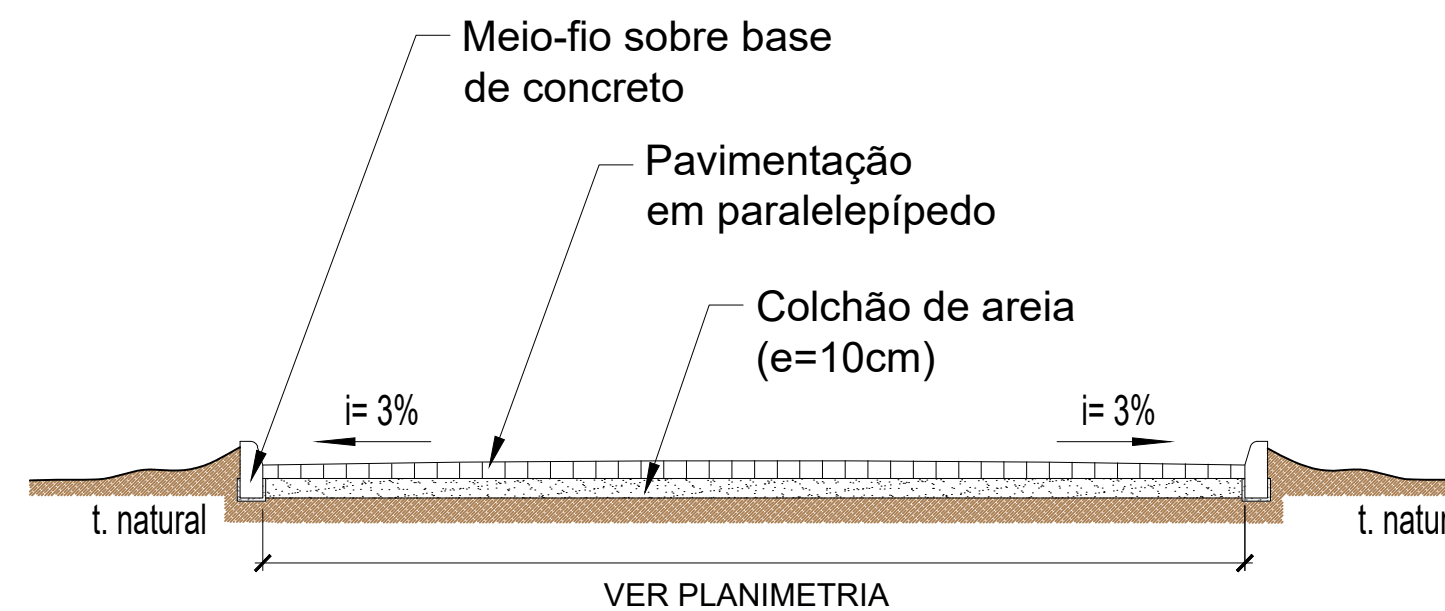

Detalhe 03 - Seção Transversal Tipo
escala 1:50

RESPONSÁVEL TÉCNICO:

Henrique Formiga
Henrique Candêia Formiga
CPF: 038 713 854-16
CREA: 161 900 460-7

PROPRIETÁRIO:

Prancha	PREFEITURA MUNICIPAL DE CONDADO - PB		
02/04	PROJETO DE PAVIMENTAÇÃO EM PARALELEPÍPEDO_9077292020		
	PERFIL LONGITUDINAL		
DESENHO	DATA	RESPONSÁVEIS	RUBRICA
PROJETO		HENRIQUE FORMIGA - CREA/1619004607	
CÓPIA			
ESCALA	DESENHOS		
1:750	PERFIL LONGITUDINAL		
1:15	DETALHE 01		
1:15	DETALHE 02		
1:50	DETALHE 03		



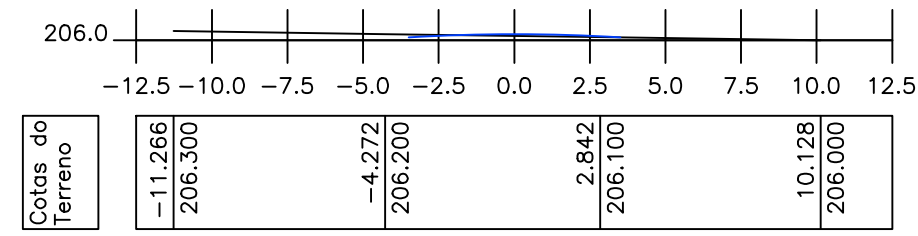

ESTACA S0

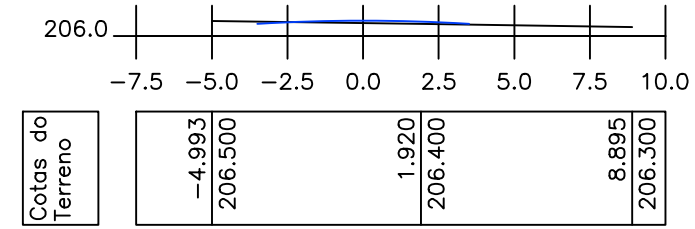

ESTACA S1

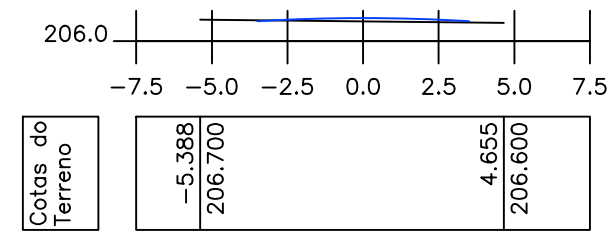

ESTACA S2

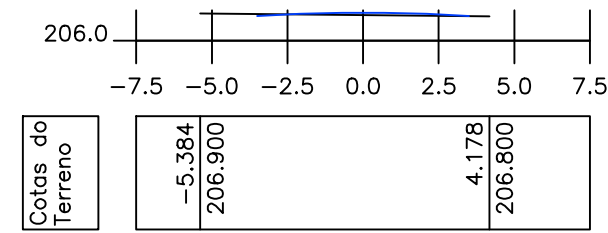

ESTACA S3

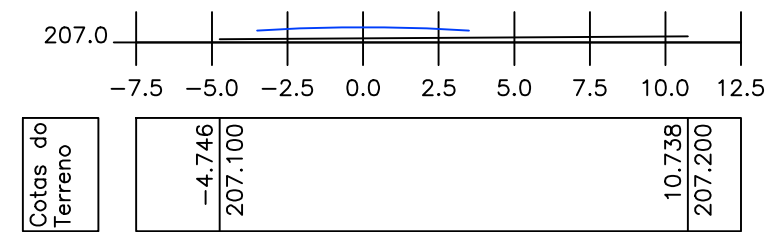

ESTACA S4

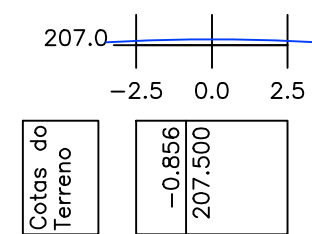

ESTACA S5

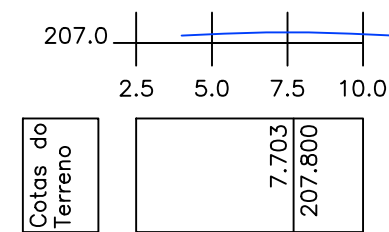

ESTACA S6

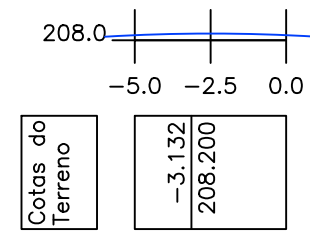

ESTACA S7

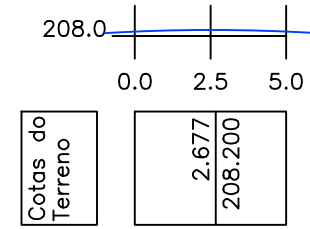

ESTACA S8

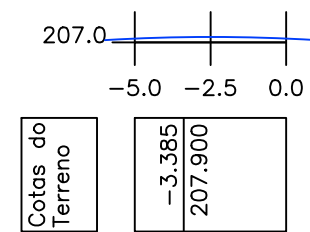

ESTACA S9

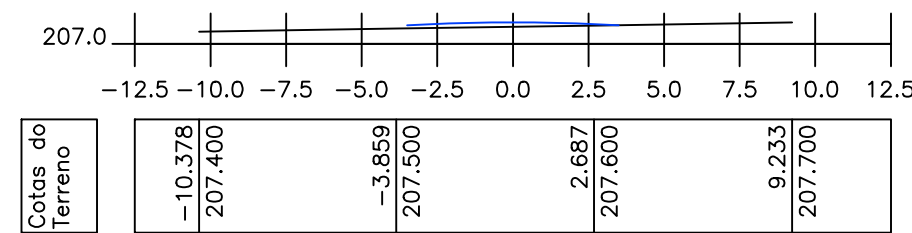

ESTACA S10

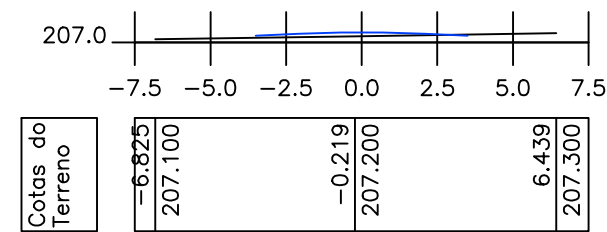

ESTACA S11

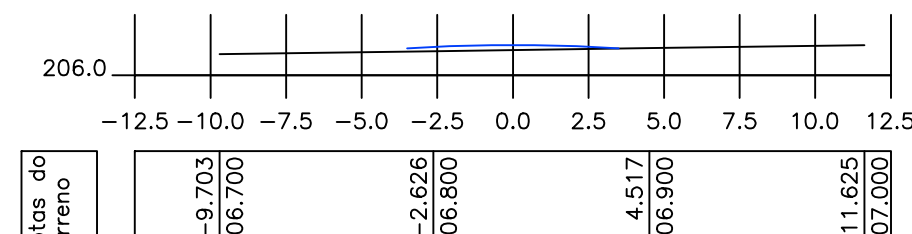

ESTACA S12

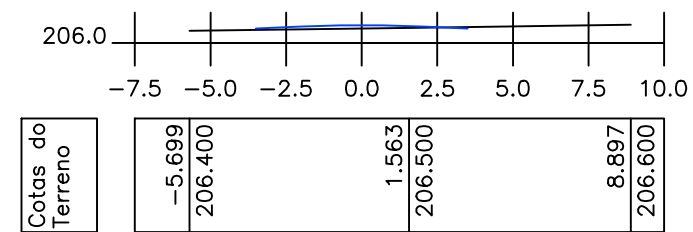

ESTACA S13

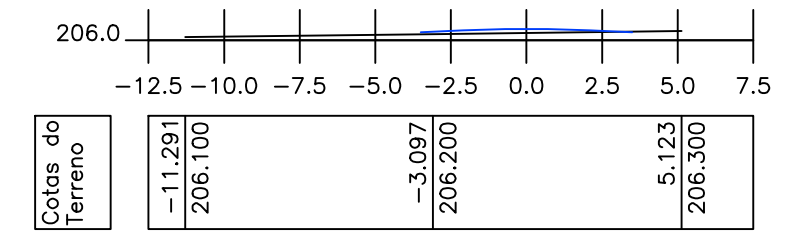

ESTACA S14

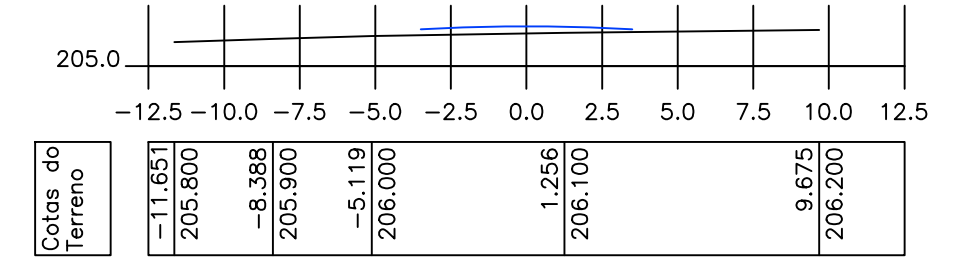

ESTACA S15

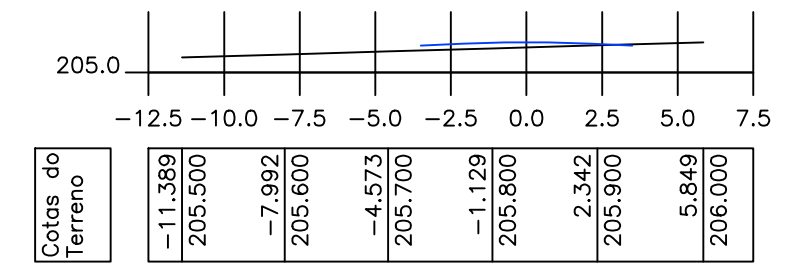

ESTACA S16

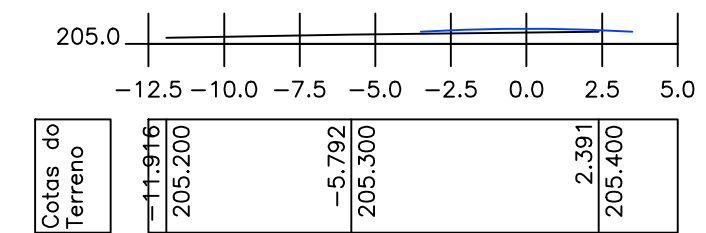

ESTACA S17

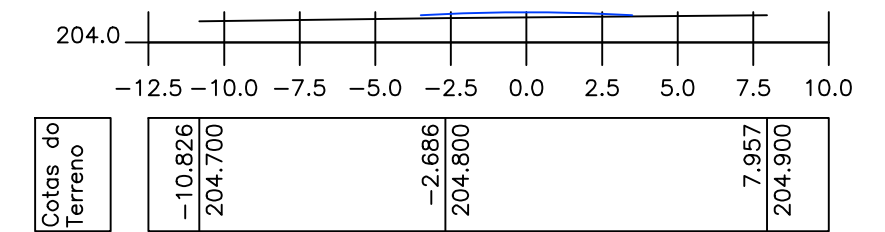

ESTACA S18

SEÇÕES TRANSVERSAIS - R. PROJETADA - SÍTIO MORORÓ

escala

1:250

RESPONSÁVEL TÉCNICO:

Henrique Formiga
 Henrique Candêia Formiga
 CPF: 038 713 654-16
 CREA 161 980 460-7

PROPRIETÁRIO:

Prancha 03/04	PREFEITURA MUNICIPAL DE CONDADO - PB		
	PROJETO DE PAVIMENTAÇÃO EM PARALELEPÍPEDO_9077292020		
	SEÇÕES TRANSVERSAIS		
DATA	RESPONSÁVEIS	RUBRICA	
DESENHO			
PROJETO	HENRIQUE FORMIGA - CREA/1619004607		
CÓPIA			
ESCALA	DESENHOS		
1:250	SEÇÕES TRANSVERSAIS		



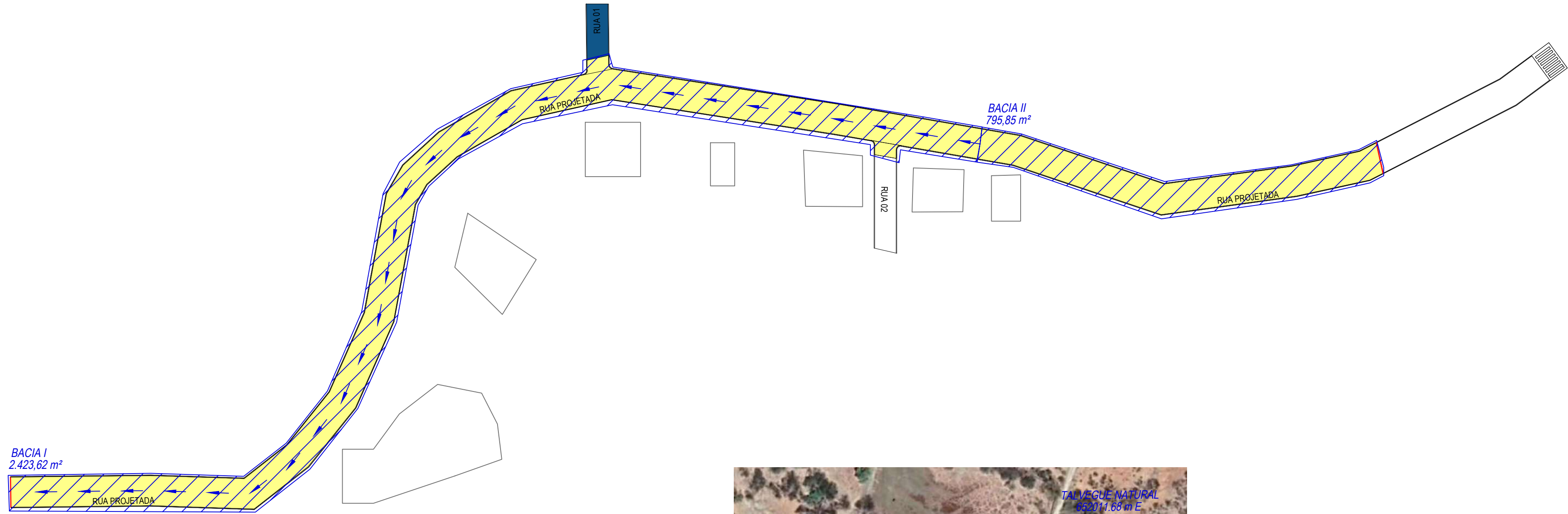

BACIA I
2.423,62 m²

BACIA II
795,85 m²

DRENAGEM SUPERFICIAL – R. PROJETADA – SÍTIO MORORÓ
escala 1:750



CAMINHAMENTO DAS ÁGUAS PLUVIAIS – SÍTIO MORORÓ
escala 1:5/ESC

RESPONSÁVEL TÉCNICO:

Henrique Formiga
Henrique Candêia Formiga
CPF: 038 713 654-16
CREA 161 980 460-7

PROPRIETÁRIO:

Prancha	PREFEITURA MUNICIPAL DE CONDADO - PB		
04/04	PROJETO DE PAVIMENTAÇÃO EM PARALELEPÍPEDO_9077292020		
	DRENAGEM SUPERFICIAL		
	DATA	RESPONSÁVEIS	RUBRICA
DESENHO			
PROJETO		HENRIQUE FORMIGA - CREA/1619004607	
CÓPIA			
ESCALA	DESENHOS		
1:750	DRENAGEM SUPERFICIAL		
5:ESC	CAMINHAMENTO DAS ÁGUAS		

