



**ESTADO DA PARAÍBA
PREFEITURA MUNICIPAL DE CONCEIÇÃO**

TOMADA DE PREÇOS N° 0002/2022

DATA DA SESSÃO: 28/03/2022

HORA: 10:00 HORAS

LOCAL DO RECEBIMENTO DS ENVELOPES: COMISSÃO PERMANENTE DE LICITAÇÃO DA PREFEITURA MUNICIPAL DE CONCEIÇÃO.

A Presidente da CPL da Prefeitura Municipal de Conceição, Estado da Paraíba, torna público que impreterivelmente e após o credenciamento dos proponentes, será realizada licitação na modalidade **TOMADA DE PREÇOS**, do tipo **MENOR PREÇO GLOBAL**, REGIME DE EXECUÇÃO indireta, na modalidade de (artigo 6º, inciso VIII, c.c. artigo 10, inciso II letra “b” – empreitada por preço unitário, ambos da Lei nº 8.666/93), que obedecerá às disposições da e suas alterações e da Lei Complementar 123/2006 e Lei Complementar 147/2014, e Lei 8.666, de 21/06/93, com suas alterações e demais exigências deste Edital.

1. OBJETO DA LICITAÇÃO

1.1 Constitui-se objeto da presente licitação é a **CONTRATAÇÃO DE EMPRESA DE ENGENHARIA PARA PAVIMENTAÇÃO EM VIAS PÚBLICAS URBANAS E PASSAGEM MOLHADA NO MUNICÍPIO DE CONCEIÇÃO - PB, conforme projeto básico anexo do edital.**

1.2 VALOR GLOBAL R\$ 189.396,90 (cento e oitenta e nove mil trezentos e noventa e seis reais e noventa centavos).

1.1.1 Considerando as alterações legislativas trazidas pela Lei nº 13.161/2015, que facultou a contribuição previdenciária sobre a receita bruta (CPRB), em detrimento das disposições normativas revogadas que possuíam um modal deontico obrigatório, criou-se o regime de opção da operação da folha de pagamento, de forma que a Administração Municipal, objetivando garantir a economicidade e vantajosidade na presente contratação, estabeleceu os orçamentos básicos de acordo com o menor valor global apresentado, dentre às opções com e sem operação da contribuição previdenciária sobre a receita bruta, conforme se demonstra nos orçamentos apresentados.

1.1.2 Conforme projeto anexo ao edital, ele já está na condição de projeto executivo.

2. DA PUBLICIDADE

2.1. A publicidade do procedimento licitatório será realizada através de extrato do Edital a ser veiculado no Diário Oficial da União (DOU), Diário Oficial do Estado da Paraíba (DOE-PB), em um jornal de grande circulação (A UNIÃO) e no Portal da Transparência da Prefeitura Municipal de Conceição.

2.1.1. Será respeitado o prazo mínimo de 15 dias entre a veiculação do extrato do edital e a reunião de abertura do certame conforme disposto no Art.21, §2º, III da Lei 8.666/93.

3. DO LOCAL E DATA PARA RECEBIMENTO E ABERTURA

3.1. No dia 28/03/2022 às 09:00 horas, será procedida à sessão pública de abertura do certame para recebimento dos envelopes relativos à HABILITAÇÃO e PROPOSTA COMERCIAL, os quais deverão ser endereçados a: COMISSÃO PERMANENTE DE LICITAÇÃO DA PREFEITURA



ESTADO DA PARAÍBA
PREFEITURA MUNICIPAL DE CONCEIÇÃO

MUNICIPAL DE CONCEIÇÃO/PB, localizada Rua Capitão João Miguel - Centro Administrativo Integrado, S/N - São José - Conceição – PB.

3.1.1. Da sessão referida no item anterior será lavrada ata circunstanciada com a assinatura dos licitantes e membros da comissão presentes, em observância ao art. 43, §§ 1º e 2º da Lei nº 8.666/1993.

3.2. Não havendo expediente na data marcada, a reunião será realizada no primeiro dia útil subsequente, à mesma hora e local, salvo por motivo de força maior, ou qualquer outro fator ou fato imprevisível;

3.3. Os envelopes de HABILITAÇÃO e PROPOSTA COMERCIAL, encaminhados à Comissão Permanente de Licitação após a data e horário fixado no presente Edital, serão devolvidos, ainda fechados, aos respectivos remetentes;

3.4. O Edital e seus anexos encontram-se à disposição dos interessados primeiramente no Portal da Transparência. Não sendo possível a obtenção do Edital e anexos no portal da transparência, o mesmo poderá ser adquirido na sala da Comissão Permanente de Licitação, no endereço mencionado no preâmbulo deste, onde poderá ser adquirido mediante a apresentação de um CD/DVD ou pendrive, mantendo o sigilo dos licitantes que adquirirem o edital de forma presencial.

3.5. A Licitante que pretender obter esclarecimentos sobre o Edital e seus anexos deverá solicitá-los por ofício, através do endereço constante no preâmbulo ou por e-mail, através do endereço eletrônico licitacao@conceicao.pb.gov.br, em até **05 (cinco) dias** antes da data estabelecida para a apresentação das propostas. A Comissão de Licitação responderá por escrito, às solicitações de esclarecimentos recebidas tempestivamente, e disponibilizará os pedidos de esclarecimento e as respectivas respostas no portal da transparência, para acesso dos demais licitantes e interessados, mantendo o sigilo dos licitantes.

4. DO RECURSO FINANCEIRO

4.1. As despesas decorrentes da execução do contrato correrão à conta dos recursos orçamentários oriundos do Orçamento de 2022:

07.000 SECRETARIA DE AGRICULTURA E MEIO AMBIENTE
26 782 1013 1016 CONSTRUÇÃO E MELHORIA DE PASSAGEM MOLHADA
000414 4490.51 99 Obras e Instalações

10.000 SECRETARIA DE INFRAESTRUTURA
15 451 1013 1028 PAVIMENTAÇÃO DE VIAS PÚBLICAS
000559 4490.51 99 Obras e Instalações

5. DAS CONDIÇÕES DE PARTICIPAÇÃO

5.1. Somente poderão participar desta Licitação as Firms regularmente estabelecidas no País.

5.2. A Empresa interessada em participar desta licitação apresentará exclusivamente os documentos requeridos neste Edital, os quais deverão ser entregues nos respectivos envelopes.

5.3. A empresa que comprove através de Registro no Cadastro de Fornecedores e Prestadores de Serviços expedido pela Prefeitura Municipal de Conceição ou que atenderem a todas as condições exigidas para o referido cadastramento perante a Divisão de Cadastro de Fornecedores, até o terceiro dia anterior à data do recebimento das propostas, observada a necessária qualificação, nos termos do § 2º do Art. 22 da Lei Federal nº 8.666/93, e alterações posteriores.



ESTADO DA PARAÍBA
PREFEITURA MUNICIPAL DE CONCEIÇÃO

5.3.1. O cadastramento deverá ser comprovado por ocasião do credenciamento ou através dos documentos de habilitação, nos casos de protocolo dos envelopes.

5.4. Não será admitida nesta licitação a participação de empresas:

5.4.1. Que estejam proibidas de contratar com a Administração Pública, em razão de sanção restritiva de direito decorrente de infração administrativa ambiental, nos termos do Art. 72, § 8º, inciso V, da Lei nº 9.605, de 1998;

5.4.2. Em Consórcio ou Coligação de Firms, conforme justificativa acostada aos autos, nos termos dos Acórdãos TCU nº 1.405/2006, 1.453/2009, - Plenário e nº 1.102/2009);

5.4.3. Que estejam suspensas de licitar e/ou impedidas de contratar com a Administração Pública Municipal, com a Administração Pública Estadual e com a Administração Pública Federal;

5.4.3.1. No caso da penalidade de impedimento de licitar e contratar aplicada com base no art. 7º da Lei 10.520/2002 fica proibido a participação do licitante que tenha sofrido a referida sanção apenas por alguns dos órgãos ou entes da Administração Direta ou indireta do Município de Conceição. 5.4.4. Que estejam incluídas no Cadastro de Empresas Inidôneas e Suspensas (CEIS) do portal da Controladoria Geral da União – CGU “<http://www.portaldatransparencia.gov.br/ceis/>”.

5.4.5. Quaisquer interessados que se enquadrem nas vedações previstas no artigo 9º da Lei nº 8.666, de 1993, quais sejam:

I - o autor do projeto, básico ou executivo, pessoa física ou jurídica;

II - empresa, isoladamente ou em consórcio, responsável pela elaboração do projeto básico ou executivo ou da qual o autor do projeto seja dirigente, gerente, acionista ou detentor de mais de 5% (cinco por cento) do capital com direito a voto ou controlador, responsável técnico ou subcontratado;

III - servidor ou dirigente de órgão ou entidade contratante ou responsável pela licitação.

§ 1º É permitida a participação do autor do projeto ou da empresa a que se refere o inciso II deste artigo, na licitação de obra ou serviço, ou na execução, como consultor ou técnico, nas funções de fiscalização, supervisão ou gerenciamento, exclusivamente a serviço da Administração interessada.

§ 2º O disposto neste artigo não impede a licitação ou contratação de obra ou serviço que inclua a elaboração de projeto executivo como encargo do contratado ou pelo preço previamente fixado pela Administração.

§ 3º Considera-se participação indireta, para fins do disposto neste artigo, a existência de qualquer vínculo de natureza técnica, comercial, econômica, financeira ou trabalhista entre o autor do projeto, pessoa física ou jurídica, e o licitante ou responsável pelos serviços, fornecimentos e obras, incluindo-se os fornecimentos de bens e serviços a estes necessários.

§ 4º O disposto no parágrafo anterior aplica-se aos membros da comissão de licitação.

5.4.6. As pessoas físicas e jurídicas que constarem no Cadastro de Fornecedores Inidôneos e Suspensos (CFIS) de licitar e contratar com a administração pública municipal.

5.4.7. As pessoas físicas e jurídicas que constarem no Cadastro Municipal de Empresas Inidôneas e Suspensas, que constem restrições ao direito de participar de licitações ou de celebrar contratos com a administração pública municipal.

5.5. Não serão admitidas documentação e propostas emitidas por meio de fac-símile ou e-mail, ainda que em envelope fechado;

5.6. O credenciamento se fará com a apresentação e entrega da cópia autenticada do Ato Constitutivo Social e/ou Documento de Eleição do Administrador, devidamente registrado na Junta Comercial ou



ESTADO DA PARAÍBA
PREFEITURA MUNICIPAL DE CONCEIÇÃO

no Cartório de Pessoas Jurídicas, conforme o caso, ou ainda por pessoa devidamente credenciada por mandato, cujo instrumento público ou particular é a Procuração, contendo, obrigatoriamente, o número do respectivo R. G. - Registro Geral e CPF/MF - Cadastro de Pessoa Física do Ministério da Fazenda e, em especial os plenos poderes para impetrar, impugnar ou desistir de recursos, e em geral, para tomar todas e quaisquer deliberações atinentes a esta TOMADA DE PREÇOS, admitida a substituição do mandatário a qualquer tempo, sempre por Procuração com idênticos poderes;

5.6.1. Não será admitida a representação concomitante de um mesmo representante para mais de uma empresa licitante.

5.7. Para efeito de impugnação aos termos deste Edital deverão ser observadas o que prescreve os § 1º e § 2º art.41 da Lei 8.666/93:

5.7.1 Qualquer cidadão é parte legítima para impugnar edital de licitação por irregularidade na aplicação desta Lei, devendo protocolar o pedido até 5 (cinco) dias úteis antes da data fixada para a abertura dos envelopes de habilitação, devendo a CPL julgar e responder à impugnação em até 3 (três) dias úteis, sem prejuízo da faculdade prevista no § 1º do art. 113.

5.7.2 Decairá do direito de impugnar os termos do edital de licitação perante a CPL o licitante que não o fizer até o segundo dia útil que anteceder a abertura dos envelopes de habilitação em CONCORRÊNCIA, a abertura dos envelopes com as propostas em convite, Tomada de Preço, Concorrência ou concurso, ou a realização de leilão, as falhas ou irregularidades que viciariam esse edital, hipótese em que tal comunicação não terá efeito de recurso.

5.8. Quanto a interposição de Recurso deverá ser conforme disposto no Inciso I do art. 109 da Lei 8.666/93;

5.9. Os seguintes documentos são indispensáveis para a abertura do Processo Administrativo para recebimento de impugnações ou recursos:

- a) Ato Constitutivo Social e/ou Documento de Eleição do Administrador, devidamente registrado na Junta Comercial ou no Cartório de Pessoas Jurídicas. Na hipótese de interposição de recurso, caso o documento já conste na habilitação da recorrente, a apresentação do referido ato constitutivo ficará dispensada.
- b) Instrumento público ou particular (Procuração) para o caso de pessoa devidamente credenciada contendo, obrigatoriamente, o número do respectivo R. G. - Registro Geral e CPF/MF - Cadastro de Pessoa Física do Ministério da Fazenda e, em especial dando plenos poderes para impetrar, impugnar ou desistir de recursos, e em geral, para tomar todas e quaisquer deliberações atinentes a esta TOMADA DE PREÇOS;
- c) Cópia do R. G. - Registro Geral e CPF/MF - Cadastro de Pessoa Física do Ministério da Fazenda, no caso de impugnação ser feita por pessoa física.

6. DOS PRAZOS

6.3. O prazo de execução das obras / serviços objeto desta TOMADA DE PREÇOS será de: **03 (três) meses**, contados a partir do primeiro dia útil após a expedição da ordem de serviços;

6.3.1. O prazo de que trata o "CAPUT" deste item, que constará do correspondente contrato, não poderá ser prorrogado, exceto nos casos em que haja interesse da administração, em conformidade com o art. 57, da Lei Federal nº 8.666/93 e suas posteriores alterações, e desde que observados o parágrafo único do art. 8º da Lei n.º 8.666/93.

6.3.2. Após a comunicação da Ordem de Serviço, será dado um prazo de 72 (setenta e duas) horas para o contratado recebê-la. Caso o mesmo não a tenha recebido neste período será dado início à contagem do prazo para entrega dos trabalhos.

6.4. O prazo do (s) contrato (s) oriundo (s) do presente processo licitatório para todos os lotes será de: **09 (nove) meses**, contados a partir do primeiro dia útil após a expedição da ordem de serviços;



ESTADO DA PARAÍBA
PREFEITURA MUNICIPAL DE CONCEIÇÃO

6.4.1 O prazo do subitem anterior não pode ser prorrogado, exceto nos casos em que haja interesse da administração, em conformidade com o art. 57, da Lei Federal nº 8.666/93 e suas posteriores alterações e desde que observados o parágrafo único do art. 8º da Lei nº 8.666/93.

7. HABILITAÇÃO - DOCUMENTAÇÃO

7.1. O Envelope 01 - Habilitação será apresentada devidamente fechada e endereçada a:

PMC
COMISSÃO PERMANENTE DE LICITAÇÃO
TOMADA DE PREÇOS Nº 0002/2022
ENVELOPE 01 – HABILITAÇÃO
NOME COMPLETO DO LICITANTE.

7.2. Todos os volumes incluídos no envelope, em via única, deverão ser apresentados em formato A-4, encadernados, **com todas as folhas numeradas**, em ordem crescente, em linguagem clara e objetiva, sem emendas, rasuras ou entrelinhas, **rubricadas pelo representante legal ou procurador legalmente constituído**, apresentando ao início um índice e no final um termo de encerramento, que também deverá ser assinado, indicando o número de folhas, conforme modelo constante do **ANEXO VII**.

a) Após a entrega dos envelopes, a Comissão Permanente de Licitação não aceitará a substituição ou anexação de qualquer documento por parte das licitantes, salvo os esclarecimentos que forem eventualmente solicitados pela mesma, de acordo com o § 3º do art. 43, da Lei Federal nº 8.666/93.

b) Não serão aceitos documentos fotocopiados em papel termo-sensível (fac-símile) ou e-mail, ainda que em envelope fechado;

c) O Licitante deverá apresentar no Envelope Nº 01 os documentos relacionados abaixo, perfeitamente legíveis, ordenados, numerados e rubricados pelo representante legal do licitante ou seu procurador, sem emendas, rasuras ou repetições, encadernados de forma a não conterem folhas soltas.

c.1) A eventual falta e/ou duplicidade de numeração ou de rubrica, desde que não represente prejuízo às exigências habilitatórias presentes no edital, será suprida pelo representante legal credenciado ou a ocorrência será relatada em ata pela Comissão, na sessão de abertura do respectivo Envelope.

7.3. HABILITAÇÃO JURÍDICA

7.3.1. Registro comercial, no caso de empresa individual;

7.3.2. Ato constitutivo, estatuto ou contrato social em vigor, devidamente registrado, em se tratando de sociedades comerciais, e, no caso de sociedades por ações, acompanhado de documentos de eleição de seus administradores;

7.3.3. Inscrição do ato constitutivo, no caso de sociedades civis, acompanhada de prova de diretoria em exercício;

7.3.4. Decreto de autorização, em se tratando de empresa ou sociedade estrangeira em funcionamento no País, e ato de registro ou autorização para funcionamento expedido pelo órgão competente, quando a atividade assim o exigir.

7.4. REGULARIDADE FISCAL E TRABALHISTA

7.4.1. Comprovante de Inscrição no Cadastro Nacional de Pessoa Jurídica – CNPJ, **expedida em até 90 (noventa) dias da data de abertura do certame;**



ESTADO DA PARAÍBA
PREFEITURA MUNICIPAL DE CONCEIÇÃO

7.4.2. Prova de inscrição no cadastro de contribuintes estadual ou municipal, se houver, relativo ao domicílio ou sede do licitante, pertinente ao seu ramo de atividade e compatível com o objeto contratual.

7.4.3. Certidão Conjunta Negativa de Débitos relativos a Tributos Federais, Contribuição Previdenciária e à Dívida Ativa da União, ou Certidão Conjunta Positiva com efeito negativo, expedida pela Receita Federal do Brasil (RFB) e Procuradoria-Geral da Fazenda Nacional (PGFN), da sede da licitante;

7.4.4. Prova de regularidade para com a Fazenda Municipal e Estadual do Domicílio ou Sede do Licitante;

7.4.5. prova de regularidade relativa à Seguridade Social e ao Fundo de Garantia por Tempo de Serviço (FGTS);

7.4.6. Prova de Inexistência de débitos inadimplidos perante a Justiça do Trabalho, mediante a apresentação de certidão negativa, nos termos do Título VII-A da Consolidação das Leis do Trabalho, aprovada pelo Decreto-Lei nº 5.452, de 1º de maio de 1943, (Certidão Negativa de Débito Trabalhista - CNDT) em acordo com a Lei nº 12.440 de 7 de julho de 2011.

7.5. QUALIFICAÇÃO ECONÔMICA E FINANCEIRA

7.5.1. Balanço Patrimonial e Demonstrações Contábeis do último exercício social (2020), já exigíveis e apresentados na forma da Lei, que comprovem a boa situação financeira da empresa, vedada a sua substituição por balancetes ou balanços provisórios, podendo ser atualizados por índices oficiais, quando encerrados há mais de 3 (três) meses da data da apresentação da proposta.

7.5.1.1. O Balanço Patrimonial e as Demonstrações Contábeis deverão estar registrados ou autenticados na Junta Comercial da sede ou do domicílio da licitante e estar assinados por Contador ou por outro profissional equivalente, devidamente registrado no Conselho Regional de Contabilidade – CRC

7.5.1.2. As empresas constituídas no exercício em curso deverão apresentar cópia do balanço de abertura ou cópia do livro diário contendo o balanço de abertura, inclusive com os termos de abertura e encerramento, devidamente registrado ou autenticado na Junta Comercial da sede ou do domicílio da licitante.

7.5.1.3. O Balanço Patrimonial também poderá ser disponibilizado, mediante via impressa, por meio da Escrituração Contábil Digital – ECD, desde que comprovada à transmissão desta à Receita Federal do Brasil, por meio da apresentação do Termo de Autenticação (recibo gerado pelo Sistema Público de Escrituração Digital - SPED).

7.5.1.4. Relatório descritivo e demonstrativo do Contador ou profissional equivalente, devidamente registrado no Conselho Regional de Contabilidade – CRC, indicando a boa situação econômica e financeira da empresa em poder contratar com a Administração, após a análise dos indicadores financeiros e econômicos extraídos do último balanço do exercício financeiro e comparados com os parâmetros dos indicadores previstos e abaixo descritos:

ÍNDICE DE LIQUIDEZ GERAL: LG igual ou superior a 1,00 (um vírgula zero)

$$LG = \frac{\text{ATIVO CIRCULANTE} + \text{REALIZÁVEL A LONGO PRAZO}}{\text{PASSIVO CIRCULANTE} + \text{PASSIVO NÃO CIRCULANTE}}$$

ÍNDICE DE LIQUIDEZ CORRENTE: LC igual ou superior a 1,00 (um vírgula zero)

$$LC = \frac{\text{ATIVO CIRCULANTE}}{\text{PASSIVO CIRCULANTE}}$$



ESTADO DA PARAÍBA
PREFEITURA MUNICIPAL DE CONCEIÇÃO

ÍNDICE DE SOLVÊNCIA GERAL (SG): **igual ou superior a 1,00 (um vírgula zero)**

$$SG = \frac{\text{ATIVO TOTAL}}{\text{PASSIVO CIRCULANTE + PASSIVO NÃO CIRCULANTE}}$$

7.5.2. Certidão Negativa de Falência ou Recuperação Judicial ou liquidação judicial e extrajudicial, expedida pelo distribuidor da pessoa jurídica. Caso não conste outro prazo de validade da certidão, serão aceitas certidões emitidas nos últimos 90 (noventa) dias antes da data da sessão de abertura da licitação, descrita no preâmbulo do Edital. Caso a referida certidão não abranja Processo Judicial Eletrônico, quando já implantados na Comarca da sede da licitante, deverá ser apresentada também certidão negativa desses processos.

7.5.3. Garantia nos termos do Inciso III do art. 31 da Lei Federal nº 8.666/93 e suas alterações, nas mesmas modalidades e critérios previstos no caput e § 1º do art. 56 da Lei Federal nº 8.666/93 e suas alterações, deverá ser efetivada no valor equivalente a 1,0 % (um por cento) do preço base dos serviços desde que atendidas às resoluções do Tesouro Nacional. Caso seja fornecido seguro garantia ou carta de fiança bancária para garantia de participação na licitação, qualquer um deles deverá ser válido por pelo menos 30 (trinta) dias além da validade da proposta e revalidado na mesma condição pelas prorrogações que porventura houver.

7.5.3.1 Quando a garantia for realizada através de seguro-garantia, a mesma deverá ser emitida por instituição devidamente autorizada pela Superintendência de Seguros Privados-SUSEP e quando se tratar de fiança bancária junto ao Banco Central do Brasil, conforme dispõe o Acórdão TCU n.º 498/2011 - plenário.

7.5.3.2. A garantia em dinheiro poderá ser realizada através de transferência identificada de fundos (DOC ou TED) ou depósito, realizado pela licitante para a Conta Bancária de titularidade da Conceição/PB;

7.5.3.3. A comprovação da realização da garantia será realizada através da apresentação da cópia da apólice ou original do comprovante de transferência/ depósito bancário, que deverá constar no envelope dos documentos de habilitação da Licitante.

7.6. QUALIFICAÇÃO TÉCNICA

7.6.1. Certidão de Registro do CREA – Conselho Regional de Engenharia e Agronomia ou CAU, conforme Inciso I do Art. 30 da Lei 8.666/93 combinado com o Art. 69 da Lei 5.194/66, da sede da licitante, da empresa e seus responsáveis técnicos. Sendo a sede da empresa de outras Unidades da Federação, deverá apresentar a certidão de registro ou visto do CREA ou CAU/PB **no ato da assinatura do contrato.**

7.6.2. COMPROVAÇÃO DE CAPACIDADE TÉCNICO-PROFISSIONAL

7.6.2.1. Comprovação de que possui em seu quadro, até a data da recepção dos envelopes, Profissional, detentor de Atestado e/ou Registro de Responsabilidade Técnica acompanhado de CAT (Certidão de Acervo Técnico) emitida pelo CREA ou CAU, para execução de serviços com características semelhantes ao objeto deste certame licitatório, escolhidos com base nos projetos de arquitetura e engenharia e descritos a seguir, constante dos autos:

- a) EXECUÇÃO DE PAVIMENTO EM PARALELEPÍEDOS, REJUNTAMENTO COM ARGAMASSA TRAÇO 1:3 (CIMENTO E AREIA). AF_05/2020;



ESTADO DA PARAÍBA
PREFEITURA MUNICIPAL DE CONCEIÇÃO

b) EMBASAMENTO C/PEDRA ARGAMASSADA UTILIZANDO ARG.CIM/AREIA 1:4;

7.6.2.2. A comprovação exigida acima dar-se-á através da apresentação de cópia de carteira de trabalho do profissional que comprove a condição de que pertence ao quadro da licitante, de contrato social que demonstre a condição de sócio do profissional, contrato de prestação de serviços ou, ainda, da declaração de contratação futura do profissional responsável, acompanhada da anuência deste profissional e com cópia de um documento que comprove a assinatura do mesmo.

7.6.3 COMPROVAÇÃO DE CAPACIDADE TÉCNICO-OPERACIONAL

7.6.3.1 Apresentação de atestado de Capacidade Técnica emitido por pessoa jurídica de direito público ou privado, **em nome da empresa licitante** conforme preceitua o §1º do Art. 30 da Lei 8.666/93, acompanhado da CAT (Certidão de Acervo Técnico) emitida pelo CREA ou CAU, em nome **do responsável técnico**, por execução dos serviços com características semelhantes ao objeto deste certame licitatório, escolhidos com base nos projetos de arquitetura e engenharia e descritos a seguir, constante dos autos:

- a) EXECUÇÃO DE PAVIMENTO EM PARALELEPÍEDOS, REJUNTAMENTO COM ARGAMASSA TRAÇO 1:3 (CIMENTO E AREIA). AF_05/2020 \geq 318,15 m²;
- b) EMBASAMENTO C/PEDRA ARGAMASSADA UTILIZANDO ARG.CIM/AREIA 1:4 \geq 32,22 m³;

7.7. DECLARAÇÕES

7.7.1. Declaração que tomou conhecimento de todas as informações e das condições, bem como recebeu todos os documentos necessários para o cumprimento das obrigações objeto da Licitação, nos termos do art. 30, III, da Lei nº 8.666/1993, devidamente assinada pelo Representante legal da licitante, conforme Modelo do **ANEXO III**.

7.7.2. O licitante poderá realizar visita técnica no local da obra, devendo apresentar declaração conforme **ANEXO XIV** deste Edital, juntamente com os documentos de habilitação em envelope lacrado.

7.7.2.1. A visita ao local da obra ficará de responsabilidade da licitante, o qual poderá se entender necessário, requerer acompanhamento de servidor da Prefeitura, no horário das 08:00 as 12:00 e das 13:00 as 17:00 horas de segunda a sexta feira, não sendo necessário a identificação do licitante.

7.7.2.2. A visita ao local da obra poderá ser realizada até um dia antes da abertura dos envelopes de habilitação.

7.7.2.3 Caso a licitante não queira ou não possa realizar a visita técnica, deverá apresentar, em substituição a Declaração de Visita Técnica, a **DECLARAÇÃO DE NÃO VISITA TÉCNICA** assinada pelo Representante legal da licitante e/ou Responsável técnico e/ou Procurador munido de instrumento de mandato (procuração), conforme modelo do **ANEXO XV** do Edital;

7.7.3. Declaração que não emprega menor de dezoito anos em trabalho noturno, perigoso ou insalubre e não emprega menor de dezesseis anos, salvo na condição de aprendiz, a partir de quatorze anos, para fins de cumprimento do disposto no inciso V do art. 27 de Lei 8.666, de 21 de junho de 1993, acrescido pela Lei nº 9.854, de 27 de outubro de 1999, conforme modelo **ANEXO XII**.

7.7.4. Declaração de inexistência de fato impeditivo, conforme **ANEXO XVI** do Edital.

7.7.5. Declaração assinada pelo profissional que ficará como Responsável Técnico conforme modelo do **ANEXO XIII**.



ESTADO DA PARAÍBA
PREFEITURA MUNICIPAL DE CONCEIÇÃO

7.7.6. Declaração de inteira responsabilidade **devidamente assinada pelo Representante legal da licitante**, conforme modelo do **ANEXO XVII** do Edital.

7.7.7. Declaração de que é Microempresa ou Empresa de Pequeno Porte, caso se enquadre nessa situação, anexando o comprovante do Termo de Opção do SIMPLES ou LUCRO PRESUMIDO, expedido pela Receita Federal ou Certidão expedida pela Junta Comercial, (indicar o local da sede ou domicílio da licitante, onde for o registro) emitida no máximo até 12 (doze) meses antes da data da licitação para que essa possa gozar dos benefícios previstos no Capítulo V da Lei Complementar nº 123, de 14/12/2006, conforme **ANEXO XVIII** do Edital.

7.7.8. Declaração de Destinação de Resíduos, conforme **ANEXO XIX** do Edital.

7.7.9. Declaração de que a empresa não está inserida em nenhuma das vedações constantes no art. 9º da Lei 8.666/93, conforme modelo do **ANEXO XX** do Edital.

7.8. **Quaisquer documentos assinados pelo responsável técnico e/ou representante legal**, tanto para fins de habilitação quanto para classificação, deverão estar acompanhados por documento de identificação legal dos mesmos.

7.9. Os documentos necessários à habilitação poderão ser apresentados em original, por qualquer processo de cópia autenticada por cartório competente ou por servidor da Administração, ou publicação em órgão da imprensa oficial.

7.10. Caso a autenticação seja feita por membro da CPL, os documentos originais serão apresentados até **24 (vinte e quatro) horas** antes do horário estabelecido para a licitação. Em nenhuma hipótese serão autenticados documentos após este prazo

7.11. O responsável técnico que assinar a declaração do Item 7.7.5 deverá ser o mesmo indicado para atendimento as exigências de habilitação técnica.

8. PROPOSTA COMERCIAL

8.1. O Envelope 02 - Proposta Comercial será apresentado devidamente fechado e individualizado e endereçado a:

PMC
COMISSÃO PERMANENTE DE LICITAÇÃO
TOMADA DE PREÇOS Nº 002/2022
ENVELOPE 02 – PROPOSTA COMERCIAL
NOME COMPLETO DO LICITANTE.

Para a Proposta Comercial, a Licitante deverá apresentar, em uma via, no mesmo envelope, os seguintes documentos:

8.2. Todos os volumes incluídos no envelope deverão ser apresentados em formato A-4, em papel timbrado da empresa, devidamente encadernados, com todas as folhas numeradas em ordem crescente, em linguagem clara e objetiva, sem emendas, rasuras ou entrelinhas, rubricadas pelo representante legal ou procurador legalmente constituído, apresentando ao início um índice e no final um termo de encerramento, que também deverá ser assinado, indicando o número de folhas, conforme modelo constante do **ANEXO VII**. Para a Proposta Comercial, a Licitante deverá apresentar, em uma via, no mesmo envelope, os seguintes documentos:

8.3. Proposta Comercial, exclusivamente na moeda vigente, ou seja, REAL, contendo ainda a qualificação do Licitante (Nome, Endereço, Fax, Telex, etc.) e a Conta Bancária (Banco, Agência e Nº da conta) devidamente assinada pelo Representante legal da licitante e por Profissional habilitado para tanto, conforme modelo do **ANEXO I**;

8.4. Cronograma Físico-Financeiro, devidamente assinado pelo Representante legal da licitante e por profissional habilitado;



ESTADO DA PARAÍBA
PREFEITURA MUNICIPAL DE CONCEIÇÃO

8.5. Planilha de Quantitativos e **Preços global e individualizado por rua e passagem molhada**, em meio impresso e magnético (em EXCEL por meio magnético – CD), preenchida com seus respectivos custos unitários e globais, como a totalização por item e geral, conforme orçamento base fornecido neste edital. **Também deverá ser apresentada a composição de preços unitários de todos os itens das planilhas de orçamento, tanto impressa quanto em meio magnético, bem como o detalhamento dos encargos sociais e BDI das propostas comerciais** (de acordo com a Súmula nº 258 – TCU), devidamente assinadas pelo Representante Legal ou por profissional habilitado;

8.5.1. Na Planilha de Quantitativos e Preços preenchida pelo licitante NÃO deverá constar preço unitário para os itens com quantitativo igual a zero, nem tampouco deverá ser apresentada composição de preços unitários para os referidos itens, sob pena de DESCLASSIFICAÇÃO da licitante que descumprir a presente determinação.

8.6. Declaração de que assume inteira responsabilidade pela Execução dos Serviços objeto deste Edital, e de que os mesmos serão iniciados no prazo máximo de 05 (cinco) dias, contados da data de emissão da Ordem de Serviços, devidamente assinada pelo Representante legal da licitante, conforme modelo presente no **ANEXO XXII**;

8.7. Declaração, assinada pelo Representante Legal da licitante, de que nos preços unitários propostos estão incluídos todos os custos de Materiais, Mão-de-Obra, Transporte, Carga e Descarga de Materiais, Leis Sociais, Tributos, Administração, Lucros e quaisquer outros Encargos que incidam sobre os serviços a executar, conforme modelo presente no **ANEXO XXIII**;

8.8. Declaração devidamente assinada pelo Representante legal de que disponibilizará equipamentos de EPI's, EPC's, conforme modelo presente no **ANEXO XXIV**;

8.9. Declaração assinada pelo Representante legal que manterá um técnico devidamente habilitado pelo CREA ou CAU, para o acompanhamento permanente dos serviços, conforme modelo presente no **ANEXO VI**;

8.10. Composição detalhada da taxa de **B.D.I.- Benefício de Despesas Indiretas** conforme **ANEXO VIII** e apresentar a planilha de Encargos Sociais conforme **ANEXO IX**, nos seguintes termos - Composição detalhada das taxas em cumprimento aos Acórdãos nº 2.369 e 2.409/2011- TCU Plenário e Encargos Sociais em cumprimento à Lei Nº 12.546/2011, com vigência a partir de Outubro de 2013, utilizada nos preços unitários propostos, devidamente assinada pelo Representante legal da licitante e por profissional habilitado.

9. PROCEDIMENTOS PARA HABILITAÇÃO

9.1. No dia, hora e local previstos no preâmbulo deste Edital, reunir-se-á a Comissão Permanente de Licitação, com o mínimo de 03 (Três) Membros;

9.2. O Presidente, no horário previsto neste edital, declarará instalada a Sessão de Recepção dos Envelopes: 01 (HABILITAÇÃO) e 02 (PROPOSTA COMERCIAL) deste EDITAL, fazendo registrar em Ata os nomes das Empresas presentes. Iniciada a sessão, não será aceita a participação de eventuais licitantes retardatários.

9.3. Os representantes das firmas participantes deverão comparecer ao local da reunião munido de poder de representação.

9.4. A Comissão Permanente de Licitação, analisará os documentos de HABILITAÇÃO exigidos no item 7, sendo considerada habilitada a Licitante, cuja documentação estiver em integral acordo com essas exigências, sendo publicado o resultado da HABILITAÇÃO, na forma da Lei;

9.5. Havendo alguma restrição na comprovação da regularidade fiscal e trabalhista das EPP/ME, será assegurado o prazo de 5 (cinco) dias úteis, cujo termo inicial corresponderá ao momento em que o proponente for declarado o vencedor do certame, prorrogável por igual período, a critério da administração pública, para a regularização da documentação, pagamento ou parcelamento do débito e



ESTADO DA PARAÍBA
PREFEITURA MUNICIPAL DE CONCEIÇÃO

emissão de eventuais certidões negativas ou positivas com efeito de certidão negativa, conforme art. 43 Parágrafo I da Lei Complementar 123/2006 e alterações posteriores.

9.6. Após a publicação do resultado da fase de HABILITAÇÃO, será aberto o prazo recursal conforme prescreve a Lei Geral das Licitações.

9.7. Caso o licitante venha a desistir do seu direito de recurso, essa desistência será apresentada em ofício protocolado, na qual obrigatoriamente o representante da mesma deverá assinar;

9.7.1. Na hipótese de que não venha a ocorrer à desistência expressa do recurso de habilitação ou inabilitação, o presidente da Comissão Permanente de Licitação, aguardará o prazo recursal de 5 (cinco) dias úteis para recepção de recursos, nas condições estabelecidas na legislação em vigor, e comunicará aos licitantes que a data da próxima reunião será informada posteriormente.

9.8. A Comissão Permanente de Licitação somente procederá a abertura dos envelopes Proposta Comercial das licitantes confirmadas habilitadas, após o transcurso do prazo recursal, ou na hipótese da ocorrência de desistência expressa de todas as licitantes em promover recursos de habilitação ou inabilitação;

9.9. O envelope Proposta Comercial da licitante confirmada inabilitada será devolvido devidamente fechado, depois de conferido seu respectivo lacre ao final do procedimento licitatório;

9.10. É vedada, sob qualquer aspecto, a abertura do envelope Proposta Comercial de licitante confirmada inabilitada, no recinto onde se realiza a sessão de julgamento deste edital;

9.11. Serão inabilitados os licitantes:

9.11.1. Cujas documentação não atenda às exigências deste Edital;

9.11.2. Que tiverem sido declarados inidôneos para licitar com qualquer Órgão ou Entidade da Administração Pública de qualquer dos Poderes da União, Estados, Distrito Federal ou Municípios de qualquer Unidade Federativa;

9.11.3. Suspensos temporariamente em qualquer órgão Municipal, Estadual ou Federal;

9.11.4. Cujas documentação contenha emendas, borrões, rasuras ou entrelinhas nos documentos apresentados.

9.12. A abertura dos envelopes contendo a documentação para habilitação e as propostas será realizada sempre em ato público previamente designado, do qual se lavrará ata circunstanciada, assinada pelos licitantes presentes e pela Comissão.

9.13. Todos os documentos e propostas serão rubricados pelos licitantes presentes e pela Comissão.

10. PROCEDIMENTOS PARA ABERTURA DAS PROPOSTAS COMERCIAIS

10.1. Após a fase da HABILITAÇÃO, a Comissão Permanente de Licitação procederá à abertura dos envelopes da Proposta Comercial que será realizada em ato público previamente designado. Todos os documentos neles contidos serão obrigatoriamente assinados ou rubricados pelos representantes das licitantes presentes e pelos membros da Comissão Permanente de Licitação, ato este que deverá ser realizado perante a mesa que preside os trabalhos.

10.2. Após a abertura dos envelopes Proposta Comercial, não mais caberá desclassificação de licitantes por motivo relacionado aos Documentos de Habilitação, salvo em razão de fatos supervenientes, ou só conhecido após o julgamento da habilitação.

11. JULGAMENTO DA PROPOSTA COMERCIAL

11.1. Competirá a Comissão Permanente de Licitação proceder ao julgamento da Proposta Comercial dos licitantes, na conformidade da orientação a seguir:

11.2. Na classificação da Proposta Comercial a Comissão Permanente de Licitação levará em consideração o menor preço global, pela ordem crescente dos preços propostos, prevalecendo, no caso de empate, exclusivamente o critério previsto no item 11.3.



ESTADO DA PARAÍBA
PREFEITURA MUNICIPAL DE CONCEIÇÃO

11.3. Após a classificação, havendo empate entre as propostas comerciais das licitantes, deverá ser observado o seguinte procedimento:

11.3.1. Havendo EPP's e/ou ME's habilitadas no certame, será observado o disposto no Art. 44 e 45 da Lei Complementar nº 123/2006, nos seguintes termos:

11.3.1.1. Nas licitações será assegurada, como critério de desempate, preferência de contratação para as microempresas e empresas de pequeno porte.

11.3.1.2. Entende-se por empate aquelas situações em que as propostas apresentadas pelas microempresas e empresas de pequeno porte sejam iguais ou até 10% (dez por cento) superiores à proposta mais bem classificada.

11.3.1.3. Para efeito do disposto no art. 44 da Lei Complementar nº 123/2006, ocorrendo o empate, proceder-se-á da seguinte forma:

11.3.1.4. A microempresa ou empresa de pequeno porte mais bem classificada poderá apresentar proposta de preço inferior àquela considerada vencedora do certame, situação em que será adjudicado em seu favor o objeto licitado;

11.3.1.5. Não ocorrendo a contratação da microempresa ou empresa de pequeno porte, na forma do item 11.3.1.4, serão convocadas as remanescentes que porventura se enquadrem na hipótese dos §§ 1º e 2º do art. 44 desta Lei Complementar 123/2006, na ordem classificatória, para o exercício do mesmo direito;

11.3.1.6. No caso de equivalência dos valores apresentados pelas microempresas e empresas de pequeno porte que se encontrem nos intervalos estabelecidos nos §§ 1º e 2º do art. 44 desta Lei Complementar 123/2006, será realizado sorteio entre elas para que se identifique aquela que primeiro poderá apresentar melhor oferta.

11.3.1.7. Na hipótese da não-contratação nos termos previstos no item 11.3, o objeto licitado será adjudicado em favor da proposta originalmente vencedora do certame.

11.3.1.8. O disposto neste item somente se aplicará quando a melhor oferta inicial não tiver sido apresentada por microempresa ou empresa de pequeno porte.

11.3.2. Após classificação e observado o disposto no art. 44 e 45 da Lei Complementar nº 123/2006, e ainda havendo igualdade entre duas ou mais propostas comerciais, com relação ao menor preço global, para exclusivo efeito de desempate serão utilizados os critérios previstos no art. 3º, § 2º, da Lei nº 8.666/1993, quais sejam:

a). Produzidos no País;

b). Produzidos ou prestados por empresas brasileiras.

c). Produzidos ou prestados por empresas que invistam em pesquisa e no desenvolvimento de tecnologia no País.

d). Produzidos ou prestados por empresas que comprovem cumprimento de reserva de cargos prevista em lei para pessoa com deficiência ou para reabilitado da Previdência Social e que atendam às regras de acessibilidade previstas na legislação.

11.3.3. Após a estrita observância dos Itens 11.3.1 e 11.3.2 e seus subitens, permanecendo o empate, deverá ser observado o procedimento estabelecido no art. 45, §2º, da Lei n. 8.666/1993, nos seguintes termos:

11.3.3.1. Ainda permanecendo o empate entre duas ou mais propostas, a classificação se fará, obrigatoriamente, por sorteio, em ato público, para o qual todos os licitantes serão convocados.

11.4. A Comissão Permanente de Licitação somente procederá à indicação da adjudicação desta TOMADA DE PREÇOS depois de transcorrido o prazo recursal, ou na hipótese de ocorrência de desistência expressa de todos os licitantes em recorrer do julgamento das propostas;

11.5. Serão desclassificadas as propostas que não atendam as exigências deste Instrumento ou apresentem qualquer oferta ou vantagens não previstas neste Edital, ou baseadas nas propostas dos demais licitantes também serão desclassificadas as propostas que contemplem PREÇOS GLOBAIS superiores aos do ORÇAMENTO BASE fornecido neste edital, ou ainda as que apresentem preços



ESTADO DA PARAÍBA
PREFEITURA MUNICIPAL DE CONCEIÇÃO

unitários manifestamente inexeqüíveis, ou de valor zero ou ainda que não atendam as exigências do subitem 11.5.1.

11.5.1. Os preços unitários estabelecidos nas propostas comerciais não poderão ser superiores ao orçamento base anexo ao edital.

11.6. As licitantes obrigatoriamente apresentarão suas PROPOSTAS e PLANILHAS DE QUANTITATIVOS E PREÇOS, conforme modelos anexos a este edital;

11.7. Serão desclassificadas as Propostas Comerciais que contenham emendas, borrões, ressalvas, rasuras ou entrelinhas nos documentos apresentados.

11.8. Na hipótese da existência de erros materiais de soma e/ou multiplicação nas Propostas Comerciais é facultado à Comissão proceder diligência junto à licitante para apuração dos Preços Globais, mantidos, porém os preços unitários constantes da Planilha de Quantitativos e Preços.

11.9. O VALOR GLOBAL DO ORÇAMENTO BASE É: R\$ 189.396,90 (cento e oitenta e nove mil trezentos e noventa e seis reais e noventa centavos).

12. ADJUDICAÇÃO E HOMOLOGAÇÃO

12.1. Concluído o processo desta TOMADA DE PREÇOS, este será remetido a Prefeita Municipal para decisão final e homologação, revogação ou nulidade.

12.2. Homologada esta TOMADA DE PREÇOS, o seu objeto poderá ser contratado com a adjudicatária;

12.3. É facultado à Administração, quando o convocado não assinar o termo de contrato ou não aceitar ou retirar o instrumento equivalente no prazo e condições estabelecidos, convocar os licitantes remanescentes, na ordem de classificação, para fazê-lo em igual prazo e nas mesmas condições propostas pelo primeiro classificado, inclusive quanto aos preços atualizados de conformidade com o ato convocatório, ou revogar a licitação independentemente da cominação prevista no art. 81 da Lei nº 8.666/1993;

12.4. Ressalva-se que, se a adjudicatária, convocada para assinar o Contrato, vier a desistir de assinar o mesmo, lhe será atribuída à penalidade de suspensão temporária de licitar com o MUNICÍPIO DE CONCEIÇÃO, pelo período de 02 (dois) anos, respeitado o direito de recurso, com efeito devolutivo;

12.5. A PMC somente poderá revogar esta licitação por razões de interesse público, decorrente de fato superveniente devidamente comprovado, pertinente e suficiente para justificar tal conduta ou nos casos em que a lei assim prever, devendo anulá-la por ilegalidade de ofício ou por provocação de terceiros.

13. DO CONTRATO

13.1. Os serviços objeto da presente licitação serão adjudicados através do Contrato de Empreitada por Preço Global, firmado entre o MUNICÍPIO DE CONCEIÇÃO, através da Prefeitura Municipal, como executante e fiscalizadora do contrato e a licitante vencedora.

13.2. O contrato será elaborado com base no presente edital, na legislação em vigor e na minuta do contrato em anexo, e será gerenciado e fiscalizado pela PMC, que também ficará responsável pela abertura dos processos de aditivos e solicitações de acréscimos e supressões, se houver, do instrumento contratual, inserindo todos os elementos técnicos e jurídicos exigidos por Lei, mediante verificação da sua viabilidade técnica e jurídica, dos TERMOS ADITIVOS;

13.3. O presente edital e seus anexos farão parte integrante do contrato, independente de transcrição;

13.4. O licitante vencedor será convocado pelo MUNICÍPIO DE CONCEIÇÃO, através da Prefeitura Municipal, no prazo de 03 (três) dias úteis, contados a partir do recebimento da convocação, para assinatura do contrato;

13.5. A PMC, rejeitará, em todo ou em parte, obra, serviço ou fornecimento executado em desacordo com as especificações e condições deste Edital e seus anexos, da respectiva proposta e do contrato;



ESTADO DA PARAÍBA
PREFEITURA MUNICIPAL DE CONCEIÇÃO

13.6 – A CONTRATADA é obrigada a reparar, corrigir, remover, reconstruir ou substituir, às suas expensas, no total ou em parte, o objeto do contrato em que se verificarem vícios, defeitos ou incorreções resultantes da execução ou de materiais empregados.

14. MEDIÇÕES E PAGAMENTOS

14.1. Os quantitativos de serviços efetivamente executados pela firma e aceitos pela fiscalização da PMC serão objeto de lançamentos no Boletim de Medição, que depois de conferido, será assinado pelo Engenheiro da Prefeitura e pelo responsável da contratada;

14.1.1 Os autos do processo de pagamento deverão ser encaminhados para a Prefeitura CONTRATANTE para providenciar, mediante verificação da sua viabilidade técnica e jurídica a Ordem de Pagamento.

14.2. As medições serão mensais com intervalo nunca inferior a 30 (trinta) dias corridos, excetuando-se as medições inicial e final. Os boletins de medições deverão ser realizados entre os dias 25 e 30 de cada mês, sendo os pagamentos efetuados num prazo máximo de 30 (trinta) dias, contados a partir da data final do adimplemento de cada parcela;

14.3. Ao requerer o pagamento da primeira medição, a contratada deverá apresentar o comprovante de que o contrato teve sua Anotação de Responsabilidade Técnica - ART efetuada no CREA ou CAU-PB, nos termos da Resolução nº 257 de 19/09/78 do CONFEA, sob pena do não recebimento da medição requerida;

14.4. A contratada fica obrigada a apresentar cópia autenticada da Guia de Recolhimento Prévio, das Contribuições Previdenciárias, incidentes sobre a remuneração dos segurados, incluída em Nota Fiscal ou Fatura, correspondente aos serviços executados, quando da quitação da referida Nota Fiscal ou Fatura, na forma prevista da Lei n.º 8.212/91, alterada pela Lei n.º 9.032/95 de 28.04.95, e regulamentos instituídos pelo Regime Geral de Previdência Social – RGPS, bem como as Certidões Negativas de Débitos com a RECEITA FEDERAL, com a RECEITA ESTADUAL, com a DÍVIDA ATIVA DA UNIÃO e com a RECEITA MUNICIPAL;

14.5. A contratada fica obrigada a apresentar no encerramento do contrato, quando da expedição do TERMO DE RECEBIMENTO DEFINITIVO da obra, CND - Certidão Negativa de Débito da respectiva obra;

14.6. A contratada fica obrigada a apresentar para liberação da última medição o “AS BUILT” da obra, ou seja, a contratada deverá apresentar o cadastro técnico e/ou projetos executivos que foram executados na obra.

14.7. Deverá ser mantido o programa de desembolso geral da obra, conforme cronograma específico apresentado pelo CONTRATADO quando do processo de Licitação que deu origem ao presente CONTRATO.

14.8. Se, com aprovação prévia da PMC, o cronograma de construção for modificado, excepcionalmente e nas hipóteses em que a lei assim permitir, a previsão de desembolso será revisada.

14.9. As medições e pagamentos também encontram-se regulados na Cláusula Décima-Primeira do Termo Contratual.

14.10. Para recebimento das obras e serviços e fornecimento de materiais deverá ser observado o seguinte:

14.10.1. As obras e serviços e fornecimento de materiais serão recebidas provisoriamente, por comissão de recebimento, composta de no mínimo 03 (três) técnicos, mediante termo circunstanciado, assinado pelas partes em até 15 (quinze) dias da comunicação escrita do contratado;

14.10.2. As obras e serviços e fornecimento de materiais serão recebidas definitivamente, por comissão composta de no mínimo 03 (três) técnicos, designada pela autoridade competente, mediante termo circunstanciado, assinado pelas partes, após o decurso do prazo de observação, ou vistoria que comprove a adequação do objeto aos termos contratuais, observado o disposto no art. 69 desta Lei



ESTADO DA PARAÍBA
PREFEITURA MUNICIPAL DE CONCEIÇÃO

- a) O recebimento provisório ou definitivo não exclui a responsabilidade civil pela solidez e segurança da obra ou do serviço, nem ético-profissional pela perfeita execução do contrato, dentro dos limites estabelecidos pela lei ou pelo contrato.
- b) O prazo a que se refere o item 14.10.2, não poderá ser superior a 90 (noventa) dias, salvo em casos excepcionais, devidamente justificados.
- c) Na hipótese de o termo circunstanciado ou a verificação a que se refere este item não serem, respectivamente, lavrado ou procedida dentro dos prazos fixados, reputar-se-ão como realizados, desde que comunicados à Administração nos 15 (quinze) dias anteriores à exaustão dos mesmos.

15. DA REVISÃO DOS PREÇOS

15.1. Os preços contratados serão fixos e irrevogáveis, pelo período de 12 (doze) meses a partir da data da apresentação da Proposta Comercial, observando-se o que trata a Cláusula Décima da Minuta do Contrato, anexo deste edital.

15.2. O valor do contrato será fixo e irrevogável, porém poderá ser corrigido anualmente mediante requerimento da contratada, após o interregno mínimo de um ano, contado da data do orçamento, pela variação do Índice Nacional da Construção Civil – INCC/FGV, tomando-se por base a data do orçamento, e afetará exclusivamente as etapas/parcelas do empreendimento cujo atraso não decorra de culpa da contratada.

15.3 - A periodicidade do reajuste é anual, aplicado somente aos pagamentos de valores referentes a eventos físicos realizados a partir do 1º (primeiro) dia imediatamente subsequente ao término do 12º (décimo segundo) mês e, assim, sucessivamente, contado desde a data do orçamento e de acordo com a vigência do contrato.

15.4 - Após a aplicação do reajuste nos termos deste documento, o novo valor da parcela ou saldo contratual terá vigência e passará a ser praticado, pelo próximo período de 01 (um) ano, sem reajuste adicional e, assim, sucessivamente, durante a existência jurídica do contrato.

15.5. Caso o índice estabelecido para reajustamento venha a ser extinto ou de qualquer forma não possa mais ser utilizado, será adotado, em substituição, o que vier a ser determinado pela legislação então em vigor.

15.6. Na ausência de previsão legal quanto ao índice substituto, as partes elegerão novo índice oficial, para reajustamento do preço do valor remanescente, por meio de termo aditivo.

15.7. O reajuste será realizado por apostilamento e deverá ser requerido pelo contratado.

15.8. Para restabelecer a relação que as partes pactuaram inicialmente entre os encargos do contratado e a retribuição da administração para a justa remuneração da obra, serviço ou fornecimento, objetivando a manutenção do equilíbrio econômico-financeiro inicial do contrato, na hipótese de sobrevirem fatos imprevisíveis, ou previsíveis porém de consequências incalculáveis, retardadores ou impeditivos da execução do ajustado, ou, ainda, em caso de força maior, caso fortuito ou fato do príncipe, configurando álea econômica extraordinária e extracontratual.

15.9. Para fins do reequilíbrio econômico-financeiro do contrato, as partes devem apresentar solicitação, anexando planilha detalhada dos custos do insumo, fazendo uma comparativo com a composição dos custos para obtenção dos preços inicialmente contratados e planilha dos custos para fins do reequilíbrio econômico do contrato.

15.10. O reequilíbrio econômico do contrato será realizado por meio de termo aditivo.

15.11. A extinção do contrato não configurará óbice para o reconhecimento do desequilíbrio econômico-financeiro, desde que seja requerido durante a vigência do contrato, hipótese em que será concedida indenização por meio de termo indenizatório.

16. DOS ACRÉSCIMOS E SUPRESSÕES



ESTADO DA PARAÍBA
PREFEITURA MUNICIPAL DE CONCEIÇÃO

16.1. O objeto a ser contratado poderá ser alterado, unilateralmente, pela Contratante ou por acordo entre as partes, nos casos previstos no art. 65 da Lei Federal nº 8.666/93.

17. DAS RETENÇÕES E GARANTIAS

17.1. Garantia Contratual exigida no art. 55, VI, nas mesmas modalidades e critérios previstos no caput e § 1º do Artigo 56, todos da Lei Federal nº 8.666/93 e suas alterações, equivalente a 5% (cinco por cento) do valor contratual, devendo ser restituída após a execução do contrato no caso de não utilização pela administração pública.

17.1.1. Na data da assinatura do contrato, a CONTRATADA deverá apresentar a garantia contratual.

17.1.2. A Garantia deverá ser depositada na Secretaria de Finanças do MUNICÍPIO DE CONCEIÇÃO;

17.1.3. Caberá ao CONTRATADO providenciar a renovação da validade da Garantia pelo tempo de vigência de aditivos que porventura forem feitos no presente Contrato.

17.1.4. Para as licitantes classificadas nos termos do art. 48, §2º, será exigida, na assinatura do contrato, a prestação de garantia adicional, igual a diferença entre o valor resultante do cálculo descrito no art. 48, § 1º, “a” e “b”, todos da Lei nº 8.666/1993, e o valor da Proposta Vencedora.

18. INADIMPLENTO E SANÇÕES

18.1. O atraso injustificado na execução do contrato sujeitará à multa de mora, na forma estabelecida a seguir:

- a) 0,3% (três décimo por cento), por dia de atraso até o trigésimo dia;
- b) 10% (dez por cento), após, ultrapassado o prazo da alínea anterior.

18.2. A multa a que alude este artigo não impede que a Prefeitura Municipal de Conceição rescinda unilateralmente o contrato e aplique as outras sanções previstas neste Edital, sem prejuízo de outras previstas em Lei.

18.2.1. A multa, aplicada após regular processo administrativo, será descontada da garantia do respectivo contratado

18.2.2. As multas, a que se refere esta Cláusula, se perfizerem valor superior ao da garantia prestada, além da perda desta incidirão sobre o valor do contrato, e serão descontados dos pagamentos eventualmente devidos pela CONTRATANTE, ou quando for o caso, cobrado judicialmente.

18.3. Pela inexecução total ou parcial do contrato a Administração poderá aplicar as seguintes sanções:

- a) Advertência;
- b) Multa de 10% (dez por cento) do valor do contrato;
- c) Suspensão temporária de participação em licitação e impedimento de contratar com a Prefeitura Municipal de Conceição, no prazo não superior a 02 (dois) anos;
- d) Declaração de inidoneidade para licitar ou contratar com a Administração Pública, enquanto perdurarem os motivos determinantes da punição ou até que seja promovida a reabilitação perante a Prefeitura Municipal de Conceição, que será concedida sempre que o contratado ressarcir a PMC pelos prejuízos resultantes e após decorrido o prazo da sanção aplicada com base no item anterior, facultada a defesa prévia no prazo de 05 (cinco) dias.

18.3.1. Nos termos do art. 205 do Regimento Interno do Tribunal de Contas do Estado da Paraíba, considerar-se-á motivos para declaração de inidoneidade dentre outras práticas ilícitas, a fraude em licitações por parte da licitante que atente contra os princípios explicitados no art. 3º da Lei 8.666/93 e alterações posteriores, especialmente quanto:



ESTADO DA PARAÍBA
PREFEITURA MUNICIPAL DE CONCEIÇÃO

- a) Participação de empresa que possuam entre si vínculo de natureza técnica, comercial, econômica, financeira ou trabalhista;
- b) Participação de empresas que tenham em comum dirigentes ou representantes;
- c) Apresentação de propostas com preços inexeqüíveis e/ou superfaturados;
- d) Quebra do sigilo de proposta apresentada;
- e) Cessão do objeto licitado a terceiros;
- f) Obstrução ao regular processamento da licitação.

18.4. As sanções previstas nas alíneas "a", "c" e "d", do Item 18.3, poderão ser aplicadas conjuntamente com a da alínea "b", facultada a defesa prévia do interessado, no prazo de 05 (cinco) dias úteis.

18.5. A inexecução de que trata o item 18.3 e no art. 79, I da Lei nº 8.666/1993 acarreta as seguintes conseqüências, sem prejuízo das sanções previstas neste edital e na legislação aplicável:

18.5.1. Assunção imediata do objeto do contrato, no estado e local em que se encontrar, por ato próprio da Administração;

18.5.2. Ocupação e utilização do local, instalações, equipamentos, material e pessoal empregados na execução do contrato, necessários à sua continuidade, na forma do inciso V do art. 58 da Lei nº 8.666/1993;

18.5.3. Execução da garantia contratual, para ressarcimento da Administração, e dos valores das multas e indenizações a ela devidos;

18.5.4. Retenção dos créditos decorrentes do contrato até o limite dos prejuízos causados à Administração.

18.5.4.1. A aplicação das medidas previstas nos Itens 18.5.1 e 18.5.2 deste Item fica a critério da PMC, que poderá dar continuidade à obra ou ao serviço por execução direta ou indireta.

18.5.4.2. É permitido à Administração, no caso de concordata/recuperação judicial do contratado, manter o contrato, podendo assumir o controle de determinadas atividades de serviços essenciais.

18.5.4.3. Na hipótese do Item 18.5.2 deste Edital, o ato deverá ser precedido de autorização expressa da Prefeitura Municipal.

18.5.4.4. A rescisão de que trata o art. 79, I da Lei nº 8.666/1993, permite à PMC, a seu critério, aplicar a medida prevista no Item 18.5.1 deste Item.

18.6. A aplicação das penalidades previstas nesta Cláusula é de competência da CONTRATANTE, podendo ser recomendada pela Secretaria responsável pela execução do contrato.

18.7 - As penalidades previstas nesta Cláusula, não se aplicarão quando o atraso no cumprimento dos cronogramas for motivado por força maior, considerando como tal, atos de inimigos públicos, guerra, revolução, bloqueios, epidemias, fenômenos meteorológicos adversos de vulto, perturbações civis ou acontecimentos assemelhados que fujam ao controle razoável de qualquer das partes contratantes. A CONTRATADA terá o prazo de 02 dias para comunicar o fato a PMC e apresentar documentação comprobatória em até 05 dias, sob pena de não serem considerados;

18.8 – Os fornecedores contratados que descumprirem total ou parcialmente os contratos celebrados com a administração pública.

19. DA RESCISÃO CONTRATUAL

19.1. O Termo de Contrato poderá ser rescindido nas hipóteses previstas no art. 78 da Lei nº 8.666, de 1993, com as conseqüências indicadas no art. 80 da mesma Lei, sem prejuízo da aplicação das sanções previstas na Cláusula Décima terceira da minuta do contrato anexo a este edital.

19.2. Os casos de rescisão contratual serão formalmente motivados, assegurando-se à CONTRATADA o direito à prévia e ampla defesa.



ESTADO DA PARAÍBA
PREFEITURA MUNICIPAL DE CONCEIÇÃO

19.3. A CONTRATADA reconhece os direitos da CONTRATANTE em caso de rescisão administrativa prevista no art. 77 da Lei nº 8.666, de 1993.

19.4. A inexecução de que trata o item 18.3 e no art. 79, I da Lei nº 8.666/1993 acarreta as seguintes consequências, sem prejuízo das sanções previstas neste edital e na legislação aplicável:

19.4.1. Assunção imediata do objeto do contrato, no estado e local em que se encontrar, por ato próprio da Administração;

19.4.2. Ocupação e utilização do local, instalações, equipamentos, material e pessoal empregados na execução do contrato, necessários à sua continuidade, na forma do inciso V do art. 58 da Lei nº 8.666/1993;

19.4.3. Execução da garantia contratual, para ressarcimento da Administração, e dos valores das multas e indenizações a ela devidos;

19.4.4. Retenção dos créditos decorrentes do contrato até o limite dos prejuízos causados à Administração.

19.4.4.1. A aplicação das medidas previstas nos Itens 19.4.1 e 19.4.2 deste Item fica a critério da PMC, que poderá dar continuidade à obra ou ao serviço por execução direta ou indireta.

19.4.4.2. É permitido à Administração, no caso de concordata/recuperação judicial do contratado, manter o contrato, podendo assumir o controle de determinadas atividades de serviços essenciais.

19.4.4.3. Na hipótese do Item 19.4.2 deste Edital, o ato deverá ser precedido de autorização expressa da Secretaria signatária do contrato.

19.4.4.4. A rescisão de que trata o art. 79, I da Lei nº 8.666/1993, permite à PMC, a seu critério, aplicar a medida prevista no Item 19.4.1 deste Item.

19.5. O termo de rescisão, sempre que possível, deverá indicar:

19.5.1. Balanço dos eventos contratuais já cumpridos ou parcialmente cumpridos em relação ao cronograma físico-financeiro, atualizado;

19.5.2. Relação dos pagamentos já efetuados e ainda devidos;

19.5.3. Indenizações e multas.

20. DOS RECURSOS ADMINISTRATIVOS

20.1. Dos atos decorrentes do procedimento licitatório, caberão recursos nos termos do Art. 109 da Lei n.º 8.666/93 e alterações subsequentes.

20.2. Os recursos administrativos deverão ser dirigidos a Prefeita Municipal, através do Presidente da Comissão Permanente de Licitações.

21. DAS RESPONSABILIDADES

21.1. No Contrato a ser firmado com a Licitante classificada deverão constar as seguintes obrigações da contratada:

21.1.1. Será obrigada a reconstruir ou substituir, às suas expensas, no total ou em parte, o objeto Contratual em que se verificarem vícios, defeitos ou incorreções resultantes dos materiais empregados ou da execução, não excluindo ou reduzindo essa responsabilidade à fiscalização ou o acompanhamento pela PMC.

21.1.2. Será responsável pelos danos causados diretamente a PMC ou a terceiros, decorrentes de sua culpa ou dolo na execução do Contrato, não excluindo ou reduzindo essa responsabilidade a Fiscalização ou o acompanhamento pela PMC.

21.1.3. Será responsável pelos encargos trabalhistas, previdenciário, fiscal e comercial, resultante da execução do Contrato, não onerando a PMC quaisquer ônus sob quaisquer títulos, que por via administrativa ou judicial, sua inadimplência, com referência a esses encargos, não transfere a PMC a responsabilidade de seu pagamento, nem poderá onerar o objeto do Contrato.



ESTADO DA PARAÍBA
PREFEITURA MUNICIPAL DE CONCEIÇÃO

21.2. A Prefeitura Municipal através da autoridade competente ou por pessoa por ela designada será o Gestor da Execução do contrato firmado com a licitante ganhadora, sendo de sua responsabilidade todos os atos decorrentes da execução do mesmo, inclusive os ajustes de projetos que possam ocorrer durante o período de execução das obras.

21.3. A Comissão de licitação deve realizar consulta ao Cadastro de Fornecedores Inidôneos e Suspensos (CFIS) de licitar e contratar com a administração Pública Municipal, adotando-se providências necessárias para que sejam excluídas do certame as pessoas físicas e jurídicas nele inscritas.

22. DA SUBCONTRATAÇÃO

22.1 Não será admitida a subcontratação parcial ou total do objeto.

23. - DISPOSIÇÕES FINAIS

23.1. Os anexos que constituem parte integrante deste Edital estão assim enumerados:

ANEXO I - MODELO DA PROPOSTA;

ANEXO II - MINUTA DO CONTRATO;

ANEXO III - MODELO DE DECLARAÇÃO DE CUMPRIMENTO DAS OBRIGAÇÕES;

ANEXO IV - PLANILHA ORÇAMENTÁRIA E CRONOGRAMA;

ANEXO V - PROJETO BÁSICO (pranchas, especificações técnicas);

ANEXO VI – DECLARAÇÃO DE DISPONIBILIZAÇÃO DE TÉCNICO – PROPOSTA COMERCIAL.

ANEXO VII - TERMO DE ENCERRAMENTO DO VOLUME;

ANEXO VIII – MODELO DA COMPOSIÇÃO DA TAXA DE B.D.I.

ANEXO IX – MODELO DA COMPOSIÇÃO DE ENCARGOS SOCIAIS

ANEXO X - COMPOSIÇÃO DA TAXA DE BDI E ENCARGOS SOCIAIS UTILIZADOS

ANEXO XI – COMPOSIÇÃO DE PREÇOS UNITÁRIOS E MEMÓRIA DE CÁLCULO

ANEXO XII - MODELO DECLARAÇÃO MENOR

ANEXO XIII - MODELO DE DECLARAÇÃO DO RESPONSÁVEL TÉCNICO

ANEXO XIV – MODELO DE DECLARAÇÃO DE VISITA TÉCNICA

ANEXO XV - MODELO DE DECLARAÇÃO DE NÃO VISITA

ANEXO XVI - MODELO DE DECLARAÇÃO DE SUPERVENIÊNCIA DE FATO IMPEDITIVO

ANEXO XVII - MODELO DE DECLARAÇÃO DE INTEIRA RESPONSABILIDADE

ANEXO XVIII - MODELO DE DECLARAÇÃO DE EPP/ME

ANEXO XIX - MODELO DE DECLARAÇÃO DE DESTINAÇÃO FINAL DE RESÍDUOS

ANEXO XX - MODELO DE DECLARAÇÃO QUE NÃO INCIDE NAS VEDAÇÕES DO art. 9º da Lei de licitações.

ANEXO XXI – DECLARAÇÃO QUE ASSUME INTEIRA RESPONSABILIDADE - PROPOSTA COMERCIAL;

ANEXO XXII – DECLARAÇÃO DE PREÇOS UNITÁRIOS – PROPOSTA COMERCIAL;

ANEXO XXIII – DECLARAÇÃO DE DISPONIBILIZAÇÃO DE EPP'S E EPC'S – PROPOSTA COMERCIAL;

23.2. A licitante que vier a ser contratada ficará obrigada a aceitar, nas mesmas condições contratuais, os acréscimos ou supressões que, a critério da CONTRATADA, se façam necessários nas obras objeto desta Licitação, de acordo com o que estabelece o parágrafo 1º do Art. 65 da Lei 8.666;

23.3. Para a execução contratual do objeto desta TOMADA DE PREÇOS, a Prefeitura Municipal designará, por ato do Secretário (a), o fiscal do contrato, que se responsabilizará pelo



ESTADO DA PARAÍBA
PREFEITURA MUNICIPAL DE CONCEIÇÃO

acompanhamento do contrato e seu prazo de vigência, pela boa qualidade dos serviços a serem executados bem como observar o cumprimento do Cronograma Físico da Obra, exercer e deter controle rigoroso na execução do contrato, anotar em registro próprio todas as ocorrências relacionadas com a execução do contrato, manter Diário de Obra com acompanhamento fotográfico, relatar qualquer fato imprevisto, cumprir as obrigações previstas no Edital, no Termo de Referência e no Contrato, bem como observar as demais exigências legais que regem a matéria, determinando o que for necessário à regularização das faltas ou defeitos eventualmente observados;

23.4. Na contagem dos prazos estabelecidos neste Edital, excluir-se-á o dia do início e incluir-se-á o dia do vencimento, só se iniciando e se vencendo os prazos referidos neste edital em dia de expediente na PMC;

23.5. A Comissão Permanente de Licitação poderá em qualquer fase desta TOMADA DE PREÇOS suspender os seus trabalhos, mediante decisão fundamentada, devendo promover o registro dessa suspensão e a convocação de reunião para a continuidade dos trabalhos;

23.6. As decisões da Comissão Permanente de Licitação serão sempre tomadas por maioria de votos dos seus membros;

23.7. Não serão considerados motivos para inabilitação ou desclassificação simples omissão ou irregularidades formais na documentação ou proposta comercial, desde que sejam irrelevantes, não prejudiquem o perfeito entendimento da proposta e não comprometam, restrinjam ou frustrem o caráter competitivo do procedimento licitatório;

23.8. Os envelopes lacrados das propostas comerciais das empresas inabilitadas nesta licitação ficarão à disposição das referidas empresas pelo prazo de 30 (trinta) dias. Decorrido este prazo sem que os licitantes efetuem a sua retirada os mesmos serão destruídos.

23.9. A LICITANTE é responsável pela fidelidade e legitimidade das informações e documentos apresentados em qualquer fase da licitação. Na hipótese de se constatar a imprecisão ou falsidade das informações e/ou dos documentos apresentados pela licitante, poderá a PMC, a qualquer tempo, inabilitá-la ou desclassificá-la, assim como rescindir o eventual contrato advindo da licitação.

23.10. O foro competente para dirimir quaisquer dúvidas surgidas na relação contratual a ser firmado com base no objeto desta TOMADA DE PREÇOS é o de Conceição, excluído qualquer outro.

Conceição, 09 de março de 2022.

FRANCISCO EDIVAN CIRILO VIEIRA
Presidente da Comissão de Licitação



**ESTADO DA PARAÍBA
PREFEITURA MUNICIPAL DE CONCEIÇÃO**

ANEXO I

MODELO DE PROPOSTA

Em atendimento ao Edital da TOMADA DE PREÇOS nº 002/2022 da PREFEITURA MUNICIPAL DE CONCEIÇÃO, vimos pela presente apresentar a nossa Proposta para a execução dos serviços a seguir discriminados:

Constitui-se objeto da presente a seleção de empresa para

Preço Global: R\$ (.....)

CONDIÇÕES GERAIS:

1. Prazo de validade da proposta:
2. Prazo de execução da obra:
3. Informações bancárias.

Conceição, de de 2022



ESTADO DA PARAÍBA
PREFEITURA MUNICIPAL DE CONCEIÇÃO

ANEXO II

MINUTA DO CONTRATO

CONTRATO Nº ____/2021

QUE ENTRE SI FAZ O
MUNICÍPIO DE CONCEIÇÃO,
ATRAVÉS DA PREFEITURA
MUNICIPAL, E A
_____,
COMO ABAIXO SE DECLARA:

O MUNICÍPIO DE CONCEIÇÃO, entidade de Direito Público Interno, Órgão de Regime Jurídico Único, sediada á Rua Capitão João Miguel - Centro Administrativo Integrado, S/N - São José - Conceição – PB, inscrita no Cadastro Nacional da Pessoa Jurídica do Ministério da Fazenda sob o nº ;....., representada neste ato pelo Senhor Prefeito municipal solteiro, residente no, Conceição PB, portador do RG nº SSP- e CPF nº, doravante denominada de CONTRATANTE, e do outro lado, a empresa, pessoa jurídica de Direito Privado, com sede na Rua, na cidade de, inscrita no CNPJ nº, por seu representante legal,, RG nº, CPF sob o nº, doravante denominada CONTRATADA celebram o presente CONTRATO, TOMADA DE PREÇOS nº 00008/2021 , tipo menor preço, REGIME DE EXECUÇÃO indireta, na modalidade de (artigo 6º, inciso VIII, c.c. artigo 10, inciso II letra “b” – empreitada por preço unitário, ambos da Lei nº 8.666/93). O presente contrato obedecerá, integralmente as disposições da Lei Federal nº 8666/93 e suas alterações, e demais Legislações pertinentes à matéria, sob as seguintes cláusulas e condições:

CLÁUSULA PRIMEIRA - OBJETO DO CONTRATO

1.1 Constitui-se objeto do presente Contrato é a **CONTRATAÇÃO DE EMPRESA DE ENGENHARIA PARA PAVIMENTAÇÃO EM VIAS PÚBLICAS URBANAS E PASSAGEM MOLHADA NO MUNICÍPIO DE CONCEIÇÃO - PB, conforme informações e especificações constantes do edital e anexos da TOMADA DE PREÇOS n.º 0002/2022.**

CLÁUSULA SEGUNDA – DO FUNDAMENTO LEGAL

2.1 - O presente contrato é decorrente da licitação na modalidade TOMADA DE PREÇOS nº 0002/2022, realizada com base na Lei nº 8.666/93 e suas alterações, bem como o artigo 37 da Constituição Federal.

2.2 – O presente contrato terá como regime de execução a Empreitada Por Preço Unitário, conforme art. 6º, Inciso VIII, alínea “b”, da Lei nº 8.666/1993;

CLÁUSULA TERCEIRA - DOS DOCUMENTOS APLICÁVEIS



ESTADO DA PARAÍBA
PREFEITURA MUNICIPAL DE CONCEIÇÃO

3.1 - Aplica-se ao presente contrato, como se nele estivessem integralmente transcritos, os documentos, a seguir relacionados, de cujo inteiro teor e forma as partes declaram, expressamente, ter pleno conhecimento.

- a) Edital de Licitação da TOMADA DE PREÇOS nº 0002/2022 e seus anexos.
- b) Proposta do contratado, datada de ____/____/2021, nos termos aceitos pela PMC

3.2 - A partir da assinatura do presente contrato, a este, passarão a ser aplicáveis tudo que resultem em termos aditivos que vierem a ser realizados e que importem em alteração de condições contratuais, desde que assinados pelos representantes credenciados das partes.

CLÁUSULA QUARTA - DOTAÇÃO ORÇAMENTÁRIA

4.1 - As despesas decorrentes da execução do contrato correrão à conta dos recursos orçamentários oriundos do Orçamento de 2022:

07.000 SECRETARIA DE AGRICULTURA E MEIO AMBIENTE
26 782 1013 1016 CONSTRUÇÃO E MELHORIA DE PASSAGEM MOLHADA
000414 4490.51 99 Obras e Instalações

10.000 SECRETARIA DE INFRAESTRUTURA
15 451 1013 1028 PAVIMENTAÇÃO DE VIAS PÚBLICAS
000559 4490.51 99 Obras e Instalações

CLÁUSULA QUINTA – DO VALOR CONTRATUAL

5.1 - O valor do presente contrato é de R\$ _____
(_____).

5.2 – O valor acordado nesta cláusula é considerado completo, e devem compreender todos os custos e despesas que direta ou indiretamente, decorra do cumprimento pleno e integral do objeto deste contrato, tais como, e sem limitar a: materiais, equipamentos, ferramentas, instrumentos, despesas com deslocamentos, seguro, seguros de transporte e embalagem, salários, honorários, encargos sociais e trabalhistas, previdenciários e securitários, lucro, taxa de administração, tributos e impostos incidentes e outros encargos não explicitamente citados e tudo mais que possa influir no custo do objeto contratado, conforme as exigências constantes no edital que norteou o presente contrato.

CLÁUSULA SEXTA – DOS ACRÉSCIMOS E SUPRESSÕES

6.1. Eventuais alterações no contrato devem ser realizadas através de termo aditivo nas hipóteses previstas no art. 65 da Lei 8.666/93 e serão regulados pelas mesmas condições do contrato resultante da licitação, aplicando-se aos preços base da PMC, um redutor, no mesmo percentual encontrado entre o valor global da proposta vencedora e o preço base incluso neste edital.

6.2. A PMC, como parte contratante, gestora e fiscalizadora deste contrato, também ficará responsável pela abertura dos processos de aditivos e solicitações de acréscimos e supressões, se houver, do instrumento contratual, inserindo todos os elementos técnicos e jurídicos exigidos por Lei e encaminhando os autos do processo para a secretaria CONTRATANTE para análise, mediante verificação da sua viabilidade técnica e jurídica, dos TERMOS ADITIVOS, sendo posteriormente, conforme o caso, assinado por ambas as contratantes, observado o disposto no art. 65 da Lei Federal nº 8.666/93.



ESTADO DA PARAÍBA
PREFEITURA MUNICIPAL DE CONCEIÇÃO

6.3. Se, com aprovação prévia da PMC, o cronograma de construção for modificado, a previsão de desembolso será revisada.

CLÁUSULA SÉTIMA – DO PRAZO EXECUÇÃO E VIGÊNCIA DO CONTRATO

7.1. O prazo de execução das obras / serviços objeto desta TOMADA DE PREÇOS será de: **03 (três) meses**, contados a partir do primeiro dia útil após a expedição da ordem de serviços;

7.2 - O prazo do (s) contrato (s) oriundo (s) será de: **09 (nove) meses**, contados a partir do primeiro dia útil após a expedição da ordem de serviços;

7.3 – O contrato considerar-se-á encerrado no vencimento do prazo estabelecido no subitem 7.2 ou quando estiverem cumpridas todas as obrigações contratuais pelas partes, prevalecendo o que ocorrer primeiro.

CLÁUSULA OITAVA – DA PRORROGAÇÃO DO CONTRATO

8.1 - O presente contrato poderá ter sua duração prorrogada, caso haja interesse da administração, de conformidade com o art. 57, da Lei Federal nº 8.666/93 e suas posteriores alterações, e desde que observados o parágrafo único do art. 8º da Lei n.º 8.666/93.

8.2 - Caberá a PMC todos os atos atinentes às possíveis prorrogações contratuais, inserindo todos os elementos técnicos exigidos por Lei e encaminhando os autos do processo para providenciar, mediante verificação da sua viabilidade técnica e jurídica, a celebração dos TERMOS ADITIVOS

8.3 – A prorrogação deverá ser justificada pela Diretoria pertinente ao objeto contratado, acompanhada de novo cronograma físico financeiro da empresa CONTRATADA adaptado às novas condições.

CLÁUSULA NONA – DA SUBCONTRATAÇÃO

9.1 Não será admitida a subcontratação parcial ou total do objeto.

CLÁUSULA DÉCIMA – DA REVISÃO DOS PREÇOS

10.1. Os preços contratados serão fixos e irrevogáveis, pelo período de 12 (doze) meses a partir da data da apresentação da Proposta Comercial, observando-se o que trata a Cláusula Décima da Minuta do Contrato, anexo deste edital.

10.2. O valor do contrato será fixo e irrevogável, porém poderá ser corrigido anualmente mediante requerimento da contratada, após o interregno mínimo de um ano, contado da data do orçamento, pela variação do Índice Nacional da Construção Civil – INCC/FGV, tomando-se por base a data do orçamento, e afetará exclusivamente as etapas/parcelas do empreendimento cujo atraso não decorra de culpa da contratada.

10.3 - A periodicidade do reajuste é anual, aplicado somente aos pagamentos de valores referentes a eventos físicos realizados a partir do 1º (primeiro) dia imediatamente subsequente ao término do 12º (décimo segundo) mês e, assim, sucessivamente, contado desde a data do orçamento e de acordo com a vigência do contrato.

10.4 - Após a aplicação do reajuste nos termos deste documento, o novo valor da parcela ou saldo contratual terá vigência e passará a ser praticado, pelo próximo período de 01 (um) ano, sem reajuste adicional e, assim, sucessivamente, durante a existência jurídica do contrato.

10.5. Caso o índice estabelecido para reajustamento venha a ser extinto ou de qualquer forma não possa mais ser utilizado, será adotado, em substituição, o que vier a ser determinado pela legislação então em vigor.



ESTADO DA PARAÍBA
PREFEITURA MUNICIPAL DE CONCEIÇÃO

- 10.6. Na ausência de previsão legal quanto ao índice substituto, as partes elegerão novo índice oficial, para reajustamento do preço do valor remanescente, por meio de termo aditivo.
- 10.7. O reajuste será realizado por apostilamento e deverá ser requerido pelo contratado.
- 10.8. Para restabelecer a relação que as partes pactuaram inicialmente entre os encargos do contratado e a retribuição da administração para a justa remuneração da obra, serviço ou fornecimento, objetivando a manutenção do equilíbrio econômico-financeiro inicial do contrato, na hipótese de sobrevirem fatos imprevisíveis, ou previsíveis porém de consequências incalculáveis, retardadores ou impeditivos da execução do ajustado, ou, ainda, em caso de força maior, caso fortuito ou fato do príncipe, configurando álea econômica extraordinária e extracontratual.
- 10.9. Para fins do reequilíbrio econômico financeiro do contrato, as partes devem apresentar solicitação, anexando planilha detalhada dos custos do insumo, fazendo uma comparativo com a composição dos custos para obtenção dos preços inicialmente contratados e planilha dos custos para fins do reequilíbrio econômico do contrato.
- 10.10. O reequilíbrio econômico do contrato será realizado por meio de termo aditivo.
- 10.11. A extinção do contrato não configurará óbice para o reconhecimento do desequilíbrio econômico-financeiro, desde que seja requerido durante a vigência do contrato, hipótese em que será concedida indenização por meio de termo indenizatório.

CLÁUSULA DÉCIMA PRIMEIRA – DAS MEDIÇÕES E PAGAMENTO

- 11.1. Os quantitativos de serviços efetivamente executados pela firma e aceitos pela fiscalização da PMC serão objeto de lançamentos no Boletim de Medição, que depois de conferido, será assinado pelo Eng.º Fiscal, Chefe da Divisão, Gestor do contrato e pelo responsável da contratada;
- 11.1.1 Os autos do processo de pagamento deverão ser encaminhados para CONTRATANTE para providenciar, mediante verificação da sua viabilidade técnica e jurídica a Ordem de Pagamento.
- 11.2. As medições serão mensais com intervalo nunca inferior a 30 (trinta) dias corridos, excetuando-se as medições inicial e final. Os boletins de medições deverão ser realizados entre os dias 25 e 30 de cada mês, sendo os pagamentos efetuados num prazo máximo de 30 (trinta) dias, contados a partir da data final do adimplemento de cada parcela;
- 11.3. Ao requerer o pagamento da primeira medição, a contratada deverá apresentar o comprovante de que o contrato teve sua Anotação de Responsabilidade Técnica - ART efetuada no CREA ou CAU-PB, nos termos da Resolução nº 257 de 19/09/78 do CONFEA, sob pena do não recebimento da medição requerida;
- 11.4. A contratada fica obrigada a manter as condições de habilitação previstas no inciso XIII do art. 55 da Lei 8.666/93 para fins de recebimento;
- 11.5. A contratada fica obrigada a apresentar no encerramento do contrato, quando da expedição do TERMO DE RECEBIMENTO DEFINITIVO da obra, CND - Certidão Negativa de Débito da respectiva obra;
- 11.6. A contratada fica obrigada a apresentar para liberação da última medição o “AS BUILT” da obra, ou seja, a contratada deverá apresentar o cadastro técnico e/ou projetos executivos que foram executados na obra.
- 11.7 - Deverá ser mantido o programa de desembolso geral da obra, conforme cronograma específico apresentado pelo CONTRATADO quando do processo de Licitação que deu origem ao presente CONTRATO.

CLÁUSULA DÉCIMA SEGUNDA – DAS RETENÇÕES E GARANTIAS

- 12.1. Garantia Contratual exigida no art. 55, VI, nas mesmas modalidades e critérios previstos no caput e § 1º do Artigo 56, todos da Lei Federal nº 8.666/93 e suas alterações, equivalente a 5% (cinco



ESTADO DA PARAÍBA
PREFEITURA MUNICIPAL DE CONCEIÇÃO

por cento) do valor contratual, devendo ser restituída após a execução do contrato no caso de não utilização pela administração pública.

12.1.1. Na data da assinatura do contrato, a CONTRATADA deverá apresentar a garantia contratual.

12.1.2. A Garantia deverá ser depositada na Secretaria de Finanças do MUNICÍPIO DE CONCEIÇÃO, em caso de realização de garantia através de transação bancária;

12.1.3. Caberá à CONTRATADA providenciar a renovação da validade da Carta Fiança pelo tempo de vigência do presente Contrato.

12.2. Para o presente Contrato, a CONTRATADA realizou a garantia de execução através da APÓLICE/CARTA DE FIANÇA/SEGURO GARANTIA nº xxxxxxxxxxxxxxxxxxxxxx, do Banco xxxxxxxxxxxx e/ou mediante transferência identificada de fundos (DOC ou TED) ou depósito, realizado pela licitante para a Conta Bancária de titularidade da PMC.

CLÁUSULA DÉCIMA TERCEIRA - DAS PENALIDADES

13.1. O atraso injustificado na execução do contrato sujeitará à multa de mora, na forma estabelecida a seguir:

- a) 0,33% (zero vírgula trinta e três por cento), por dia de atraso até o trigésimo dia;
- b) 10% (dez por cento), após, ultrapassado o prazo da alínea anterior.

13.2. A multa a que alude este artigo não impede que a Prefeitura Municipal de Conceição rescinda unilateralmente o contrato e aplique as outras sanções previstas neste Edital, sem prejuízo de outras previstas em Lei.

13.2.1. A multa, aplicada após regular processo administrativo, será descontada da garantia do respectivo contratado

13.2.2. As multas, a que se refere esta Cláusula, se perfizerem valor superior ao da garantia prestada, além da perda desta incidirão sobre o valor do contrato, e serão descontados dos pagamentos eventualmente devidos pela CONTRATANTE, ou quando for o caso, cobrado judicialmente.

13.3. Pela inexecução total ou parcial do contrato a Administração poderá aplicar as seguintes sanções:

- a) Advertência;
- b) Multa de 10% (dez por cento) do valor do contrato;
- c) suspensão temporária de participação em licitação e impedimento de contratar com a Administração, por prazo não superior a 2 (dois) anos;
- d) Declaração de inidoneidade para licitar ou contratar com a Administração Pública enquanto perdurarem os motivos determinantes da punição ou até que seja promovida a reabilitação perante a própria autoridade que aplicou a penalidade, que será concedida sempre que o contratado ressarcir a Administração pelos prejuízos resultantes e após decorrido o prazo da sanção aplicada com base no item anterior.

13.3.1. Nos termos do art. 205 do Regimento Interno do Tribunal de Contas do Estado da Paraíba, considerar-se-á motivos para declaração de inidoneidade dentre outras práticas ilícitas, a fraude em licitações por parte da licitante que atente contra os princípios explicitados no art. 3º da Lei 8.666/93 e alterações posteriores, especialmente quanto:

- a) Participação de empresa que possuam entre si vínculo de natureza técnica, comercial, econômica, financeira ou trabalhista;
- b) Participação de empresas que tenham em comum dirigentes ou representantes;
- c) Apresentação de propostas com preços inexequíveis e/ou superfaturados;
- d) Quebra do sigilo de proposta apresentada;
- e) Cessão do objeto licitado a terceiros;



ESTADO DA PARAÍBA
PREFEITURA MUNICIPAL DE CONCEIÇÃO

f) Obstrução ao regular processamento da licitação.

13.4. As sanções previstas nas alíneas "a", "c" e "d", do Item 13.3, poderão ser aplicadas conjuntamente com a da alínea "b", facultada a defesa prévia do interessado, no prazo de 05 (cinco) dias úteis.

13.5. A inexecução de que trata o item 13.3 e no art. 79, I da Lei nº 8.666/1993 acarreta as seguintes consequências, sem prejuízo das sanções previstas neste edital e na legislação aplicável:

13.5.1. Assunção imediata do objeto do contrato, no estado e local em que se encontrar, por ato próprio da Administração;

13.5.2. Ocupação e utilização do local, instalações, equipamentos, material e pessoal empregados na execução do contrato, necessários à sua continuidade, na forma do inciso V do art. 58 da Lei nº 8.666/1993;

13.5.3. Execução da garantia contratual, para ressarcimento da Administração, e dos valores das multas e indenizações a ela devidos;

13.5.4. Retenção dos créditos decorrentes do contrato até o limite dos prejuízos causados à Administração.

13.5.4.1. A aplicação das medidas previstas nos Itens 13.5.1 e 13.5.2 deste Item fica a critério da PMC, que poderá dar continuidade à obra ou ao serviço por execução direta ou indireta.

13.5.4.2. É permitido à Administração, no caso de concordata/recuperação judicial do contratado, manter o contrato, podendo assumir o controle de determinadas atividades de serviços essenciais.

13.5.4.3. Na hipótese do Item 13.5.2 deste Contrato, o ato deverá ser precedido de autorização expressa da Prefeita signatária do contrato.

13.5.4.4. A rescisão de que trata o art. 79, I da Lei nº 8.666/1993, permite à PMC, a seu critério, aplicar a medida prevista no Item 13.5.1 deste Item.

13.6. A aplicação das penalidades previstas nesta Cláusula é de competência da CONTRATANTE, podendo ser recomendada pela Secretaria responsável pela execução do contrato.

13.7 - As penalidades previstas nesta Cláusula, não se aplicarão quando o atraso no cumprimento dos cronogramas for motivado por força maior, considerando como tal, atos de inimigos públicos, guerra, revolução, bloqueios, epidemias, fenômenos meteorológicos adversos de vulto, perturbações civis ou acontecimentos assemelhados que fujam ao controle razoável de qualquer das partes contratantes. A CONTRATADA terá o prazo de 02 dias para comunicar o fato a PMC e apresentar documentação comprobatória em até 05 dias, sob pena de não serem considerados;

13.8. A licitante que constar no Cadastro de Fornecedores Inidôneos e Suspensos (CFIS) de licitar e contratar com a administração Pública Municipal devem ser adotadas providências para que sejam excluídas do certame as pessoas físicas e jurídicas nele inscritas.

CLÁUSULA DÉCIMA QUARTA – DA RESCISÃO DO CONTRATO

14.1. O presente Termo de Contrato poderá ser rescindido nas hipóteses previstas no art. 78 da Lei nº 8.666, de 1993, com as consequências indicadas no art. 80 da mesma Lei, sem prejuízo da aplicação das sanções previstas na Cláusula Décima terceira do presente Contrato.

14.2. Os casos de rescisão contratual serão formalmente motivados, assegurando-se à CONTRATADA o direito à prévia e ampla defesa.

14.3. A CONTRATADA reconhece os direitos da CONTRATANTE em caso de rescisão administrativa prevista no art. 77 da Lei nº 8.666, de 1993.

14.4. A inexecução de que trata o item 13.3 e no art. 79, I da Lei nº 8.666/1993 acarreta as seguintes consequências, sem prejuízo das sanções previstas neste edital e na legislação aplicável:

14.4.1. Assunção imediata do objeto do contrato, no estado e local em que se encontrar, por ato próprio da Administração;



ESTADO DA PARAÍBA
PREFEITURA MUNICIPAL DE CONCEIÇÃO

14.4.2. Ocupação e utilização do local, instalações, equipamentos, material e pessoal empregados na execução do contrato, necessários à sua continuidade, na forma do inciso V do art. 58 da Lei nº 8.666/1993;

14.4.3. Execução da garantia contratual, para ressarcimento da Administração, e dos valores das multas e indenizações a ela devidos;

14.4.4. Retenção dos créditos decorrentes do contrato até o limite dos prejuízos causados à Administração.

14.4.4.1. A aplicação das medidas previstas nos Itens 14.4.1 e 14.4.2 deste Item fica a critério da PMC, que poderá dar continuidade à obra ou ao serviço por execução direta ou indireta.

14.4.4.2. É permitido à Administração, no caso de concordata/recuperação judicial do contratado, manter o contrato, podendo assumir o controle de determinadas atividades de serviços essenciais.

14.4.4.3. Na hipótese do Item 14.4.2 deste Edital, o ato deverá ser precedido de autorização expressa da Secretaria signatária do contrato.

14.4.4.4. A rescisão de que trata o art. 79, I da Lei nº 8.666/1993, permite à PMC, a seu critério, aplicar a medida prevista no Item 14.4.1 deste Item.

14.5. O termo de rescisão, sempre que possível, deverá indicar:

14.5.1. Balanço dos eventos contratuais já cumpridos ou parcialmente cumpridos em relação ao cronograma físico-financeiro, atualizado;

14.5.2. Relação dos pagamentos já efetuados e ainda devidos;

14.5.3. Indenizações e multas.

CLÁUSULA DÉCIMA QUINTA – DAS OBRIGAÇÕES DA CONTRATADA

15.1 – A contratada deverá planejar, desenvolver, implantar e executar os serviços e obras objeto desse contrato de acordo com os requisitos e exigências estabelecidos no projeto básico, suas especificações técnicas e descritivas, além do que estabelece o termo de referência, licença ambiental e tudo o que mais contém o edital de TOMADA DE PREÇOS nº 0001/2022.

15.2 - A contratada se responsabilizará pelo recolhimento de todos os tributos Federais, Estaduais e Municipais, presente ou futuros que, direta ou indiretamente incidam ou venham a incidir sobre o serviço/obra relacionado ao objeto contratual.

15.3 - Manter, durante toda a execução do contrato, compatibilidade com as obrigações assumidas, todas as condições de habilitação e qualificação exigidas na licitação, conforme preceitua o inciso XIII do art. 55 da lei nº 8.666/93.

15.4 - Ficará a contratada com a responsabilidade de comunicar, imediatamente e por escrito, a PMC, tão logo sejam do seu conhecimento, os procedimentos fiscais, ainda que de caráter interpretativo, os quais possam ter reflexos financeiros sobre o contrato.

15.5 - Manter sempre à frente dos serviços, profissional devidamente habilitado na entidade profissional competente e pessoal adequado e disponível na quantidade necessária para execução das obras e serviços.

15.6 - A mão-de-obra empregada pela contratada, na execução dos serviços, objeto do contrato, não terá nenhuma vinculação empregatícia com a PMC, descabendo, portanto, imputação de qualquer obrigação social a esta, observando-se o disposto no art. 71, da lei nº 8.666/93

15.7 - Todas as obrigações tributárias, fiscais, previdenciárias e/ ou sociais, bem como os danos e prejuízos que a qualquer título causar a PMC e/ou a terceiros em decorrência da execução dos serviços objeto deste contrato, serão de inteira responsabilidade da CONTRATADA.

15.8 - Dentro do prazo de prescrição estabelecido pela lei civil ou administrativa, a CONTRATADA deverá se responsabilizar e arcar com ônus de todas as reclamações e/ ou ações jurídicas decorrentes de ofensas ou danos causado ao direito de propriedade de terceiros, resultante da execução dos serviços.



ESTADO DA PARAÍBA
PREFEITURA MUNICIPAL DE CONCEIÇÃO

15.9 – Ao longo do desenvolvimento da obra, a PMC poderá alterar, reduzir e/ ou suprimir serviços, em comum acordo com a CONTRATADA, ou unilateralmente, obedecendo ao que dispõe no art. 65 e seguintes, da Lei 8.666/93 e alterações posteriores.

15.10 – Obedecer a todas as Normas Técnicas da ABNT vigentes e que venham a vigorar na execução os serviços, e fornecer, a qualquer época, os esclarecimentos e as informações técnicas que venham a ser solicitadas pela PMC, sobre o objeto do contrato a ser firmado.

15.11 – A CONTRATADA é obrigada a reparar, corrigir, remover, reconstruir ou substituir, às suas expensas, no total ou em parte, o objeto do contrato em que se verificarem vícios, defeitos ou incorreções resultantes da execução ou de materiais empregados.

15.12 – A CONTRATADA é responsável pelos danos causados diretamente à Administração ou a terceiros, decorrentes de sua culpa ou dolo na execução do contrato, na forma do art. 70, da Lei nº 8.666/93, e do art. 37, § 6º, da Constituição Federal.

15.13 – Manter permanentemente no escritório da obra LIVRO DE OCORRÊNCIA, autenticado pela PMC, no qual a fiscalização e a licitante contratada anotarão todas e quaisquer ocorrências que mereçam registro, devendo ser entregue a PMC quando da medição final e entrega da obra.

15.14 – Permitir e facilitar à fiscalização, a inspeção ao local das obras, em qualquer dia e hora devendo prestar os esclarecimentos solicitados.

15.15 – A contratada deverá manter placas de sinalização e segurança em toda a obra, de acordo com os modelos disponíveis na PMC.

15.16 – A contratada deverá providenciar a inscrição da obra no cadastro nacional de obras, tendo em vista a instrução normativa RFB 1.845, de 22 de novembro de 2018 e os Acórdãos 368/2010 – Segunda Câmara do TCU, Acórdão 758/2015 – Plenário do TCU e Acórdão 2044/2016 – Primeira Câmara do TCU.

15.17 – Fica a contratada obrigada a providenciar a emissão das licenças ambientais de instalação e operação, nos termos das Resoluções Conama nº 237/1997, art. 52 e seguintes do Código Municipal do Meio Ambiente (LC nº 29/2002) e Manual de Obras do TCU, página 16.

15.18 - A CONTRATADA deverá obter os alvarás de construção e demolição necessários à execução da obra licitada devendo agendar junto a Prefeitura Municipal de Conceição vistoria com vistas à obtenção de habite-se para as obras em que tal licença seja exigível, conforme Manual TCU Obras Públicas – Recomendações Básicas para a contratação e fiscalização de obras e edificações públicas, p. 45.

15.19 – Elaborar o plano de gerenciamento de resíduos da construção civil e demolição – PGRDC – Resolução CONAMA nº 307/2002.

CLÁUSULA DÉCIMA SEXTA – DAS OBRIGAÇÕES DA CONTRATANTE

16.1 – Cumprir, pontualmente, os compromissos financeiros acordados com a contratada.

16.2 - Suprir a CONTRATADA de documentos, informações e demais elementos que possuir, ligados aos serviços a serem executados, bem como dirimir dúvidas e orientá-la nos casos omissos.

16.3 – Manter entendimentos com a CONTRATADA sempre por escrito ou mediante anotação em livro de ocorrência, com ressalvas dos casos determinados pela urgência das medidas, cujos entendimentos verbais devem ser confirmados por escrito, no prazo máximo de 03 (três) dias úteis, contado a partir do referido entendimento.

16.4 – Emitir termo de encerramento contratual, a partir do qual qualquer serviço prestado, após sua assinatura pelas partes, não terá amparo contratual, não ficando a PMC obrigada ou sujeita aos pagamentos que porventura venham a ser posteriormente pleiteados pela CONTRATADA.

16.5 – Designar representante(s), denominado (s) GESTOR E FISCAL DO CONTRATO, com competência legal para promover o acompanhamento e a fiscalização do Contrato e dos respectivos serviços, sob os aspectos qualitativos e quantitativos, e o qual notificará à CONTRATADA sobre



ESTADO DA PARAÍBA
PREFEITURA MUNICIPAL DE CONCEIÇÃO

todas as ocorrências relacionadas com a sua execução, determinando o que for necessário à regularização das faltas, falhas, problemas ou defeitos observados, conforma art. 67 da Lei nº 8.666/1993 e suas alterações;

16.6 – Acompanhar, fiscalizar, conferir e avaliar a prestação dos serviços contratados e o exato cumprimento das cláusulas e demais condições contratuais, por intermédio do FISCAL DO CONTRATO, ao qual competirá fazer o acompanhamento da execução do Contrato, dirimindo e desembaraçando eventuais pendências, prestando todos os esclarecimentos solicitados pela CONTRATADA, bem como não permitindo a execução de e/ou ordenando que sejam refeitas quaisquer tarefas em desacordo com os termos acordados;

16.7 – Notificar, por escrito, a CONTRATADA sobre qualquer falta ou irregularidade observada no curso da execução do objeto do Contrato e/ou sobre quaisquer falhas ou defeitos apresentados pelo equipamento ou instalações, prestando todos os esclarecimentos e informações necessários e interrompendo o uso do mesmo, se assim for recomendado, bem como fixar prazo para a devida solução do problema, caso já não haja previsão contratual a respeito;

16.8 – Rejeitar os serviços executados em desacordo com as obrigações assumidas pela empresa CONTRATADA, exigindo sua correção imediata, ressalvados os casos fortuitos ou de força maior, devidamente justificado e aceito pela CONTRATANTE;

16.9 – Efetuar, quando julgar necessário, inspeção com a finalidade de verificar a prestação dos serviços e o atendimento das exigências contratuais;

16.10. A PMC através da autoridade competente ou por pessoa por ela designada será o Gestor da Execução do contrato firmado com a licitante ganhadora, sendo de sua responsabilidade todos os atos decorrentes da execução do mesmo, inclusive os ajustes de projetos que possam ocorrer durante o período de execução das obras.

16.11 Atestar as faturas correspondentes, por intermédio de servidor competente, formalmente designado fiscal e Gestor do Contrato;

16.12 – Verificar, antes de cada pagamento, a manutenção das condições de habilitação da contratada, bem como consulta online às certidões respectivas ao Cadastro nacional de Empresas Inidôneas e Suspensas (CEIS), Cadastro Nacional de Condenações Cíveis por Ato de improbidade Administrativa disponível no CNJ, Certidão Negativa de Inidôneos do TCU.

CLÁUSULA DÉCIMA SÉTIMA – DAS CONDIÇÕES DE SEGURANÇA DO TRABALHO

17.1 – Deverão ser observadas pela CONTRATADA, todas as condições de segurança e higiene, medicina e meio ambiente do trabalho, necessárias a preservação da integridade física e saúde de seus colaboradores, do patrimônio da PMC e ao público afeto e dos materiais envolvidos na obra e/ou serviço, de acordo com as normas regulamentadas pelo Ministério do Trabalho, bem como outros dispositivos legais e normas específicas da /PMC.

17.2 – A PMC poderá a critério determinar a paralisação da obra e/ou serviço, suspender pagamentos quando julgar que as condições mínimas de segurança, saúde e higiene do trabalho não estejam sendo observadas pela contratada. Este procedimento não servirá para justificar eventuais atrasos da CONTRATADA, sem prejuízo de outras sanções cabíveis.

17.3 – A CONTRATADA se responsabilizará ainda por atrasos ou prejuízos decorrentes da suspensão dos trabalhos quando não acatar a legislação básica vigente na época, no que se referir à Engenharia de Segurança e Medicina do Trabalho.

CLÁUSULA DÉCIMA OITAVA – DA PARALISAÇÃO DOS SERVIÇOS

18.1 – A PMC, se reserva o direito de paralisar, a qualquer tempo, a execução dos serviços, cientificando oficialmente à licitante contratada tal decisão.



ESTADO DA PARAÍBA
PREFEITURA MUNICIPAL DE CONCEIÇÃO

18.1.1 – A paralisação descrita no item 18.1 incorrerá na suspensão do decurso do prazo de execução da obra / serviço estabelecido no presente termo contratual, de forma que o prazo permanecerá suspenso até a emissão de nova ordem de reinício de obra / execução do serviço, continuando assim o prazo estipulado no presente contrato.

18.1.2 – As paralisações deverão observar o que determinam os arts. 8º, Parágrafo Único, e 26, da Lei nº 8.666/1993, devendo a paralisação ser justificada, comunicada à CONTRATANTE.

18.1.3 – As paralisações e reinícios deverão ser publicizados mediante publicação do respectivo extrato nos mesmos meios de comunicação no qual se deu o extrato do edital, sendo as referidas publicações de responsabilidade da CONTRATANTE.

CLÁUSULA DÉCIMA NONA – DO RECEBIMENTO DAS OBRAS E SERVIÇOS E MATERIAIS

19.1 – Para recebimento das obras e serviços e fornecimento de materiais deverá ser observado o seguinte:

19.1.1. As obras e serviços e fornecimento de materiais serão recebidas provisoriamente, por comissão de recebimento, composta de no mínimo 03 (três) técnicos, mediante termo circunstanciado, assinado pelas partes em até 15 (quinze) dias da comunicação escrita do contratado;

19.1.2. As obras e serviços e fornecimento de materiais serão recebidas definitivamente, por comissão composta de no mínimo 03 (três) técnicos, designada pela autoridade competente, mediante termo circunstanciado, assinado pelas partes, após o decurso do prazo de observação, ou vistoria que comprove a adequação do objeto aos termos contratuais, observado o disposto no art. 69 desta Lei

a) O recebimento provisório ou definitivo não exclui a responsabilidade civil pela solidez e segurança da obra ou do serviço, nem ético-profissional pela perfeita execução do contrato, dentro dos limites estabelecidos pela lei ou pelo contrato.

b) O prazo a que se refere o item 19.1.2, não poderá ser superior a 90 (noventa) dias, salvo em casos excepcionais, devidamente justificados.

c) Na hipótese de o termo circunstanciado ou a verificação a que se refere este item não serem, respectivamente, lavrado ou procedida dentro dos prazos fixados, reputar-se-ão como realizados, desde que comunicados à Administração nos 15 (quinze) dias anteriores à exaustão dos mesmos.

CLÁUSULA VIGÉSIMA – DA DEVOLUÇÃO DA GARANTIA PARA EXECUÇÃO DO CONTRATO

20.1 – A garantia prestada pela licitante contratada para a execução do contrato será restituída em até 30 (trinta) dias após a assinatura do termo de recebimento definitivo da obra, no caso de não utilização pela administração pública.

CLÁUSULA VIGÉSIMA PRIMEIRA – DA GARANTIA QUANTO A EXECUÇÃO DA OBRA

21.1 – Fica a contratada responsável durante o prazo irredutível de cinco anos, pela solidez e segurança do trabalho, assim em razão dos materiais, como do solo, nos termos da Orientação técnica – IBR 003/2011 e do art. 618 do Código Civil.

CLÁUSULA VIGÉSIMA SEGUNDA – DAS DISPOSIÇÕES GERAIS

22.1 – A PMC não se responsabilizará, em hipótese alguma, por quaisquer penalidade ou gravames futuros decorrentes de tributos indevidamente recolhidos ou erroneamente calculados por parte da contratada, na forma do art. 71, da Lei nº 8.666/93.



ESTADO DA PARAÍBA
PREFEITURA MUNICIPAL DE CONCEIÇÃO

22.2 – Quaisquer tributos ou encargos legais criados, alterados ou extintos, após a data de entrega dos documentos de habilitação e das propostas, cuja base de cálculo seja o preço proposto, implicarão na revisão dos preços, em igual medida, para maior ou para menor, conforme o caso. A alteração ou criação de tributos de repercussão indireta, assim como encargos trabalhistas, não repercutirão nos preços contratados.

22.3 – Durante a vigência do contrato, caso a PMC, venha a se beneficiar da isenção de impostos, deverá informar a contratada, para que o mesmo possa cumprir todas as obrigações acessórias atinentes à isenção.

22.4 – Ficará a contratada com a responsabilidade de comunicar, imediatamente e por escrito, a PMC, tão logo sejam do seu conhecimento, os procedimentos fiscais, ainda que de caráter interpretativo, os quais possam ter reflexos financeiros sobre o contrato.

22.5 – Em caso de nulidade pertinente ao procedimento licitatório, obedecer-se-á ao disposto no art. 49, § 2º, da Lei nº 8.666/93.

22.6 - O edital que norteou o presente contrato e seus anexos, bem como a proposta da licitante vencedora, farão parte integrante do instrumento contratual, independentemente de sua transcrição.

22.7 – Na contagem dos prazos estabelecidos neste contrato, excluir-se-á o dia de início e incluir-se-á o de vencimento. Só se iniciam e vencem os prazos em dia de expediente na PMC.

CLÁUSULA VIGÉSIMA TERCEIRA – DO FORO

23.1 – Fica eleito o FORO da cidade de Conceição, com a expressa renúncia de qualquer outro, por mais privilegiado que seja para dirimir as questões decorrentes da execução deste Contrato.

E por estarem assim justas e contratadas, as partes assinam o presente instrumento em 04 (quatro) vias, de igual teor e forma, na presença das testemunhas abaixo assinadas, para que se produzam seus jurídicos e legais efeitos.

Conceição, ___ de ___ de 2022

PREFEITURAMUNICIPAL DE CONCEIÇÃO

CONTRATADA

TESTEMUNHAS: 1) _____

CPF:

2) _____



ESTADO DA PARAÍBA
PREFEITURA MUNICIPAL DE CONCEIÇÃO

ANEXO III

**MODELO DE DECLARAÇÃO DE CIÊNCIA PARA CUMPRIMENTO DAS OBRIGAÇÕES
OBJETO DA LICITAÇÃO**

Ref.: (Identificação da Licitação)

Eu,....., RG nº, CPF
Nº....., Representante Legal da empresa, CNPJ nº
....., DECLARO que tomei conhecimento de todas as informações e das
condições, bem como recebi todos os documentos necessários para o cumprimento das obrigações
objeto da Licitação, nos termos do art. 30, III, da Lei nº 8.666/1993.

.....
(data)

.....
(Representante Legal)



**ESTADO DA PARAÍBA
PREFEITURA MUNICIPAL DE CONCEIÇÃO**

**ANEXO VII
TERMO DE ENCERRAMENTO DO VOLUME**

(MODELO)

À
PREFEITURA DE CONCEIÇÃO
Comissão Permanente de Licitação

Ref.: (Identificação da Licitação)

Assunto: Termo de Encerramento do Volume

Prezados Senhores,

A Proposta de (Habilitação/Comercial) da , apresentada com fins de participação da Licitação em referência, é composta devolume(s).

O presente documento é composto de(.....) folhas, inclusive esta, numeradas seqüencialmente da folha..... à folha, estando todo o conjunto devidamente rubricado.

Local e data

nome, cargo e assinatura do representante legal da empresa



ESTADO DA PARAÍBA
PREFEITURA MUNICIPAL DE CONCEIÇÃO

ANEXO VIII

MODELO DE BDI		
EDITAL:	OBRA:	FOLHA
NOME DA FIRMA		
ITEM	DISCRIMINAÇÃO	TAXA
1	ADMINISTRAÇÃO CENTRAL - AC	
2	SEGURO E GARANTIA (S + G)	
3	IMPOSTOS E TAXAS - I * ISS * COFINS * PIS * CPRB	
4	MARGEM DE RISCO - R	
5	CUSTOS FINANCEIROS - CF	
6	BONIFICAÇÃO - L	
	TOTAL DO BDI	
Nome do Informante		
Responsável Técnico:		
Assinatura	Data	
	__ / __ / ____	

FÓRMULA TCU:

$$BDI = \left\{ \left[\frac{(1 + AC + S + R + G)(1 + DF)(1 + L)}{(1 - I)} \right] - 1 \right\} * 100$$



ESTADO DA PARAÍBA
PREFEITURA MUNICIPAL DE CONCEIÇÃO

ANEXO IX – MODELO DA COMPOSIÇÃO DE ENCARGOS SOCIAIS					
EDITAL:		OBRA:		FOLHA	
CÓDIGO	DISCRIMINAÇÃO	COM DESONERAÇÃO		SEM DESONERAÇÃO	
		HORISTA (%)	MENSALISTA (%)	HORISTA (%)	MENSALISTA (%)
GRUPO A					
A1	INSS				
A2	SESI				
A3	SENAI				
A4	INCRA				
A5	SEBRAE				
A6	Salário Educação				
A7	Seguro Contra Acidentes de Trabalho				
A8	FGTS				
A9	SECONCI				
A	Total				
GRUPO B					
B1	Repouso Semanal Remunerado				
B2	Feridos				
B3	Auxílio - Enfermidade				
B4	13º Salário				
B5	Licença Paternidade				
B6	Faltas Justificadas				
B7	Dias de Chuvas				
B8	Auxílio Acidente de Trabalho				
B9	Férias Gozadas				
B10	Salário Maternidade				
B	Total				
GRUPO C					
C1	Aviso Prévio Indenizado				
C2	Aviso Prévio Trabalhado				
C3	Férias Idenizadas				
C4	Depósito Recisão Sem Justa Causa				
C5	Idenização Adicional				
C	Total				
GRUPO D					
D1	Aviso Prévio Indenizado				
D2	Aviso Prévio Trabalhado				
D	Total				
Total (A+B+C+D)					



ESTADO DA PARAÍBA
PREFEITURA MUNICIPAL DE CONCEIÇÃO

ANEXO XII
DECLARAÇÃO MENOR IDADE

Ref.: (Identificação da Licitação)

....., inscrito no CNPJ nº....., por intermédio de seu representante legal o(a) Sr(a)....., portador(a) da Carteira de Identidade no..... e do CPF no, DECLARA, para fins do disposto no inciso V do art. 27 da Lei no 8.666, de 21 de junho de 1993, acrescido pela Lei no 9.854, de 27 de outubro de 1999, que não emprega menor de dezoito anos em trabalho noturno, perigoso ou insalubre e não emprega menor de dezesseis anos, salvo na condição de aprendiz, a partir de quatorze anos.

.....
(data)

.....
(representante legal)



ESTADO DA PARAÍBA
PREFEITURA MUNICIPAL DE CONCEIÇÃO

ANEXO XIII
MODELO DE DECLARAÇÃO DO RESPONSÁVEL TÉCNICO

Ref.: (Identificação da Licitação)

Eu,, registro no CREA ou CAU nº, fica definida a minha concordância como Responsável Técnico da empresa, para a execução dos serviços objeto desta licitação, permanecendo à disposição dos serviços durante o horário de execução dos mesmos.

.....
(data)

.....
(responsável técnico)



ESTADO DA PARAÍBA
PREFEITURA MUNICIPAL DE CONCEIÇÃO

ANEXO XIV
VISITA TÉCNICA

Ref.: (Identificação da Licitação)

1. Razão Social da Empresa /CNPJ/SEDE
2. Representante: Nome; CPF; RG; Profissão; Residência.

A licitante acima denominada, por seu representante abaixo assinado, DECLARA que visitou o local de obra, objeto da TOMADA DE PREÇOS 0002/2022, asseverando que tomou conhecimento de todas as nuances, especificidades e interfaces que, direta ou indiretamente, possam interferir no planejamento e execução dos serviços propostos, assim como de todas as informações e demais condições que digam respeito ao local da obra e sua execução, de tal modo que se acha em condições de apresentar a proposta comercial respectiva.

Conceição,



**ESTADO DA PARAÍBA
PREFEITURA MUNICIPAL DE CONCEIÇÃO**

**ANEXO XV
MODELO DE DECLARAÇÃO DE NÃO VISITA TÉCNICA**

Ref.: (Identificação da Licitação)

1. Razão Social da Empresa /CNPJ/SEDE
2. Representante: Nome; CPF; RG; Profissão; Residência.

Declaro sob as penalidades da lei, que optei por não realizar visita técnica e que tenho pleno conhecimento das condições e peculiaridades inerentes à natureza dos trabalhos, e sobre o local do serviço, que assumo total responsabilidade por essa declaração, ficando impedido(a), no futuro, de pleitear por força do conhecimento declarado, quaisquer alterações contratuais, de natureza técnica e/ou financeira, ou quaisquer desconhecimento de causa referente ao objeto licitado.

.....
(data)

.....
(Representante Legal)



ESTADO DA PARAÍBA
PREFEITURA MUNICIPAL DE CONCEIÇÃO

ANEXO XVI
MODELO DE DECLARAÇÃO DE SUPERVENIÊNCIA DE FATO IMPEDITIVO

Ref.: (Identificação da Licitação)

Eu,....., RG nº, CPF Nº....., Representante Legal da empresa, CNPJ nº, DECLARO que não existe fato impeditivo para habilitação da licitante no presente processo licitatório, que não foi declarada inidônea e não está impedida de contratar com o Poder Público de qualquer esfera, ou suspensa de contratar com a Administração, que se responsabiliza por toda documentação apresentada para habilitação da licitante no presente processo licitatório, respondendo civil, criminal e administrativamente pela idoneidade dos documentos entregues e que se compromete a comunicar ocorrência de fatos supervenientes.

.....
(data)

.....
(Representante Legal)



**ESTADO DA PARAÍBA
PREFEITURA MUNICIPAL DE CONCEIÇÃO**

**ANEXO XVII
MODELO DE DECLARAÇÃO DE INTEIRA RESPONSABILIDADE**

Ref.: (Identificação da Licitação)

Eu,....., RG nº, CPF
Nº....., Representante Legal da empresa, CNPJ nº
....., DECLARO que assumo inteira responsabilidade pela execução das
obras objeto deste Edital, e que se sujeita às especificações técnicas.

.....
(data)

.....
(Representante Legal)



**ESTADO DA PARAÍBA
PREFEITURA MUNICIPAL DE CONCEIÇÃO**

**ANEXO XVIII
MODELO DE DECLARAÇÃO DE EPP/ME**

Ref.: (Identificação da Licitação)

Eu,....., RG nº, CPF Nº....., Representante Legal da empresa, CNPJ nº, DECLARO que a licitante é (EPP ou ME), estando habilitada a gozar dos benefícios previstos no Capítulo V da Lei Complementar nº 123/2006. Para fazer prova da referida condição, apresento (cópia do Termo de Opção do SIMPLES, ou LUCRO PRESUMIDO expedido pela Receita Federal, ou Certidão expedida pela Junta Comercial do local da sede da licitante), conforme documento anexo.

.....
(data)

.....
(Representante Legal)



ESTADO DA PARAÍBA
PREFEITURA MUNICIPAL DE CONCEIÇÃO

ANEXO XIX
MODELO DE DECLARAÇÃO DE DESTINAÇÃO FINAL DE RESÍDUOS

Ref.: (Identificação da Licitação).

Eu,....., RG nº, CPF
Nº....., Representante Legal da empresa, CNPJ nº
....., DECLARO que darei destinação final aos resíduos provenientes da
construção civil e demolições em obediência a Lei Municipal nº 11.176, de 10 de outubro de 2007.

.....
(data)

.....
(Representante Legal)



ESTADO DA PARAÍBA
PREFEITURA MUNICIPAL DE CONCEIÇÃO

ANEXO XX
MODELO DE DECLARAÇÃO QUE NÃO INCIDE NAS VEDAÇÕES DO art. 9º da Lei de licitações.

Ref.: (Identificação da Licitação).

Eu,....., RG nº, CPF Nº....., Representante Legal da empresa, CNPJ nº, DECLARO que conforme o art. 9º da Lei nº 8.666/1993, ESTA EMPRESA NÃO está inserida em nenhuma das vedações constantes no mencionado artigo.

.....
(data)

.....
(Representante Legal)



ESTADO DA PARAÍBA
PREFEITURA MUNICIPAL DE CONCEIÇÃO

ANEXO XXI
MODELO DE DECLARAÇÃO DE RESPONSABILIDADE PELA EXECUÇÃO
PROPOSTA COMERCIAL

Ref.: (Identificação da Licitação).

Eu,....., RG nº, CPF
Nº....., Representante Legal da empresa, CNPJ nº
....., DECLARO que assumo inteira responsabilidade pela Execução dos
Serviços objeto deste Edital, e de que os mesmos serão iniciados no prazo máximo de 05 (cinco) dias,
contados da data de emissão da Ordem de Serviços.

.....
(data)

.....
(Representante Legal)



ESTADO DA PARAÍBA
PREFEITURA MUNICIPAL DE CONCEIÇÃO

ANEXO XXII
MODELO DE DECLARAÇÃO DE PREÇOS UNITÁRIOS
PROPOSTA COMERCIAL

Ref.: (Identificação da Licitação).

Eu,....., RG nº, CPF
Nº....., Representante Legal da empresa, CNPJ nº
....., DECLARO que nos preços unitários propostos estão incluídos todos os
custos de Materiais, Mão-de-Obra, Transporte, Carga e Descarga de Materiais, Leis Sociais, Tributos,
Administração, Lucros e quaisquer outros Encargos que incidam sobre os serviços a executar.

.....
(data)

.....
(Representante Legal)



ESTADO DA PARAÍBA
PREFEITURA MUNICIPAL DE CONCEIÇÃO

ANEXO XXIII
MODELO DE DECLARAÇÃO DE DISPONIBILIZAÇÃO DE EPI'S E EPC'S
PROPOSTA COMERCIAL

Ref.: (Identificação da Licitação).

Eu,....., RG nº, CPF
Nº....., Representante Legal da empresa, CNPJ nº
....., DECLARO que disponibilizarei equipamentos de EPI's e EPC's, em
cumprimento à legislação aplicável.

.....
(data)

.....
(Representante Legal)



ESTADO DA PARAÍBA
PREFEITURA MUNICIPAL DE CONCEIÇÃO

ANEXO XXIV
MODELO DE DECLARAÇÃO DE DISPONIBILIZAÇÃO DE TÉCNICO
PROPOSTA COMERCIAL

Ref.: (Identificação da Licitação).

Eu,....., RG nº, CPF
Nº....., Representante Legal da empresa, CNPJ nº
....., DECLARO mantereí um técnico devidamente habilitado pelo CREA
OU CAU, para o acompanhamento permanente dos serviços.

.....
(data)

.....
(Representante Legal)



ESTADO DA PARAÍBA

PREFEITURA MUNICIPAL DE CONCEIÇÃO

ESPECIFICAÇÃO TÉCNICA
PAVIMENTAÇÃO E PASSAGEM MOLHADA



ESTADO DA PARAÍBA

PREFEITURA MUNICIPAL DE CONCEIÇÃO

1. APRESENTAÇÃO

Estas Especificações Técnicas têm por objetivo estabelecer as bases fundamentais que presidirão o desenvolvimento das obras.

2. CONSIDERAÇÕES PRELIMINARES

2.1. Materiais

Todos os materiais serão novos, comprovadamente de primeira qualidade, satisfarão, rigorosamente, às normas da ABNT - Associação Brasileira de Normas Técnicas e às condições estipuladas nestas Especificações, só podendo ser empregados após submetidos a exame e aprovação pela FISCALIZAÇÃO.

Produtos com equivalência técnica aos aqui especificados poderão ser utilizados com a explícita autorização dos autores do projeto, por escrito, desde que tenham as mesmas características técnicas e de aspecto final, permanecendo a responsabilidade pelos mesmos com a CONTRATADA.

As argamassas deverão ser preparadas com a utilização de betoneiras, não sendo permitida a mistura de forma manual, salvo em situações especiais, com a prévia autorização da FISCALIZAÇÃO. As proporções dos materiais obedecerão ao resultado do estudo de dosagem, utilizando-se, como medida, a respectiva "padiola" para cada material.

2.2. Equipamentos

A CONTRATADA fornecerá todo o ferramental e equipamento necessários à execução da obra.

Serão usados equipamentos adequados conforme as finalidades a que se destinam, apresentando sempre perfeitas condições de funcionamento.



ESTADO DA PARAÍBA

PREFEITURA MUNICIPAL DE CONCEIÇÃO

2.3. Execução dos serviços

Os serviços contratados serão executados, rigorosamente, de acordo com estas Especificações e com as Normas Técnicas aplicáveis a cada caso.

Na execução dos serviços deverá haver precauções contra quaisquer riscos ou acidentes com o próprio pessoal da CONTRATADA e com terceiros, razão pela qual deverão ser tomadas, entre outras, as seguintes providências:

- a. Isolar os locais de trabalho de modo a se evitar queda de pessoas, veículos ou animais nas escavações executadas;
- b. Deixar, sempre que possível, os logradouros livres para o trânsito ou passagem, com a largura máxima permitida pelo serviço;
- c. Deixar passagem livre e devidamente protegida para pedestres e, sempre que possível, livrar acessos às propriedades de terceiros;
- d. Colocar sinalização, constituída por bandeiras vermelhas, cavaletes e placas de advertência, a uma distância de pelo menos cem metros das obras e, durante a noite, deverão ser instaladas e mantidas acesas lâmpadas vermelhas ao longo da sinalização e em locais estratégicos, tais como: ângulos e extremidades de cercas protetoras;
- e. Observar, com a devida antecedência, a necessidade de possíveis desvios de tráfego a fim de que sejam tomadas, em tempo hábil, providências junto aos órgãos competentes.

Serão impugnados, pela FISCALIZAÇÃO, todos os trabalhos que não satisfaçam as condições contratuais, ficando a CONTRATADA obrigada a demolir e a refazer os referidos trabalhos logo após o recebimento do comunicado de impugnação e/ou anotação no Livro de Ocorrência, ficando, por sua conta exclusiva, as despesas decorrentes dessas providências.



ESTADO DA PARAÍBA

PREFEITURA MUNICIPAL DE CONCEIÇÃO

2.4. Segurança no trabalho

Será observada, rigorosamente, a legislação em vigor sobre segurança do trabalho, bem como a "Norma Regulamentadora do Ministério do Trabalho" (NR 18 - CONDIÇÕES E MEIO AMBIENTE DE TRABALHO NA INDÚSTRIA DA CONSTRUÇÃO).

As propriedades públicas e privadas deverão ser protegidas contra eventuais danos em decorrência da execução da obra.

A sinalização será exigida com todo o rigor. Os padrões de sinalização serão fornecidos pela Prefeitura .

Todo o pessoal engajado na execução da obra deverá utilizar os equipamentos de proteção individual adequados para cada tarefa específica.

2.5. Fiscalização e Contratada

A FISCALIZAÇÃO é o preposto direto junto às obras e dará as instruções para execução dos serviços, podendo rejeitar ou alterar processos de execução, aplicação de mão-de-obra, de material e equipamentos considerados inadequados à execução do projeto.

Toda liberação será tomada à vista do conteúdo destas Especificações. Os casos omissos serão resolvidos mediante consulta à FISCALIZAÇÃO. As dúvidas suscitadas na interpretação do Projeto e das Especificações serão encaminhadas, inicialmente, à FISCALIZAÇÃO que, caso julgue necessário, consultará sua instância superior e/ou a firma projetista.

A CONTRATADA facilitará ao pessoal da FISCALIZAÇÃO livre e seguro acesso e trânsito no canteiro de trabalho.

As obras, a serem executadas, obedecerão aos cálculos, desenhos, memórias justificativas do projeto e a estas Especificações.

No caso de eventuais divergências entre elementos do Projeto serão observados os seguintes critérios:



ESTADO DA PARAÍBA

PREFEITURA MUNICIPAL DE CONCEIÇÃO

- a. As cotas assinaladas prevalecerão sobre as respectivas dimensões em escala;
- b. Os desenhos de maior escala prevalecerão sobre os de menor escala;
- c. Em outras divergências prevalecerá a interpretação da FISCALIZAÇÃO;
- d. Os casos omissos serão decididos pela FISCALIZAÇÃO ou pela instância superior, se necessário for.
- e.

3. SERVIÇOS PRELIMINARES

3.1. Licenças, Taxas e Placas

Todos os pagamentos de taxas e licenças serão de responsabilidade da CONTRATADA.

Em locais determinados pela FISCALIZAÇÃO serão colocadas placas indicativas das características da obra, de acordo com modelo fornecido pela PREFEITURA.

Enquanto durar a execução das obras são obrigatórias a colocação e manutenção de placas visíveis e legíveis ao público, contendo o nome do autor e co-autores do projeto, bem como dos responsáveis pela execução dos trabalhos.

A placa deverá conter, além dos nomes, as atividades específicas pelas quais os profissionais se responsabilizam, títulos, número das carteiras profissionais e região dos registros e ainda o nome da empresa executora da obra, instalação ou serviço, se houver, de acordo com o seu registro no CREA.

3.2. Limpeza do terreno

A limpeza do terreno compreenderá os serviços de capina, roça, destocamento, queima e remoção da cobertura vegetal e do material indesejável existente no canteiro de obras.

Havendo formigueiros, os mesmos deverão ser extintos com o emprego de formicida pelo processo de pulverização.



ESTADO DA PARAÍBA

PREFEITURA MUNICIPAL DE CONCEIÇÃO

Será procedida periódica remoção de todo entulho e detritos que venham a acumular-se durante a execução da obra, para área externa da mesma, devendo o local de despejo ser previamente acordado com a fiscalização e as despesas de carga e transporte ficarem por conta da CONTRATADA.

3.3. Instalações provisórias

Antes do início da obra propriamente dita, serão executadas as instalações provisórias que forem julgadas necessárias, a critério da FISCALIZAÇÃO, para o completo atendimento às necessidades ditadas pelas características dos trabalhos.

3.4. Locação

A locação será executada com instrumentos, a partir de pontos (planimétrico e altimétrico) fornecidos pela FISCALIZAÇÃO.

A locação da obra será de inteira responsabilidade da CONTRATADA e deverá obedecer, rigorosamente, às cotas e demais elementos indicados no projeto, sendo executada por pessoal devidamente habilitado.

Será executado um gabarito contínuo de madeira formado por guias de tábuas de 6x1", perfeitamente niveladas, onde se colocarão pregos na direção dos eixos de paredes ou pilares, fixadas em barrotes de 3x3", a uma altura mínima de 0,60 m, estando os barrotes fortemente fincados ao solo e mantendo um afastamento de 1,00 m entre si.

O gabarito será executado, afastado da estrutura a ser locada a uma distância suficiente para não ser atingido pelo material retirado da escavação e para que não perturbe o movimento de pessoal e de equipamentos.

Todo e qualquer engano de cota e/ou alinhamento será de inteira responsabilidade da CONTRATADA, ficando a mesma na obrigação de executar as devidas correções, mesmo que para isso sejam necessárias demolições de serviços já concluídos.

Após as marcações dos alinhamentos e pontos de nível, a CONTRATADA comunicará à FISCALIZAÇÃO, a qual fará as aferições que julgar oportunas.

Somente a FISCALIZAÇÃO poderá aprovar ou não qualquer modificação proposta pela CONTRATADA.



ESTADO DA PARAÍBA

PREFEITURA MUNICIPAL DE CONCEIÇÃO

4. SUPRAESTRUTURA

O tipo e dimensões da estrutura serão definidos pelo projeto estrutural e sua execução obedecerá à orientação da FISCALIZAÇÃO.

Na leitura e interpretação do projeto estrutural e respectiva memória de cálculo, será sempre levado em conta que os mesmos obedecerão às normas estruturais da ABNT aplicáveis ao caso, na sua forma mais recente.

Serão observadas, rigorosamente, todas as particularidades do projeto arquitetônico.

A execução de qualquer parte da estrutura implicará na integral responsabilidade da CONTRATADA por sua resistência e estabilidade.

Nenhum conjunto de elementos estruturais, vigas, montantes, cintas, lajes, etc. poderá ser concretado sem a minuciosa verificação, por parte da CONTRATADA e da FISCALIZAÇÃO, da perfeita disposição, dimensões, ligações e escoramentos das formas e armaduras correspondentes, bem como sem prévio exame da correta colocação de canalizações elétricas, hidráulicas e outras, que devam ficar embutidas na massa de concreto.

5. Meios-fios

Os meios-fios serão em concreto pré-moldado, de boa qualidade.

Serão assentes em cavas de fundação previamente compactadas, deverão ter suas arestas rigorosamente alinhadas com o estabelecido em projeto e serão rejuntados com argamassa de cimento e areia, no traço 1:3.

Os meios-fios deverão possuir as seguintes dimensões mínimas:

- Comprimento: 1,00m;
- Largura: 0,14 m;
- Altura: 0,30 m.



ESTADO DA PARAÍBA

PREFEITURA MUNICIPAL DE CONCEIÇÃO

A altura do meio-fio sobre o pavimento de paralelepípedos deverá ser de 15 cm.

Os meios-fios receberão uma pintura a cal, em duas demãos.

DETALHAMENTO DE MEIO-FIO PRÉ-MOLDADO

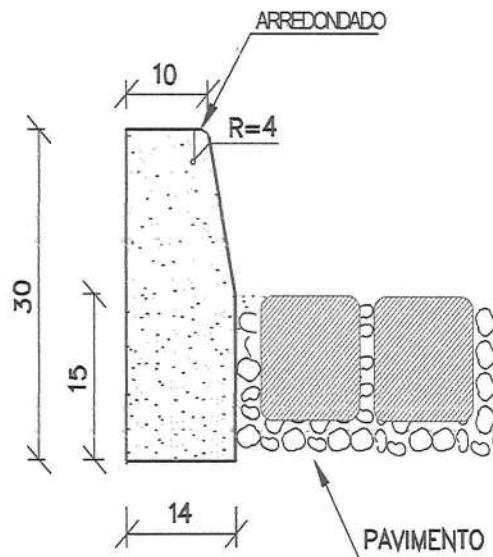

6. Pavimentação em paralelepípedo

Em locais indicados no projeto de arquitetura serão construídos pavimentos em Prismas granulíticos com formato de paralelepípedo do tamanho pequeno (42 peças por metro quadrado), colocadas justapostas, rejuntadas com calda ou argamassa de cimento, ou com cimento asfáltico, obedecendo as seguintes recomendações:

- O material da base deverá ser compactado com rolo pé-de-carneiro ou compactadores manuais, de modo a resultar uma superfície regularizada e conformada com as cotas do projeto. A Sub-base deverá ser definida em projeto, não podendo, entretanto, ser inferior a 15cm;
- O colchão de areia que será espalhado com areia média ou grossa sobre a Sub-base, terá função de nivelamento do pavimento que será executado e distribuir uniformemente as tensões para a camada subjacente. A espessura deste veria



ESTADO DA PARAÍBA

PREFEITURA MUNICIPAL DE CONCEIÇÃO

entre 5 e 10cm, sendo prevista em projeto, conforme as características de utilização da via;

- Os paralelepípedos deverão ser assentados em fiadas, perpendiculares ao eixo da via, ficando a maior dimensão na direção da fiada, ou de acordo com especificação de projeto;
- As juntas deverão ser alteradas com relação as duas fiadas vizinhas, de tal modo que cada junta fique, no máximo, dentro do terço médio do paralelepípedo ou peça vizinha, em Betume cascalho.

MODELO DE ASSENTAMENTO PARA PARALELEPÍPEDO

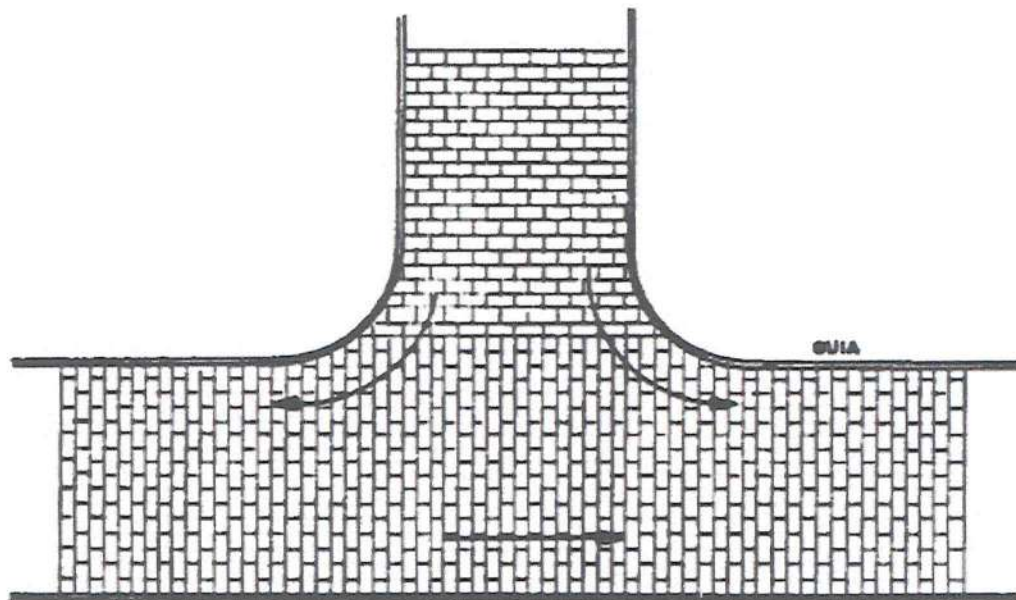



ESTADO DA PARAÍBA
PREFEITURA MUNICIPAL DE CONCEIÇÃO

7. LIMPEZA DA OBRA

Será procedida cuidadosa verificação, por parte da FISCALIZAÇÃO, das perfeitas condições de funcionamento e segurança.

Hugo Cesar Dias Ferreira
Engenheiro civil †
CREA PB 161205721-7



ESTADO DA PARAÍBA
PREFEITURA MUNICIPAL DE CONCEIÇÃO

ESPECIFICAÇÃO TÉCNICA
PAVIMENTAÇÃO E PASSAGEM MOLHADA



ESTADO DA PARAÍBA

PREFEITURA MUNICIPAL DE CONCEIÇÃO

1. APRESENTAÇÃO

Estas Especificações Técnicas têm por objetivo estabelecer as bases fundamentais que presidirão o desenvolvimento das obras.

2. CONSIDERAÇÕES PRELIMINARES

2.1. Materiais

Todos os materiais serão novos, comprovadamente de primeira qualidade, satisfarão, rigorosamente, às normas da ABNT - Associação Brasileira de Normas Técnicas e às condições estipuladas nestas Especificações, só podendo ser empregados após submetidos a exame e aprovação pela FISCALIZAÇÃO.

Produtos com equivalência técnica aos aqui especificados poderão ser utilizados com a explícita autorização dos autores do projeto, por escrito, desde que tenham as mesmas características técnicas e de aspecto final, permanecendo a responsabilidade pelos mesmos com a CONTRATADA.

As argamassas deverão ser preparadas com a utilização de betoneiras, não sendo permitida a mistura de forma manual, salvo em situações especiais, com a prévia autorização da FISCALIZAÇÃO. As proporções dos materiais obedecerão ao resultado do estudo de dosagem, utilizando-se, como medida, a respectiva "padiola" para cada material.

2.2. Equipamentos

A CONTRATADA fornecerá todo o ferramental e equipamento necessários à execução da obra.

Serão usados equipamentos adequados conforme as finalidades a que se destinam, apresentando sempre perfeitas condições de funcionamento.



ESTADO DA PARAÍBA

PREFEITURA MUNICIPAL DE CONCEIÇÃO

2.3. Execução dos serviços

Os serviços contratados serão executados, rigorosamente, de acordo com estas Especificações e com as Normas Técnicas aplicáveis a cada caso.

Na execução dos serviços deverá haver precauções contra quaisquer riscos ou acidentes com o próprio pessoal da CONTRATADA e com terceiros, razão pela qual deverão ser tomadas, entre outras, as seguintes providências:

- a. Isolar os locais de trabalho de modo a se evitar queda de pessoas, veículos ou animais nas escavações executadas;
- b. Deixar, sempre que possível, os logradouros livres para o trânsito ou passagem, com a largura máxima permitida pelo serviço;
- c. Deixar passagem livre e devidamente protegida para pedestres e, sempre que possível, livrar acessos às propriedades de terceiros;
- d. Colocar sinalização, constituída por bandeiras vermelhas, cavaletes e placas de advertência, a uma distância de pelo menos cem metros das obras e, durante a noite, deverão ser instaladas e mantidas acesas lâmpadas vermelhas ao longo da sinalização e em locais estratégicos, tais como: ângulos e extremidades de cercas protetoras;
- e. Observar, com a devida antecedência, a necessidade de possíveis desvios de tráfego a fim de que sejam tomadas, em tempo hábil, providências junto aos órgãos competentes.

Serão impugnados, pela FISCALIZAÇÃO, todos os trabalhos que não satisfaçam as condições contratuais, ficando a CONTRATADA obrigada a demolir e a refazer os referidos trabalhos logo após o recebimento do comunicado de impugnação e/ou anotação no Livro de Ocorrência, ficando, por sua conta exclusiva, as despesas decorrentes dessas providências.



ESTADO DA PARAÍBA
PREFEITURA MUNICIPAL DE CONCEIÇÃO

2.4. Segurança no trabalho

Será observada, rigorosamente, a legislação em vigor sobre segurança do trabalho, bem como a “Norma Regulamentadora do Ministério do Trabalho” (NR 18 - CONDIÇÕES E MEIO AMBIENTE DE TRABALHO NA INDÚSTRIA DA CONSTRUÇÃO).

As propriedades públicas e privadas deverão ser protegidas contra eventuais danos em decorrência da execução da obra.

A sinalização será exigida com todo o rigor. Os padrões de sinalização serão fornecidos pela Prefeitura .

Todo o pessoal engajado na execução da obra deverá utilizar os equipamentos de proteção individual adequados para cada tarefa específica.

2.5. Fiscalização e Contratada

A FISCALIZAÇÃO é o preposto direto junto às obras e dará as instruções para execução dos serviços, podendo rejeitar ou alterar processos de execução, aplicação de mão-de-obra, de material e equipamentos considerados inadequados à execução do projeto.

Toda liberação será tomada à vista do conteúdo destas Especificações. Os casos omissos serão resolvidos mediante consulta à FISCALIZAÇÃO. As dúvidas suscitadas na interpretação do Projeto e das Especificações serão encaminhadas, inicialmente, à FISCALIZAÇÃO que, caso julgue necessário, consultará sua instância superior e/ou a firma projetista.

A CONTRATADA facilitará ao pessoal da FISCALIZAÇÃO livre e seguro acesso e trânsito no canteiro de trabalho.

As obras, a serem executadas, obedecerão aos cálculos, desenhos, memórias justificativas do projeto e a estas Especificações.

No caso de eventuais divergências entre elementos do Projeto serão observados os seguintes critérios:



ESTADO DA PARAÍBA

PREFEITURA MUNICIPAL DE CONCEIÇÃO

- a. As cotas assinaladas prevalecerão sobre as respectivas dimensões em escala;
- b. Os desenhos de maior escala prevalecerão sobre os de menor escala;
- c. Em outras divergências prevalecerá a interpretação da FISCALIZAÇÃO;
- d. Os casos omissos serão decididos pela FISCALIZAÇÃO ou pela instância superior, se necessário for.
- e.

3. SERVIÇOS PRELIMINARES

3.1. Licenças, Taxas e Placas

Todos os pagamentos de taxas e licenças serão de responsabilidade da CONTRATADA.

Em locais determinados pela FISCALIZAÇÃO serão colocadas placas indicativas das características da obra, de acordo com modelo fornecido pela PREFEITURA.

Enquanto durar a execução das obras são obrigatórias a colocação e manutenção de placas visíveis e legíveis ao público, contendo o nome do autor e co-autores do projeto, bem como dos responsáveis pela execução dos trabalhos.

A placa deverá conter, além dos nomes, as atividades específicas pelas quais os profissionais se responsabilizam, títulos, número das carteiras profissionais e região dos registros e ainda o nome da empresa executora da obra, instalação ou serviço, se houver, de acordo com o seu registro no CREA.

3.2. Limpeza do terreno

A limpeza do terreno compreenderá os serviços de capina, roça, destocamento, queima e remoção da cobertura vegetal e do material indesejável existente no canteiro de obras.

Havendo formigueiros, os mesmos deverão ser extintos com o emprego de formicida pelo processo de pulverização.



ESTADO DA PARAÍBA

PREFEITURA MUNICIPAL DE CONCEIÇÃO

Será procedida periódica remoção de todo entulho e detritos que venham a acumular-se durante a execução da obra, para área externa da mesma, devendo o local de despejo ser previamente acordado com a fiscalização e as despesas de carga e transporte ficarem por conta da CONTRATADA.

3.3. Instalações provisórias

Antes do início da obra propriamente dita, serão executadas as instalações provisórias que forem julgadas necessárias, a critério da FISCALIZAÇÃO, para o completo atendimento às necessidades ditadas pelas características dos trabalhos.

3.4. Locação

A locação será executada com instrumentos, a partir de pontos (planimétrico e altimétrico) fornecidos pela FISCALIZAÇÃO.

A locação da obra será de inteira responsabilidade da CONTRATADA e deverá obedecer, rigorosamente, às cotas e demais elementos indicados no projeto, sendo executada por pessoal devidamente habilitado.

Será executado um gabarito contínuo de madeira formado por guias de tábuas de 6x1", perfeitamente niveladas, onde se colocarão pregos na direção dos eixos de paredes ou pilares, fixadas em barrotes de 3x3", a uma altura mínima de 0,60 m, estando os barrotes fortemente fincados ao solo e mantendo um afastamento de 1,00 m entre si.

O gabarito será executado, afastado da estrutura a ser locada a uma distância suficiente para não ser atingido pelo material retirado da escavação e para que não perturbe o movimento de pessoal e de equipamentos.

Todo e qualquer engano de cota e/ou alinhamento será de inteira responsabilidade da CONTRATADA, ficando a mesma na obrigação de executar as devidas correções, mesmo que para isso sejam necessárias demolições de serviços já concluídos.

Após as marcações dos alinhamentos e pontos de nível, a CONTRATADA comunicará à FISCALIZAÇÃO, a qual fará as aferições que julgar oportunas.

Somente a FISCALIZAÇÃO poderá aprovar ou não qualquer modificação proposta pela CONTRATADA.



ESTADO DA PARAÍBA

PREFEITURA MUNICIPAL DE CONCEIÇÃO

4. SUPRAESTRUTURA

O tipo e dimensões da estrutura serão definidos pelo projeto estrutural e sua execução obedecerá à orientação da FISCALIZAÇÃO.

Na leitura e interpretação do projeto estrutural e respectiva memória de cálculo, será sempre levado em conta que os mesmos obedecerão às normas estruturais da ABNT aplicáveis ao caso, na sua forma mais recente.

Serão observadas, rigorosamente, todas as particularidades do projeto arquitetônico.

A execução de qualquer parte da estrutura implicará na integral responsabilidade da CONTRATADA por sua resistência e estabilidade.

Nenhum conjunto de elementos estruturais, vigas, montantes, cintas, lajes, etc. poderá ser concretado sem a minuciosa verificação, por parte da CONTRATADA e da FISCALIZAÇÃO, da perfeita disposição, dimensões, ligações e escoramentos das formas e armaduras correspondentes, bem como sem prévio exame da correta colocação de canalizações elétricas, hidráulicas e outras, que devam ficar embutidas na massa de concreto.

5. Meios-fios

Os meios-fios serão em concreto pré-moldado, de boa qualidade.

Serão assentes em cavas de fundação previamente compactadas, deverão ter suas arestas rigorosamente alinhadas com o estabelecido em projeto e serão rejuntados com argamassa de cimento e areia, no traço 1:3.

Os meios-fios deverão possuir as seguintes dimensões mínimas:

- Comprimento: 1,00m;
- Largura: 0,14 m;
- Altura: 0,30 m.



ESTADO DA PARAÍBA

PREFEITURA MUNICIPAL DE CONCEIÇÃO

A altura do meio-fio sobre o pavimento de paralelepípedos deverá ser de 15 cm.

Os meios-fios receberão uma pintura a cal, em duas demãos.

DETALHAMENTO DE MEIO-FIO PRÉ-MOLDADO

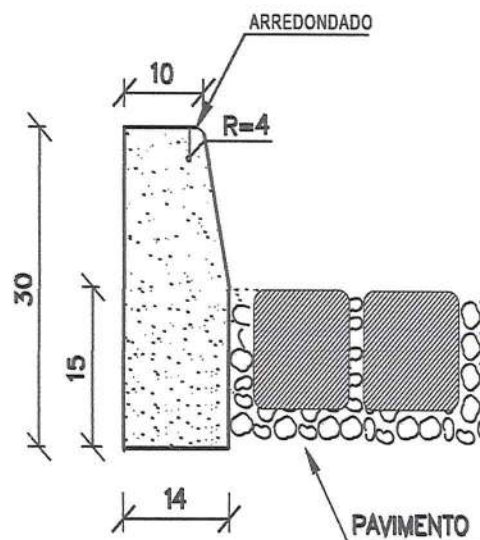

6. Pavimentação em paralelepípedo

Em locais indicados no projeto de arquitetura serão construídos pavimentos em Prisms granilíticos com formato de paralelepípedo do tamanho pequeno (42 peças por metro quadrado), colocadas justapostas, rejuntadas com calda ou argamassa de cimento, ou com cimento asfáltico, obedecendo as seguintes recomendações:

- O material da base deverá ser compactado com rolo pé-de-carneiro ou compactadores manuais, de modo a resultar uma superfície regularizada e conformada com as cotas do projeto. A Sub-base deverá ser definida em projeto, não podendo, entretanto, ser inferior a 15cm;
- O colchão de areia que será espalhado com areia média ou grossa sobre a Sub-base, terá função de nivelamento do pavimento que será executado e distribuir uniformemente as tensões para a camada subjacente. A espessura deste veria



ESTADO DA PARAÍBA

PREFEITURA MUNICIPAL DE CONCEIÇÃO

entre 5 e 10cm, sendo prevista em projeto, conforme as características de utilização da via;

- Os paralelepípedos deverão ser assentados em fiadas, perpendiculares ao eixo da via, ficando a maior dimensão na direção da fiada, ou de acordo com especificação de projeto;
- As juntas deverão ser alteradas com relação as duas fiadas vizinhas, de tal modo que cada junta fique, no máximo, dentro do terço médio do paralelepípedo ou peça vizinha, em Betume cascalho.

MODELO DE ASSENTAMENTO PARA PARALELEPÍPEDO

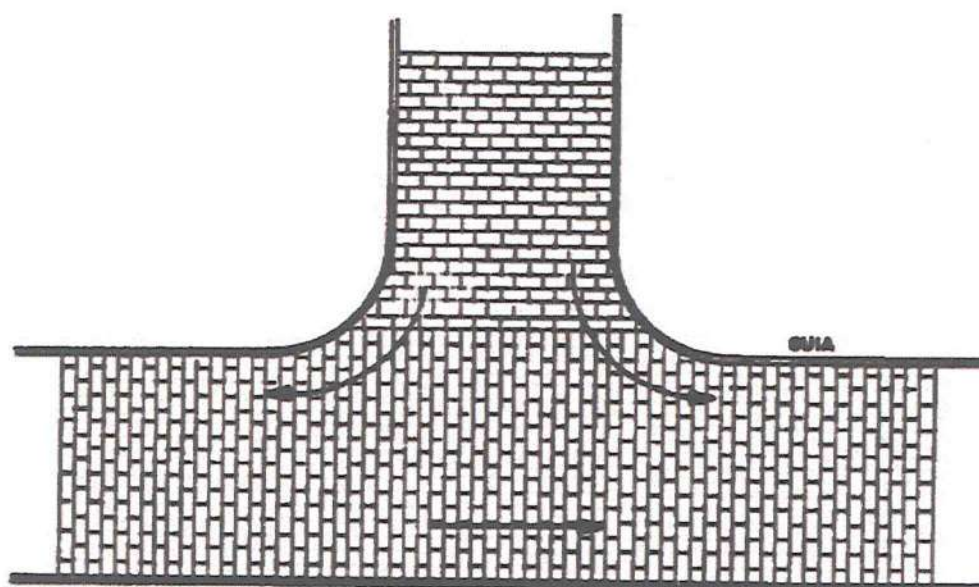



ESTADO DA PARAÍBA
PREFEITURA MUNICIPAL DE CONCEIÇÃO

7. LIMPEZA DA OBRA

Será procedida cuidadosa verificação, por parte da FISCALIZAÇÃO, das perfeitas condições de funcionamento e segurança.

Hugo Cesar Dias Ferreira
Engenheiro civil
CREA PB 161205721-7



ESTADO DA PARAÍBA
Prefeitura Municipal de Conceição - CNPJ 08.943.227/0001-82
Secretaria Municipal de Infraestrutura e Urbanismo

DECLARAÇÃO DE CUMPRIMENTO DAS NORMAS DE ACESSIBILIDADE

Eu, **HUGO CESAR DIAS FERREIRA – CREA 161.205.721-7, DECLARO,** Responsável Técnico pelo Projeto em anexo de Implantação de Pavimentação em vias Públicas Urbanas e Passagem Molhada na Zona Rural do Município de Conceição - PB, para fins do disposto no Anexo I da Instrução Normativa nº 2, de 09 de outubro de 2017, do Ministério do Planejamento, Desenvolvimento e Gestão, foi elaborado de acordo com os manuais de “Sinalização Vertical de Regulamentação” - Volume I, CONTRAN/DENATRAN, publicado por meio da Resolução nº 180, de 26.08.05, e de “Sinalização Horizontal” - Volume IV, CONTRAN/DENATRAN, publicado por meio da Resolução nº 236, de 11.05.07, e que está de acordo com as normas (NBR) da ABNT que tratam do assunto.

Conceição - PB, 07 de março de 2022

Hugo Cesar Dias Ferreira
Engenheira civil – CREA 161.205.721-7



ESTADO DA PARAÍBA
Prefeitura Municipal de Conceição - CNPJ 08.943.227/0001-82
Secretaria Municipal de Infraestrutura e Urbanismo

JUSTIFICATIVA DO NÃO PARCELAMENTO DO OBJETO

Ao avaliar o parcelamento do objeto, identificamos que os serviços a serem licitados são de baixa complexidade de execução, sendo assim, não há necessidade de parcelar os objetos.

Conceição - PB, 07 de março de 2022

Hugo Cesar Dias Ferreira

Hugo Cesar Dias Ferreira
Engenheira civil – CREA 161.205.721-7



PREFEITURA MUNICIPAL DE
CONCEIÇÃO

CNPJ 08.943.227/0001-82
Endereço Pça. Gov. Wilson L. Braga, S/N, Centro
CEP 58.970-000, Conceição-PB

DECLARAÇÃO DE CAPACIDADE TÉCNICA E GERENCIAL

Pelo presente instrumento, a Prefeitura Municipal de Conceição-PB, pessoa jurídica de direito público, inscrita no CNPJ sob o nº 08.943.227/0001-82 com sede administrativa na Pça. Gov. Wilson L. Braga, S/N, Centro, representado por seu Prefeito Constitucional, Samuel Soares Lavor de Lacerda inscrito no CPF sob o nº 063.290.794-04 possui as condições físicas, operacionais, técnicas e gerenciais para a execução e fiscalização de obra ou serviço de engenharia, e que o engenheiro Hugo Cesar Dias Ferreira, CREA nº 161.205.721-7 acompanhará a execução dos serviços, bem como a elaboração de projetos e orçamentos de PAVIMENTAÇÃO DE VIAS E IMPLANTAÇÃO DE PASSAGEM MOLHADA NO MUNICÍPIO DE CONCEIÇÃO – PB, no âmbito do Plano de Ação de nº 09032021-010069.

Conceição-PB, 07 de março de 2022.

Samuel Soares Lavor de Lacerda
Prefeito Constitucional
CPF 063.290.794-04

PLANTA DE SITUAÇÃO

ESCALA 1/250

RUA PROJETADA 08

COMPRIMENTO DA RUA	41,00M
ABREURA A LARGURA DO TERRUENO	6,00M
ABREURA A LARGURA DO TERRENO	6,00M
ABREURA A LARGURA DO TERRENO	6,00M
ABREURA A LARGURA DO TERRENO	6,00M
ABREURA A LARGURA DO TERRENO	6,00M
ABREURA A LARGURA DO TERRENO	6,00M
ABREURA A LARGURA DO TERRENO	6,00M
ABREURA A LARGURA DO TERRENO	6,00M
ABREURA A LARGURA DO TERRENO	6,00M
ABREURA A LARGURA DO TERRENO	6,00M
ABREURA A LARGURA DO TERRENO	6,00M
ABREURA A LARGURA DO TERRENO	6,00M

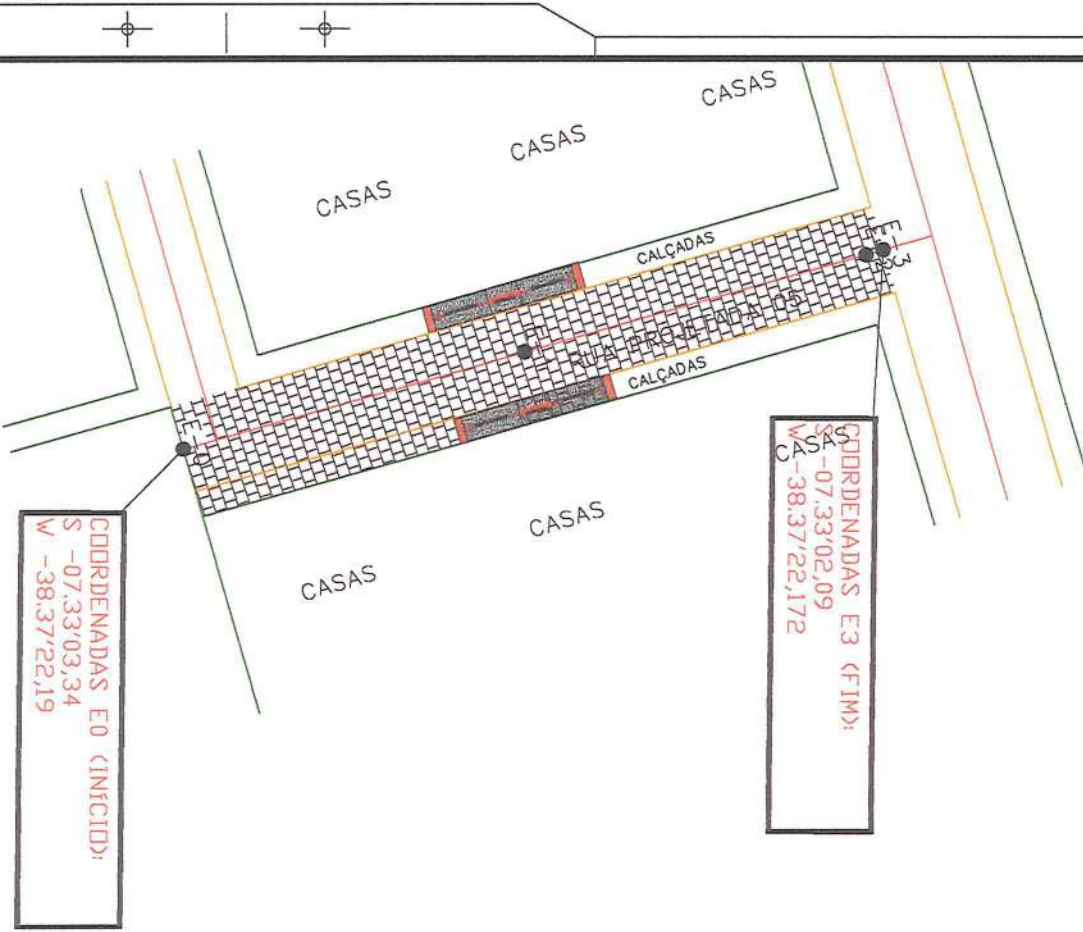

COORDENADAS E0 (INICIO):
 S -07.33'03,34"
 W -38.37'22,19"

COORDENADAS E3 (FIM):
 S -07.33'02,09"
 W -38.37'22,172"

DETALHAMENTO DA SEÇÃO



- LEGENDA:**
- Pavimentação existente
 - Asfalto
 - Concreto
 - Alvenaria
 - Pedra natural
 - Alvenaria
 - Pedra natural
 - Asfalto
 - Concreto
 - Alvenaria
 - Pedra natural
 - Alvenaria
 - Pedra natural
 - Alvenaria
 - Pedra natural
 - Alvenaria
 - Pedra natural

SEM ESCALA

Perfil Longitudinal Escala: H=1/500 V=1/50

	97	98	99	100	101
ESTACAS	97	98	99	100	101
MOM	98,258	98,298	98,338	98,378	98,418
PROJETO	98,252	98,292	98,332	98,372	98,412
TERRENO	98,458	98,498	98,538	98,578	98,618
OTAS	98,458	98,498	98,538	98,578	98,618

PAVIMENTAÇÃO

PROJETO: MANUTENÇÃO DE MANUTENÇÃO DA RUA PROJETADA 08

CONTEÚDO: RUA PROJETADA 08 - NA CALÇA DAS LANTERNAS

ELABORAÇÃO: PROJETIVA MUNICIPAL DE CONCEIÇÃO - PE

PROJETISTA: RESOAZ/ABRIL

CLIENTE: MUNICÍPIO DE CONCEIÇÃO

DATA: 11/03/2024

REVISÃO: 01

ESCALA: 1/100

VISTA AÉREA

LASTRO DE CONCRETO ESP. 25 cm COM MALHA DUPLA DE VERGALHO DE FERRO 1/4" COM ESP. 25 X 25cm

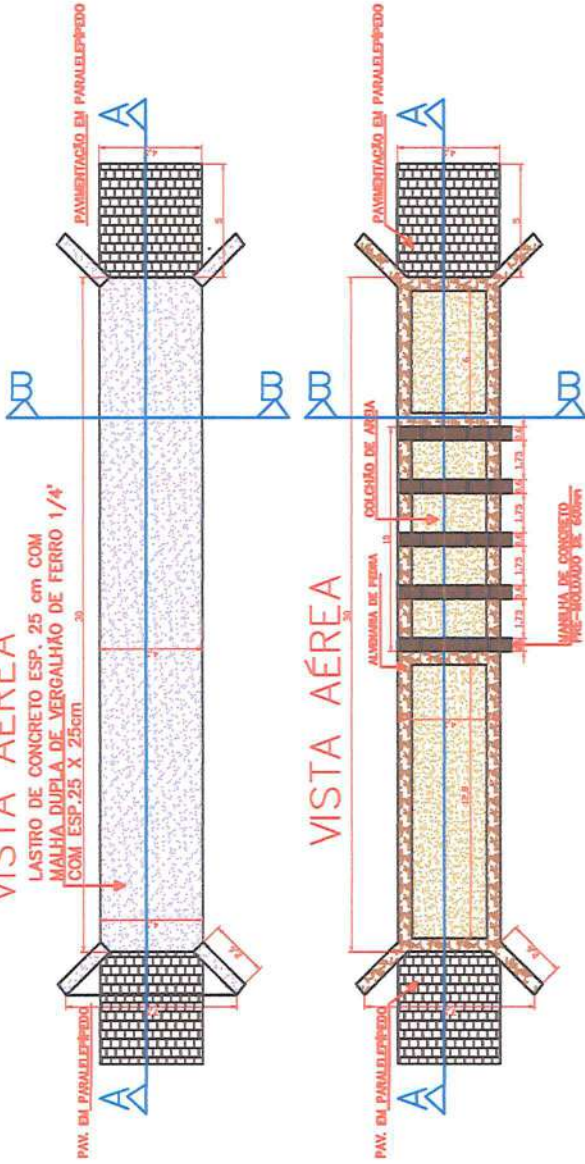

VISTA AÉREA



CORTE AA

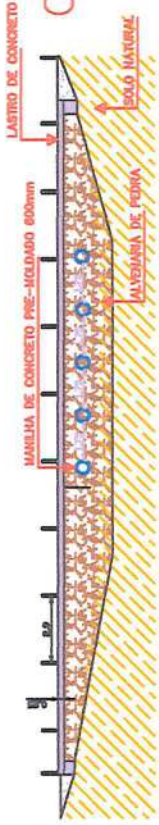

CORTE BB

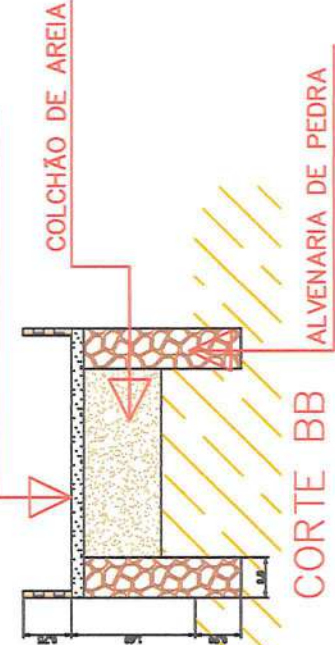

PLANTA DE LOCALIZAÇÃO

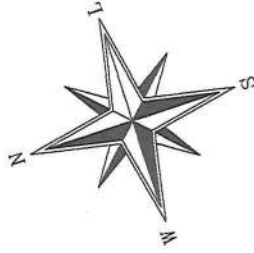

Título:	PROJETO DE UMA PASSAGEM MOLHADA	Folha:	A-01
Objeto:	PROJETO DA PASSAGEM MOLHA COM MANILHAS DE CONCRETO		
Localidade:	ESTRADA QUE LIGA CONCEIÇÃO AO SÍTIO CAMPOS VELHO - PB		
Proprietário:	PREFEITURA MUNICIPAL DE CONCEIÇÃO - PB		
Execução:	SECRETARIA MUNICIPAL DE INFRAESTRUTURA E URBANISMO		
Escala:	Data:	02/2022	
		Estado: PARAIBA	
	PREFEITO/SECRETÁRIO		RESPONSÁVEL TÉCNICO
			DATA



Anotação de Responsabilidade Técnica - ART
Lei nº 6.496, de 7 de dezembro de 1977

CREA-PB

ART OBRA / SERVIÇO
Nº PB20220433403

Conselho Regional de Engenharia e Agronomia da Paraíba

INICIAL

1. Responsável Técnico

HUGO CESAR DIAS FERREIRA

Título profissional: ENGENHEIRO CIVIL

RNP: 1612057217

Registro: 001612057217PB PB

2. Dados do Contrato

Contratante: PREFEITURA MUNICIPAL DE CONCEIÇÃO - PB

RUA CENTRO ADMINISTRATIVO MUNICIPAL

Complemento:

Cidade: CONCEIÇÃO

Bairro: CENTRO

UF: PB

CPF/CNPJ: 08.943.227/0001-82

Nº: S/N

CEP: 58970000

Contrato: 003

Celebrado em: 15/02/2022

Valor: R\$ 1.000,00

Tipo de contratante: Pessoa Jurídica de Direito Público

Ação Institucional: Órgão Público

3. Dados da Obra/Serviço

RUA DIVERSAS RUAS

Complemento:

Cidade: CONCEIÇÃO

Data de Início: 15/02/2022

Previsão de término: 30/12/2022

Finalidade: Infraestrutura

Proprietário: PREFEITURA MUNICIPAL DE CONCEIÇÃO - PB

Nº: S/N

Bairro: DIVERSOS

UF: PB

CEP: 58970000

Coordenadas Geográficas: 0, 0

Código: Não Especificado

CPF/CNPJ: 08.943.227/0001-82

4. Atividade Técnica

1 - DIRETA

	Quantidade	Unidade
5 - PROJETO > OBRAS E SERVIÇOS - CONSTRUÇÃO CIVIL > INFRA-ESTRUTURA TERRITORIAL > PAVIMENTAÇÃO > #1478 - EM PARALELEPÍEDOS	859,00	m²
5 - PROJETO > OBRAS E SERVIÇOS - CONSTRUÇÃO CIVIL > SANEAMENTO > #1623 - MEIO FIO	300,00	m
38 - ORÇAMENTO > OBRAS E SERVIÇOS - CONSTRUÇÃO CIVIL > INFRA-ESTRUTURA TERRITORIAL > PAVIMENTAÇÃO > #1478 - EM PARALELEPÍEDOS	859,00	m²
38 - ORÇAMENTO > OBRAS E SERVIÇOS - CONSTRUÇÃO CIVIL > SANEAMENTO > #1623 - MEIO FIO	300,00	m
5 - PROJETO > OBRAS E SERVIÇOS - CONSTRUÇÃO CIVIL > SISTEMAS ESTRUTURAIS > ESTRUTURA > #1258 - CONCRETO ARMADO	33,75	m³
5 - PROJETO > OBRAS E SERVIÇOS - CONSTRUÇÃO CIVIL > INFRA-ESTRUTURA TERRITORIAL > #1460 - ESCAVAÇÃO PARA OBRAS DE ENGENHARIA	142,24	m³
5 - PROJETO > OBRAS E SERVIÇOS - CONSTRUÇÃO CIVIL > SISTEMAS CONSTRUTIVOS > SISTEMA CONSTRUTIVO > #1248 - EM PEDRA	92,08	m³
38 - ORÇAMENTO > OBRAS E SERVIÇOS - CONSTRUÇÃO CIVIL > SISTEMAS ESTRUTURAIS > ESTRUTURA > #1258 - CONCRETO ARMADO	33,75	m³
38 - ORÇAMENTO > OBRAS E SERVIÇOS - CONSTRUÇÃO CIVIL > INFRA-ESTRUTURA TERRITORIAL > #1460 - ESCAVAÇÃO PARA OBRAS DE ENGENHARIA	142,24	m³
38 - ORÇAMENTO > OBRAS E SERVIÇOS - CONSTRUÇÃO CIVIL > SISTEMAS CONSTRUTIVOS > SISTEMA CONSTRUTIVO > #1248 - EM PEDRA	92,08	m³

Após a conclusão das atividades técnicas o profissional deve proceder a baixa desta ART

5. Observações

Projeto e orçamento para construção de passagem molhada na estrada vicinal que liga o município de Conceição-PB ao povoado de campos velho e pavimentação da rua Cláudio Gonzaga Lima e rua Projetada 05 (Cabaças dos Martins).

6. Declarações

- Cláusula Compromissória: Qualquer conflito ou litígio originado do presente contrato, bem como sua interpretação ou execução, será resolvido por arbitragem, de acordo com a Lei no. 9.307, de 23 de setembro de 1996, por meio do Centro de Mediação e Arbitragem - CMA vinculado ao Crea-PB, nos termos do respectivo regulamento de arbitragem que, expressamente, as partes declaram concordar.

- Declaro que estou cumprindo as regras de acessibilidade previstas nas normas técnicas da ABNT, na legislação específica e no decreto n. 5296/2004.

7. Entidade de Classe

NENHUMA - NAO OPTANTE

A autenticidade desta ART pode ser verificada em: <http://crea-pb.sitac.com.br/publico/>, com a chave: ZWAS2
Impresso em: 08/03/2022 às 10:47:42 por: .lp: 177.126.221.193

sic.creapb.org.br

creapb@creapb.org.br

Tel: (83) 3533 2525

Fax:





Anotação de Responsabilidade Técnica - ART
Lei nº 6.496, de 7 de dezembro de 1977

CREA-PB

ART OBRA / SERVIÇO
Nº PB20220433403

Conselho Regional de Engenharia e Agronomia da Paraíba

INICIAL

8. Assinaturas _____

Declaro serem verdadeiras as informações acima

Hugo Cesar Dias Ferreira
HUGO CESAR DIAS FERREIRA - CPF: 075.083.904-07

_____ de _____ de _____

Local data

PREFEITURA MUNICIPAL DE CONCEIÇÃO - PB - CNPJ: 08.943.227/0001-82

9. Informações _____

* A ART é válida somente quando quitada, mediante apresentação do comprovante do pagamento ou conferência no site do Crea.

10. Valor _____

Valor da ART: R\$ 88,78 Registrada em: 08/03/2022 Valor pago: R\$ 88,78 Nosso Número: 3556087

A autenticidade desta ART pode ser verificada em: <http://crea-pb.sllac.com.br/publico/>, com a chave: ZW452
Impresso em: 08/03/2022 às 10:47:42 por: , ip: 177.126.221.193

sic.creapb.org.br
Tot: (83) 3533 2525

creapb@creapb.org.br
Fax:





ESTADO DA PARAIBA
PREFEITURA MUNICIPAL DE CONCEIÇÃO
 avimentação em vias públicas urbanas e passagem molhada no município de Conceição - PB

ENCARGOS SOCIAIS SOBRE A MÃO DE OBRA

CÓDIGO	DESCRIÇÃO	COM DESONERAÇÃO		SEM DESONERAÇÃO	
		HORISTA %	MENSALISTA A	HORISTA %	MENSALISTA A
GRUPO A					
A1	INSS	0,00%	0,00%	20,00%	20,00%
A2	SESI	1,50%	1,50%	1,50%	1,50%
A3	SENAI	1,00%	1,00%	1,00%	1,00%
A4	INCRA	0,20%	0,20%	0,20%	0,20%
A5	SEBRAE	0,60%	0,60%	0,60%	0,60%
A6	Salário Educação	2,50%	2,50%	2,50%	2,50%
A7	Seguro Contra Acidentes de Trabalho	3,00%	3,00%	3,00%	3,00%
A8	FGTS	8,00%	8,00%	8,00%	8,00%
A9	SECONCI	0,00%	0,00%	0,00%	0,00%
A	Total	16,80%	16,80%	36,80%	36,80%
GRUPO B					
B1	Reposuo Semanal Remunerado	18,01%	Não incide	18,01%	Não incide
B2	Feriados	4,30%	Não incide	4,30%	Não incide
B3	Auxílio - Enfermidade	0,87%	0,67%	0,87%	0,67%
B4	13º Salário	10,78%	8,33%	10,78%	8,33%
B5	Licença Paternidade	0,07%	0,06%	0,07%	0,06%
B6	Faltas Justificadas	0,72%	0,56%	0,72%	0,56%
B7	Dias de Chuvas	1,98%	Não incide	1,98%	Não incide
B8	Auxílio Acidente de Trabalho	0,11%	0,08%	0,11%	0,08%

B9	Férias Gozadas		13,64%	10,55%	13,64%	10,55%
B10	Salário Maternidade		0,03%	0,03%	0,03%	0,03%
B	Total		50,51%	20,28%	50,51%	20,28%
GRUPO C						
C1	Aviso Prévio Indenizado		4,45%	3,45%	4,45%	3,45%
C2	Aviso Prévio Trabalhado		0,10%	0,08%	0,10%	0,08%
C3	Férias Indenizadas		0,50%	0,39%	0,50%	0,39%
C4	Depósito Rescisão Sem Justa Causa		4,10%	3,17%	4,10%	3,17%
C5	Indenização Adicional		0,37%	0,29%	0,37%	0,29%
C	Total		9,52%	7,38%	9,52%	7,38%
GRUPO D						
D1	Reincidência de Grupo A sobre Grupo B		8,49%	3,41%	18,59%	7,46%
D2	Reincidência de Grupo A sobre Aviso Prévio Trabalhado e Reincidência do FGTS sobre Aviso Prévio Indenizado		0,37%	0,29%	0,39%	0,31%
D	Total		8,86%	3,70%	18,98%	7,77%
TOTAL(A+B+C+D)			85,69%	48,16%	115,81%	72,23%

Obra:	IMPLANTAÇÃO DE PAVIMENTAÇÃO E PASSAGEM MOLHADA NO MUNICÍPIO DE CONCEIÇÃO-PB	Repasse:	
Município:	CONCEIÇÃO-PB	R\$ 200.000,00	
Endereço:	CONCEIÇÃO-PB	Contra Partida	
Fonte de dados:	SINAPI - 05/2021 - PARAÍBA SICRO3 - 01/2021 - Paraíba		
Encargos Sociais:	Horista: 85,69% Mensalista: 48,16%		
Desonerados:			BDI: 26,00%

PLANILHA ORÇAMENTÁRIA SINTÉTICA

Item	Descrição	Und	Quant.	Valor Unit com BDI	Total			
1.01	EXECUÇÃO DE PAVIMENTO EM PARALELEPÍPEDOS, REJUNTAMENTO COM ARGAMASSA TRAÇO 1:3 (CIMENTO E AREIA). AF_05/2020	m²	909,00	74,82	68.011,38	35,91 %		
1.02	EMBASAMENTO C/PEDRA ARGAMASSADA UTILIZANDO ARG.CIM/AREIA 1:4	M3	92,075	483,83	44.548,41	23,52 %	59,43%	
1.03	ASSENTAMENTO DE GUIA (MEIO-FIO) EM TRECHO RETO, CONFECCIONADA EM CONCRETO PRÉ-FABRICADO, DIMENSÕES 100X15X13X30 CM (COMPRIMENTO X BASE INFERIOR X BASE SUPERIOR X ALTURA), PARA VIAS URBANAS (USO VIÁRIO). AF_06/2016	M	320,00	59,32	18.982,40	10,02 %	69,45%	
1.04	CONCRETO FCK = 30MPA, TRAÇO 1:2,1:2,5 (CIMENTO/ AREIA MÉDIA/ BRITA 1) - PREPARO MECÂNICO COM BETONEIRA 400 L. AF_07/2016	M3	33,75	372,33	15.833,33	8,36 %	77,81%	
1.05	ARMAÇÃO DE LAJE DE UMA ESTRUTURA CONVENCIONAL DE CONCRETO ARMADO EM UMA EDIFICAÇÃO TÉRREA OU SOBRADO UTILIZANDO AÇO CA-50 DE 20,0 MM - MONTAGEM. AF_12/2015	KG	546,105	18,53	10.121,84	5,34 %	83,16%	
1.06	TUBO DE CONCRETO PARA REDES COLETORAS DE ÁGUAS PLUVIAIS, DIÂMETRO DE 600 MM, JUNTA RÍGIDA, INSTALADO EM LOCAL COM BAIXO NÍVEL DE INTERFERÊNCIAS - FORNECIMENTO E ASSENTAMENTO. AF_12/2015	M	25,00	272,36	6.809,04	3,60 %	86,75%	
1.07	LANÇAMENTO COM USO DE BALDES, ADENSAMENTO E ACABAMENTO DE CONCRETO EM ESTRUTURAS. AF_12/2015	M3	33,75	143,41	6.098,51	3,22 %	89,97%	
1.08	REATERRO MECANIZADO DE VALA COM RETROESCAVADEIRA (CAPACIDADE DA CAÇAMBA DA RETRO: 0,26 M³ / POTÊNCIA: 88 HP), LARGURA ATÉ 0,8 M, PROFUNDIDADE ATÉ 1,5 M, COM SOLO DE 1ª CATEGORIA EM LOCAIS COM BAIXO NÍVEL DE INTERFERÊNCIA. AF_04/2016	M3	202,50	19,30	3.908,90	2,06 %	92,04%	
1.09	LASTRO DE CONCRETO MAGRO, APLICADO EM PISOS OU RADIERS, ESPESURA DE 5 CM. AF_07/2016	M2	135,00	27,36	3.694,57	1,95 %	93,99%	
1.10	PLACA INDICATIVA DE OBRA	m²	8,00	332,83	2.662,64	1,41 %	95,39%	
1.11	ESCAVAÇÃO MECANIZADA DE VALA COM PROF. MAIOR QUE 1,5 M ATÉ 3,0 M (MÉDIA MONTANTE E JUSANTE/UMA COMPOSIÇÃO POR TRECHO), ESCAVADEIRA (0,8 M3), LARG. ATÉ 1,5 M, EM SOLO DE 2A CATEGORIA, EM LOCAIS COM ALTO NÍVEL DE INTERFERÊNCIA. AF_02/2021	M3	142,236	13,34	1.897,91	1,00 %	96,39%	
1.12	MONTAGEM E DESMONTAGEM DE FÔRMA DE PILARES RETANGULARES E ESTRUTURAS SIMILARES, PÉ-DIREITO SIMPLES, EM CHAPA DE MADEIRA COMPENSADA RESINADA, 4 UTILIZAÇÕES. AF_09/2020	M2	28,45	47,51	1.351,79	0,71 %	97,11%	
1.13	FORNECIMENTO E APLICAÇÃO DE MEIO FIO EM PEDRA GRANÍTICA	m	33,00	26,85	886,05	0,47 %	97,58%	
1.14	BALIZADORES EM CONCRETO ARMADO COM TUBO DE PVC 100 MM, H=1,00 M, ENCHIMENTO EM CONCRETO 15MPA, PINTURA ESMALTE SINTÉTICO COM APLICAÇÃO DE PELÍCULA REFLET, LENTES INCLUSAS, INCLUSIVE ASSENTAMENTO NA PASSAGEM MOLHADA.	UND	24,00	35,94	862,44	0,46 %	98,03%	
1.15	Confeção de placa em aço nº 16 galvanizado, com película retrorrefletiva tipo I + III	m²	1,98	358,17	709,18	0,37 %	98,41%	
1.16	TRANSPORTE COM CAMINHÃO BASCULANTE DE 10 M3, EM VIA URBANA EM LEITO NATURAL (UNIDADE: TXKM). AF_04/2016	TXKM	379,6875	1,65	626,71	0,33 %	98,74%	
1.17	CARGA, MANOBRAS E DESCARGA DE AREIA, BRITA, PEDRA DE MAO E SOLOS COM CAMINHÃO BASCULANTE 6 M3 (DESCARGA LIVRE)	M3	342,58	1,69	578,41	0,31 %	99,04%	
1.18	Fornecimento e implantação de suporte e travessa para placa de sinalização em madeira de lei tratada 8 x 8 cm	un	3,00	152,91	458,73	0,24 %	99,28%	
1.19	LIMPEZA FINAL DE OBRA (PAVIMENTAÇÃO)	m²	859,00	0,50	429,50	0,23 %	99,51%	
1.20	PLACA ESMALTADA PARA IDENTIFICAÇÃO NR DE RUA, DIMENSÕES 45X25 CM	UNID	4,00	100,69	402,76	0,21 %	99,72%	
1.21	SERVICOS TOPOGRAFICOS PARA PAVIMENTACAO, INCLUSIVE NOTA DE SERVICOS, ACOMPANHAMENTO E GREIDE	m²	909,00	0,37	336,33	0,18 %	99,90%	
1.22	CAIAÇÃO DE MEIO FIO	m²	75,00	1,39	104,25	0,06 %	99,96%	
1.23	REGULARIZAÇÃO DE SUPERFÍCIES COM MOTONIVELADORA. AF_11/2019	m²	909,00	0,09	81,81	0,04 %	100,00%	

Total Geral R\$ 189.396,90



Obra: **IMPLANTAÇÃO DE PAVIMENTAÇÃO NO MUNICÍPIO DE CONCEIÇÃO-PR**
Município: **CONCEIÇÃO-PR**
Endereço: **DIVERSAS RUAS DO MUNICÍPIO**
Fonte de dados: **SINAPI - 05/2021 - PARÁBIA SICROS3 - 01/2021 - Paraíba**
Encargos Sociais: **Horista: 85,69% Mensalista: 48,16%**
Desonerrados:

Repasse: **Nº Contrato: 1008646-73**
BDI: 26,00%

Item	Descrição	Und	Quant	Memória de Cálculo
1	Rua Cláudio Gonzaga de Lima			
1.1	SERVIÇOS PRELIMINARES			
1.1.1	PLACA INDICATIVA DE OBRA	m²	8,0	A=(4,00*2,00) A=(8,00)
1.1.2	SERVIÇOS TOPOGRÁFICOS PARA PAVIMENTAÇÃO, INCLUSIVE NOTA DE SERVIÇOS, ACOMPANHAMENTO E GREIDE	m²	654	A=(Est.0 a Est.5 +9,00 A=(largura 6,0m x comprimento 109,0m) A=(654)
1.2	TERRAPLANAGEM			
1.2.1	REGULARIZAÇÃO DE SUPERFÍCIES COM MOTONIVELADORA. AF_11/2019	m²	654	A=(Est.0 a Est.5 +9,00 A=(largura 6,0m x comprimento 109,0m) A=(654)
1.3	PAVIMENTAÇÃO			
1.3.1	ASSENTAMENTO DE GUIA (MEIO-FIO) EM TRECHO RETO, CONFECCIONADA EM CONCRETO PRÉ-FABRICADO, DIMENSÕES 100X15X13X30 CM (COMPRIMENTO X BASE INFERIOR X BASE SUPERIOR X ALTURA), PARA VIAS URBANAS (USO VIÁRIO). AF_06/2016	M	218	C=C= (Comprimento da rua x 2 lados) C=(109*2,00) C=(218)
1.3.2	EXECUÇÃO DE PAVIMENTO EM PARALELEPÍEDOS, REJUNTAMENTO COM ARGAMASSA TRAÇO 1:3 (CIMENTO E AREIA). AF_05/2020	m²	654	A=(Est.0 a Est.5 +9,00 A=(largura 6,0m x comprimento 109,0m) A=(654)
1.3.3	FORNECIMENTO E APLICAÇÃO DE MEIO FIO EM PEDRA GRANÍTICA	m	12	C=C= Cinturo de Travamento = largura da rua x 2 C=(6*2 = 12)
1.3.4	LIMEZA FINAL DE OBRA (PAVIMENTAÇÃO)	m²	654	A=(Est.0 a Est.5 +9,00 A=(largura 6,0m x comprimento 109,0m) A=(654)
1.4	SINALIZAÇÃO VIÁRIA			
1.4.1	CAMAÇÃO DE MEIO FIO	m²	54,5	A=A= (Comprimento do meio fio x 0,25) A=(218*0,25) A=(54,5)
1.4.2	PLACA ESMALTADA PARA IDENTIFICAÇÃO NR DE RUA, DIMENSÕES 45X25 CM	UNID	2	Q=(2,00 unidades) 2 = Quantidades de placas de rua A=(54,5)
1.4.3	Confeção de placa em aço nº 16 galvanizado, com película refletiva tipo I + III	m²	1,32	A=A=(Área da PLACA DE PARE x 2und) A=((8*0,35*0,47/2)-1)*2 A=(1,32)
1.4.4	Fornecimento e implantação de suporte e travessa para placa de sinalização em madeira de lei tratada 8 x 8 cm	un	2	2 = Quantidades de Suporte de placas Q=(2,00 unidades)
2	Rua Projetada 05 (Cabaças dos Martins)			
2.1	SERVIÇOS PRELIMINARES			
2.1.1	SERVIÇOS TOPOGRÁFICOS PARA PAVIMENTAÇÃO, INCLUSIVE NOTA DE SERVIÇOS, ACOMPANHAMENTO E GREIDE	m²	205	A=(Est.0 a Est.2 +1,00 A=(largura 5,0m x comprimento 41,0m) A=(205)
2.2	TERRAPLANAGEM			

2.2.1	REGULARIZAÇÃO DE SUPERFÍCIES COM MOTONIVELADORA, AF_11/2019	m²	205 = = (Est.0 a Est.2 +1,00 A=(largura 5,0m x comprimento 41,0m) A=(205)
2.3	PAVIMENTAÇÃO		
2.3.1	ASSENTAMENTO DE GUIA (MEIO-FIO) EM TRECHO RETO, CONFECCIONADA EM CONCRETO PRÉ-FABRICADO, DIMENSÕES 100X15X13X30 CM (COMPIMENTO X BASE INFERIOR X BASE SUPERIOR X ALTURA), PARA VIAS URBANAS (USO VIÁRIO), AF_09/2016	M	82 = C= (Comprimento da rua x 2 lados) C=(41*2,00) C=(82)
2.3.2	EXECUÇÃO DE PAVIMENTO EM PARALELEPÍEDOS, REJUNTAMENTO COM ARGAMASSA TRAÇO 1:3 (CIMENTO E AREIA), AF_09/2020	m²	205 = = (Est.0 a Est.2 +1,00 A=(largura 5,0m x comprimento 41,0m) A=(205)
2.3.3	FORNECIMENTO E APLICAÇÃO DE MEIO FIO EM PEDRA GRANÍTICA	m	0 c/obtur. existente
2.3.4	LIMPEZA FINAL DE OBRA (PAVIMENTAÇÃO)	m²	205 = = (Est.0 a Est.2 +1,00 A=(largura 5,0m x comprimento 41,0m) A=(205)
2.4	SINALIZAÇÃO VIÁRIA		
2.4.1	CAIXÃO DE MEIO FIO	m²	20,5 = A= (Comprimento do meio fio x 0,25) A=(82*0,25) A=(20,5)
2.4.2	PLACA ESMALTADA PARA IDENTIFICAÇÃO NR DE RUA, DIMENSÕES 45X25 CM	UNID	2 = = Quantidades de placas de rua Q=(2,00 unidades)
2.4.3	Confeção de placa em aço nº 16 galvanizado, com película refletorreflexiva tipo I + III	m²	0,66 = A=(Área da PLACA DE PARE) A=((8*0,35*0,472)*1) A=(0,66)
2.4.4	Fornecimento e implantação de suporte e travessa para placa de sinalização em madeira de lei tratada 8 x 8 cm	un	1 = = Quantidades de Suporte de placas Q=(1,00 unidades)

Obra:	IMPLANTAÇÃO DE PAVIMENTAÇÃO NO MUNICÍPIO DE CONCEIÇÃO-PB	Repasse:	R\$ 200.000,00	
Município:	CONCEIÇÃO-PB	Contra Partida		
Endereço:	DIVERSAS RUAS DO MUNICÍPIO	Nº Contrato:		
Fonte de dados:	SINAPI - 05/2021 - PARAÍBA SICRO3 - 01/2021 - Paraíba			
Encargos				
Socias	Horista: 85,69% Mensalista: 48,16%			
Desonerados:			BDI: 26,00%	

PLANILHA ORÇAMENTÁRIA SINTÉTICA

Item	Código	Banco	Descrição	Und	Quant.	Valor Unit	Valor Unit com BDI	Total
1			RUA CLAUDIO GONZAGA LIMA					66.532,46
1.1			SERVIÇOS PRELIMINARES					2.904,62
1.1.1	06.201.00/D	Próprio	PLACA INDICATIVA DE OBRA	m²	8,00	264,15	332,83	2.662,64
1.1.2	06/2022	Próprio	SERVICOS TOPOGRAFICOS PARA PAVIMENTACAO, INCLUSIVE NOTA DE SERVICOS, ACOMPANHAMENTO E GREIDE	m²	654,00	0,29	0,37	241,98
1.2			TERRAPLANAGEM					58,86
1.2.1	100575	SINAPI	REGULARIZAÇÃO DE SUPERFÍCIES COM MOTONIVELADORA. AF_11/2019	m²	654,00	0,07	0,09	58,86
1.3			PAVIMENTAÇÃO					62.513,24
1.3.1	94273	SINAPI	ASSENTAMENTO DE GUIA (MEIO-FIO) EM TRECHO RETO, CONFECCIONADA EM CONCRETO PRÉ-FABRICADO, DIMENSÕES 100X15X13X30 CM (COMPRIMENTO X BASE INFERIOR X BASE SUPERIOR X ALTURA). PARA VIAS URBANAS (USO VIÁRIO). AF 06/2016	M	218,00	47,08	59,32	12.931,76
1.3.2	101169	SINAPI	EXECUÇÃO DE PAVIMENTO EM PARALELEPÍEDOS, REJUNTAMENTO COM ARGAMASSA TRAÇO 1:3 (CIMENTO E AREIA). AF_05/2020	m²	654,00	59,38	74,82	48.932,28
1.3.3	0491002 (DER-PB)	Próprio	FORNECIMENTO E APLICAÇÃO DE MEIO FIO EM PEDRA GRANÍTICA	m	12,00	21,31	26,85	322,20
1.3.4	84523 (GIDUR JP)	Próprio	LIMPEZA FINAL DE OBRA (PAVIMENTAÇÃO)	m²	654,00	0,40	0,50	327,00
1.4			SINALIZAÇÃO VIÁRIA					1.055,74
1.4.1	75390 (GIDUR JP)	Próprio	CAIAÇÃO DE MEIO FIO	m²	54,50	1,10	1,39	75,76
1.4.2	06/2020	Próprio	PLACA ESMALTADA PARA IDENTIFICAÇÃO NR DE RUA, DIMENSÕES 45X25 CM	UNID	2,00	79,91	100,69	201,38
1.4.3	5213417	SICRO3	Confecção de placa em aço nº 16 galvanizado, com película retrorrefletiva tipo I + III	m²	1,32	284,26	358,17	472,78
1.4.4	5216111	SICRO3	Fornecimento e implantação de suporte e travessa para placa de sinalização em madeira de lei tratada 8 x 8 cm	un	2,00	121,36	152,91	305,82
2			RUA PROJETADA 5 CABAÇAS DOS MARTINS					21.340,52
2.1			SERVIÇOS PRELIMINARES					75,85
2.1.1	06/2022	Próprio	SERVICOS TOPOGRAFICOS PARA PAVIMENTACAO, INCLUSIVE NOTA DE SERVICOS, ACOMPANHAMENTO E GREIDE	m²	205,00	0,29	0,37	75,85
2.2			TERRAPLANAGEM					18,45
2.2.1	100575	SINAPI	REGULARIZAÇÃO DE SUPERFÍCIES COM MOTONIVELADORA. AF_11/2019	m²	205,00	0,07	0,09	18,45
2.3			PAVIMENTAÇÃO					20.627,04
2.3.1	94273	SINAPI	ASSENTAMENTO DE GUIA (MEIO-FIO) EM TRECHO RETO, CONFECCIONADA EM CONCRETO PRÉ-FABRICADO, DIMENSÕES 100X15X13X30 CM (COMPRIMENTO X BASE INFERIOR X BASE SUPERIOR X ALTURA). PARA VIAS URBANAS (USO VIÁRIO). AF 06/2016	M	82,00	47,08	59,32	4.864,24
2.3.2	101169	SINAPI	EXECUÇÃO DE PAVIMENTO EM PARALELEPÍEDOS, REJUNTAMENTO COM ARGAMASSA TRACO 1:3 (CIMENTO E AREIA). AF 05/2020	m²	205,00	59,38	74,82	15.338,10
2.3.3	0491002 (DER-PB)	Próprio	FORNECIMENTO E APLICAÇÃO DE MEIO FIO EM PEDRA GRANÍTICA	m	12,00	21,31	26,85	322,20
2.3.4	84523 (GIDUR JP)	Próprio	LIMPEZA FINAL DE OBRA (PAVIMENTAÇÃO)	m²	205,00	0,40	0,50	102,50
2.4			SINALIZAÇÃO VIÁRIA					619,18
2.4.1	75390 (GIDUR JP)	Próprio	CAIAÇÃO DE MEIO FIO	m²	20,50	1,10	1,39	28,50
2.4.2	06/2020	Próprio	PLACA ESMALTADA PARA IDENTIFICAÇÃO NR DE RUA, DIMENSÕES 45X25 CM	UNID	2,00	79,91	100,69	201,38
2.4.3	5213417	SICRO3	Confecção de placa em aço nº 16 galvanizado, com película retrorrefletiva tipo I + III	m²	0,66	284,26	358,17	236,39
2.4.4	5216111	SICRO3	Fornecimento e implantação de suporte e travessa para placa de sinalização em madeira de lei tratada 8 x 8 cm	un	1,00	121,36	152,91	152,91

Total sem BDI R\$ 69.737,95
Total do BDI R\$ 18.135,02
Total Geral R\$ 87.872,98

Obra:	IMPLANTAÇÃO DE PAVIMENTAÇÃO NO MUNICÍPIO DE CONCEIÇÃO-PB	Repasse:	R\$ 200.000,00
Município:	CONCEIÇÃO-PB	Nº Contrato:	
Endergo:	DIVERSAS RUAS DO MUNICÍPIO		
Fonte de dad SINAPI - 05/2021 - PARAIBA SICRO3 - 01/2021 - Paraíba			
Encargos Sociais Desonerada	Horista: 85,69% Mensalista: 48,16%		
dos:		BDI: 26,00%	

Composições Analíticas com Preço Unitário

Composições Principais									
Código	Banco	Descrição	Tipo	Und	Quant.	Valor Unit	Total		
1.1.1	06/201.00/DER	Próprio	PLACA INDICATIVA DE OBRA	ASTU - ASSENTAMENTO DE TUBOS E PECAS	m²	1,0000000	264,15	264,15	
	4021	Próprio	PLACA INDICATIVA DE OBRA	Material	m²	1,0000000	264,15	264,15	
				MO sem LS =>	0,00	LS =>	0,00	MO com LS =>	0,00
				Valor do BDI =>	69,68			Valor com BDI =>	332,83

1.1.2	06/2022	Próprio	SERVIÇOS TOPOGRAFICOS PARA PAVIMENTAÇÃO, INCLUSIVE NOTA DE SERVIÇOS, ACOMPANHAMENTO E GREIDE	SERP - SERVIÇOS PRELIMINARES	m²	1,0000000	0,29	0,29	
	92145	SINAPI	CAMINHONETE CABINE SIMPLES COM MOTOR 1.6 FLEX, CÂMBIO MANUAL, POTENCIA 101/104 CV, 2 PORTAS - CHP DIURNO, AF_11/2015	CHOR - CUSTOS HORÁRIOS DE MÁQUINAS E EQUIPAMENTOS	CHP	0,0010000	57,30	0,05	
	88253	SINAPI	AUXILIAR DE TOPOGRAFO COM ENCARGOS COMPLEMENTARES	SEDI - SERVIÇOS DIVERSOS	H	0,0025000	10,51	0,02	
	88288	SINAPI	NIVELADOR COM ENCARGOS COMPLEMENTARES	SEDI - SERVIÇOS DIVERSOS	H	0,0025000	12,93	0,03	
	88316	SINAPI	SERVENTE COM ENCARGOS COMPLEMENTARES	SEDI - SERVIÇOS DIVERSOS	H	0,0075000	13,94	0,10	
	88597	SINAPI	DESENHISTA DETALHISTA COM ENCARGOS COMPLEMENTARES	SEDI - SERVIÇOS DIVERSOS	H	0,0020000	31,24	0,06	
	00006204	SINAPI	SARRAFO DE MADEIRA NAO APARELHADA *2,5 X 15* CM, MACARANDUBA, ANGELIM OU EQUIVALENTE DA REGIAO	Material	M	0,0028860	10,94	0,03	
				MO sem LS =>	0,10	LS =>	0,08	MO com LS =>	0,18
				Valor do BDI =>	0,08			Valor com BDI =>	0,37

1.3.3	Código	Banco	Descrição	Tipo	Und	Quant.	Valor Unit	Total	
Composição	0491002	DER: Próprio	FORNECIMENTO E APLICAÇÃO DE MEIO FIO EM PEDRA GRANITICA	PAVI - PAVIMENTAÇÃO	m	1,0000000	21,31	21,31	
	00000002	Próprio	Meio fio de pedra granitica	Outros	m	1,3155316	16,20	21,31	
				MO sem LS =>	0,00	LS =>	0,00	MO com LS =>	0,00
				Valor do BDI =>	5,54			Valor com BDI =>	26,85

1.3.4	Código	Banco	Descrição	Tipo	Und	Quant.	Valor Unit	Total
Composição	84523 (GIDUR JP)	Próprio	LIMPEZA FINAL DE OBRA (PAVIMENTAÇÃO)	PAVI - PAVIMENTAÇÃO	m²	1,0000000	0,40	0,40
Insumo	00000004	Próprio	Limpeza Final pavimentação	Outros	m²	1,0000000	0,40	0,40
				MO sem LS =>		0,00	LS =>	0,00
				Valor do BDI =>		0,10	Valor com BDI =>	0,50

1.4.1	Código	Banco	Descrição	Tipo	Und	Quant.	Valor Unit	Total
Composição	75390 (GIDUR JP)	Próprio	CAIÇÃO DE MEIO FIO	PAVI - PAVIMENTAÇÃO	m²	1,0000000	1,10	1,10
Insumo	75390	Próprio	Caiação de Meio Fio	Outros	m²	1,0000000	1,10	1,10
				MO sem LS =>		0,00	LS =>	0,00
				Valor do BDI =>		0,29	Valor com BDI =>	1,39

Código	Banco	Descrição	Tipo	Und	Quant.	Valor Unit	Total
1.4.2	06/2020 Próprio	PLACA ESMALTADA PARA IDENTIFICAÇÃO NR DE RUA, DIMENSÕES 45X25	PAVI - PAVIMENTAÇÃO	UNID	1,0000000	79,91	79,91
Composição		CM					
Auxiliar	88316 SINAPI	SERVENTE COM ENCARGOS COMPLEMENTARES	SEDI - SERVIÇOS DIVERSOS	H	0,4000000	13,94	5,57
Composição		BUCHA DE NYLON SEM ABA S6, COM PARA-FUSO DE 4,20 X 40 MM EM AÇO ZINCADO COM ROSCA SOBERBA, CABECA CHATA E FENDA PHILLIPS	Material	UN	0,4000000	0,24	0,09
Auxiliar	00011950 SINAPI	PLACA DE AÇO ESMALTADA PARA IDENTIFICACAO DE RUA, *45 CM X 20* CM	Material	UN	1,0000000	74,25	74,25
Insuno	00013521 SINAPI						
			MO sem LS =>	2,21	LS =>	1,89	MO com LS =>
							4,10
			Valor do BDI =>				20,78
							100,69

Código	Banco	Descrição	Tipo	Und	Quant.	Valor Unit	Total
2.3.6	9050-Rampa Próprio	Rampas de acessibilidade utilizadas nas pavimentações (utilizadas em calçadas com largura de 1,20 metros)	PAVI - PAVIMENTAÇÃO	und	1,0000000	350,28	350,28
Composição							
Auxiliar	1,20						
Composição	94963 SINAPI	CONCRETO FCK = 15MPA, TRAÇO 1:3:4:3,5 (CIMENTO/ AREIA MÉDIA/BRITA 1) - PREPARO MECÂNICO COM BETONEIRA 400 L. AF_07/2016	FUES - FUNDAÇÕES E ESTRUTURAS	m³	0,5100000	315,15	160,72
Auxiliar	74157/004 SINAPI	LANÇAMENTO/APLICACAO MANUAL DE CONCRETO EM FUNDACOES	FUES - FUNDAÇÕES E ESTRUTURAS	m³	0,5100000	92,25	47,04
Composição		PINTURA ACRILICA EM PISO CIMENTADO DUAS DEMASOS	PINT - PINTURAS	m²	7,2500000	12,19	88,37
Auxiliar	74245/001 SINAPI	Piso podotáil de concreto - DIRECIONAL E ALERTA, *25 X 25* CM PARA RAMPAS DE 1,20	ASTU - ASSENTAMENTO DE TUBOS E PECAS	m²	1,0000000	54,15	54,15
Composição							
Auxiliar	9050/222 Próprio						
			MO sem LS =>	65,26	LS =>	55,93	MO com LS =>
							121,19
			Valor do BDI =>				91,07
							441,35

Código	Banco	Descrição	Tipo	Und	Quant.	Valor Unit	Total
2.5.4	2019 Próprio	POÇO DE VISITA (h=1,50)	DROP - DRENAGEM/OBRAS DE CONTENÇÃO / POCOS DE VISITA E CAIXAS	UNID	1,0000000	2.759,03	2.759,03
Composição		FABRICAÇÃO, MONTAGEM E DESMONTAGEM DE FÔRMA PARA SAPATA, EM MADEIRA SERRADA, E=25 MM, 4 UTILIZAÇÕES. AF_06/2017	FUES - FUNDAÇÕES E ESTRUTURAS	m²	2,6320000	110,91	291,91
Auxiliar	96535 SINAPI						
Composição	94963 SINAPI	CONCRETO FCK = 15MPA, TRAÇO 1:3:4:3,5 (CIMENTO/ AREIA MÉDIA/BRITA 1) - PREPARO MECÂNICO COM BETONEIRA 400 L. AF_07/2016	FUES - FUNDAÇÕES E ESTRUTURAS	m³	0,5290000	315,15	166,71
Auxiliar	92921 SINAPI	ARMAÇÃO DE ESTRUTURAS DE CONCRETO ARMADO, EXCETO VIGAS, PILARES, LAJES E FUNDAÇÕES. UTILIZANDO AÇO CA-50 DE 12,5 MM - MONTAGEM AF_12/2015	FUES - FUNDAÇÕES E ESTRUTURAS	KG	5,8300000	13,46	78,47
Composição		EMBOÇO OU MASSA ÚNICA EM ARGAMASSA TRAÇO 1:2:8. PREPARO MANUAL, APLICADA MANUALMENTE NAS PAREDES INTERNAS DA SACADA, ESPESSURA DE 25 MM, SEM USO DE TELA METÁLICA DE REFORÇO CONTRA FISSURAÇÃO. AF_06/2014	REVE - REVESTIMENTO E TRATAMENTO DE SUPERFÍCIES	m²	7,9200000	50,43	399,40
Auxiliar	87827 SINAPI						
Composição		ALVENARIA EM TIJOLO CERÂMICO MACIÇO 5X10X20CM 1 VEZ (ESPESSURA 20CM), ASSENTADO COM ARGAMASSA TRAÇO 1:2:8 (CIMENTO, CAL E AREIA)	PARE - PAREDES/PAINÉIS	m²	7,2000000	152,41	1.097,35
Auxiliar	72131 SINAPI						

Composição	83627 SINAPI	TAMPAO FOFO ARTICULADO, CLASSE B125 CARGA MAX 12,5 T, REDONDO	ASTU - ASSENTAMENTO DE TUBOS E	UN	1,0000000	725,19	725,19
Auxiliar		TAMPA 600 MM, REDE PLUVIAL/ESGOTO, P = CHAMINE CX AREIA / POCO VISITA ASSENTADO COM ARG CIM/AREIA 1:4, FORNECIMENTO E ASSENTAMENTO	PECAS				
			MO sem LS =>		399,05	LS =>	341,95 (MO com LS =>
							741,00

2.5.6	Código Banco	2020 Próprio	COLCHÃO DE AREIA	Tipo	DROP - DRENAGEM/OBRAS DE CONTENÇÃO / POCOS DE VISITA E CAIXAS	Und	m³	Quant.	1,0000000	Valor Unit	100,74	Total	100,74
Composição	88316 SINAPI	SERVENTE COM ENCARGOS COMPLEMENTARES			SEDI - SERVIÇOS DIVERSOS	H			1,0000000	13,94	13,94	13,94	
Auxiliar	00000366 SINAPI	AREIA FINA - POSTO JAZIDA/FORNECEDOR (RETIRADO NA JAZIDA, SEM TRANSPORTE)	Material			m³			1,1200000	77,50	86,80	86,80	
			MO sem LS =>						5,53	LS =>	4,74 (MO com LS =>	10,27	
												126,93	
			Valor do BDI =>						26,19			Valor com BDI =>	

2.5.10	Código Banco	2026 - REMO Próprio	Remoção e reposição de pavimentação a paralelepípedo	Tipo	ASTU - ASSENTAMENTO DE TUBOS E PECAS	Und	M²	Quant.	1,0000000	Valor Unit	42,80	Total	42,80
Composição	88290 SINAPI	CALCETEIRO COM ENCARGOS COMPLEMENTARES			SEDI - SERVIÇOS DIVERSOS	H			0,4000000	17,50	7,00	7,00	
Auxiliar	88316 SINAPI	SERVENTE COM ENCARGOS COMPLEMENTARES			SEDI - SERVIÇOS DIVERSOS	H			1,2000000	13,94	16,72	16,72	
Composição	88629 SINAPI	ARGAMASSA TRAÇO 1:3 (EM VOLUME DE CIMENTO E AREIA MÉDIA ÚMIDA), PREPARO MANUAL, AF 08/2019	SEDI - SERVIÇOS DIVERSOS			m³			0,0200000	470,16	9,40	9,40	
Auxiliar	00000366 SINAPI	AREIA FINA - POSTO JAZIDA/FORNECEDOR (RETIRADO NA JAZIDA, SEM TRANSPORTE)	Material			m³			0,1300000	74,50	9,68	9,68	
			MO sem LS =>						10,53	LS =>	9,03 (MO com LS =>	19,56	
												54,56	
			Valor do BDI =>						11,26			Valor com BDI =>	

3.5.10	Código Banco	2021 Próprio	PONTA DE ALA	Tipo	DROP - DRENAGEM/OBRAS DE CONTENÇÃO / POCOS DE VISITA E CAIXAS	Und	UNID	Quant.	1,0000000	Valor Unit	1,047,67	Total	1,047,67
Composição	74074/004 SINAPI	FORMA TABUA P/CONCRETO EM FUNDAÇÃO S/REAPROVEITAMENTO			FUES - FUNDAÇÕES E ESTRUTURAS	m²			5,7900000	118,20	684,37	684,37	
Auxiliar	73361 SINAPI	CONCRETO CICLOPICO FCK=10MPA 30% PEDRA DE MAO INCLUSIVE LANCAMENTO	SEDI - SERVIÇOS DIVERSOS			m³			0,9600000	372,27	357,37	357,37	
Composição	00004722 SINAPI	PEDRA BRITADA N. 3 (38 A 50 MM) POSTO PEDREIRA/FORNECEDOR, SEM FRETE	Material			m³			0,0800000	74,23	5,93	5,93	
Auxiliar			MO sem LS =>						131,86	LS =>	112,99 (MO com LS =>	244,85	
												1.320,06	
			Valor do BDI =>						272,39			Valor com BDI =>	

Composições Auxiliares

	Código	Banco	Descrição	Tipo	Und	Quant.	Valor Unit	Total
Composição	9050/22	Próprio	Piso podotátil de concreto - DIRECIONAL E ALERTA, *25 X 25* CM	ASTU - ASSENTAMENTO DE TUBOS E PECAS	M²	1,0000000	58,15	58,15
Composição	88309	SINAPI	PEDREIRO COM ENCARGOS COMPLEMENTARES	SEDI - SERVIÇOS DIVERSOS	H	0,5000000	17,59	8,79
Auxiliar	88316	SINAPI	SERVENTE COM ENCARGOS COMPLEMENTARES	SEDI - SERVIÇOS DIVERSOS	H	0,6000000	13,94	8,36
Composição	00000370	SINAPI	AREIA MEDIA - POSTO JAZIDA/FORNECEDOR (RETRADO NA JAZIDA, SEM TRANSPORTE)	Material	m³	0,0100000	80,00	0,80
Auxiliar	00001379	SINAPI	CIMENTO PORTLAND COMPOSTO CP II-32	Material	KG	7,5000000	0,56	4,20
Insumo	00000037	Próprio	PISO PODOATIL DE CONCRETO - DIRECIONAL E ALERTA, *25 X 25* CM	Material	und	18,0000000	2,00	36,00
					MO sem LS =>	7,03	LS =>	6,03
					Valor do BDI =>	15,12	Valor com BDI =>	73,27

	Código	Banco	Descrição	Tipo	Und	Quant.	Valor Unit	Total
Composição	9050/22	Próprio	Piso podotátil de concreto - DIRECIONAL E ALERTA, *25 X 25* CM PARA RAMPA DE 1,20	ASTU - ASSENTAMENTO DE TUBOS E PECAS	m²	1,0000000	54,10	54,10
Composição	88309	SINAPI	PEDREIRO COM ENCARGOS COMPLEMENTARES	SEDI - SERVIÇOS DIVERSOS	H	0,5000000	17,59	8,79
Auxiliar	88316	SINAPI	SERVENTE COM ENCARGOS COMPLEMENTARES	SEDI - SERVIÇOS DIVERSOS	H	0,6000000	13,94	8,36
Auxiliar	00000370	SINAPI	AREIA MEDIA - POSTO JAZIDA/FORNECEDOR (RETRADO NA JAZIDA, SEM TRANSPORTE)	Material	m³	0,0100000	75,00	0,75
Insumo	00001379	SINAPI	CIMENTO PORTLAND COMPOSTO CP II-32	Material	KG	7,5000000	0,56	4,20
Insumo	00000037	Próprio	PISO PODOATIL DE CONCRETO - DIRECIONAL E ALERTA, *25 X 25* CM	Material	und	16,0000000	2,00	32,00
					MO sem LS =>	7,03	LS =>	6,03
					Valor do BDI =>	14,08	Valor com BDI =>	68,23

Obra: **IMPLANTÇÃO DE PAVIMENTAÇÃO NO MUNICÍPIO DE CONCEIÇÃO-PB**

Município: **CONCEIÇÃO-PB**

Endereço: **DIVERSAS RUAS DO MUNICÍPIO**

Fonte de dados: **SINAPI - 05/2021 - PARALIBA SIGRO3 - 01/2021 - Paralba**

Encargos Sociais Desonerados: **Horista: 85,69%; Mensalista: 48,16%**

Nº Contrato: **1088846-73**

B.D.I. = **26,00%**

Repassse: **R\$ 200.000,00**

Construção e Manutenção de Estações e Redes de Distribuição de Energia Elétrica



Item componente do BDI	% Informado	Construção de Edifícios			Rodovias e Ferrovias - Infra Urbana, praças, calçadas, etc.			Abastecimento de Água, Coleta de Esgoto			Fornecimento de materiais e equipamentos			Construção e Manutenção de Estações e Redes de Distribuição de Energia Elétrica			Portuárias, Marítimas e Fluviais		
		1ºQ	Médio	3ºQ	1ºQ	Médio	3ºQ	1ºQ	Médio	3ºQ	1ºQ	Médio	3ºQ	1ºQ	Médio	3ºQ	1ºQ	Médio	3ºQ
Administração Central (AC)	3,80	3,00	4,00	5,50	3,80	4,01	4,67	3,43	4,93	6,71	1,50	3,45	4,49	5,29	5,92	7,93	4,00	5,52	7,85
Seguro (S) e Garantia (G)	0,32	0,80	0,80	1,00	0,32	0,40	0,74	0,28	0,49	0,75	0,30	0,48	0,82	0,25	0,51	0,56	0,81	1,22	1,99
Risco (R)	0,50	0,97	1,27	1,27	0,50	0,56	0,97	1,00	1,39	1,74	0,56	0,85	0,89	1,00	1,48	1,97	1,46	2,32	3,16
Despesas Financeiras (DF)	1,02	0,59	1,23	1,39	1,02	1,11	1,21	0,94	0,99	1,17	0,85	0,85	1,11	1,01	1,07	1,11	0,94	1,02	1,33
Lucro (L)	7,12	6,16	7,40	8,96	6,64	7,30	8,69	6,74	8,04	9,40	3,50	5,11	6,22	8,00	8,31	9,51	7,14	8,40	10,43
Impostos (I) - PIS, COFINS, ISSQN	10,15																		

CÁLCULO DE BDI

1) Preencher apenas a coluna % Informado (Coluna B)
 2) Os Tributos normalmente aplicáveis são: PIS (0,65%), COFINS (3,00%), ISS (2,00% conforme o município) e CPRB (4,50%)
 3) O cálculo do BDI se baseia na fórmula utilizada pelo Acórdão 2622/2013 do TCU.

B.D.I. = 26,00%

Fórmula Utilizada:

$$BDI = \left[\frac{(I + AC + G + R) * (I + DF) * (I + L)}{1 - I} \right] - 1 * 100$$

Observações sobre os % Informados no cálculo do BDI, neste caso:

OBRAS DE PAVIMENTAÇÃO

OS VALORES % INFORMADO ENQUADRAM-SE NOS LIMITES DO ACÓRDÃO 2622/2013-TCU-PLENÁRIO

OS VALORES % INFORMADO DE AÇ, DF E L ESTÃO NOS VALORES MÁXIMOS DOS LIMITES DO ACÓRDÃO 2622/2013-TCU-PLENÁRIO

OS VALORES % INFORMADO DE S+G E R FORAM CONSIDERADOS ZERADOS OU SEJA, ABAIXO DO MÍNIMO DOS LIMITES DO ACÓRDÃO 2622/2013-TCU-PLENÁRIO

VALORES DE BDI POR TIPO DE OBRA

Tipo de Obra	Conforme Legislação Específica		
	1ºQ	Médio	3ºQ
Construção de Edifícios	20,34	22,12	25,00
Construção de Rodovias e Ferrovias - Infra Urbana, praças, etc.	19,60	20,97	24,23
Rede de Abastecimento de Água, Coleta de Esgotos	20,76	24,18	26,44
Estações e Redes de Distribuição de Energia Elétrica	24,00	25,84	27,86
Obras Portuárias, Marítimas e Fluviais	22,80	27,48	30,95
Fornecimento de Materiais e Equipamentos	11,10	14,02	16,80



Obra: IMPLANTAÇÃO DE PAVIMENTAÇÃO NO MUNICÍPIO DE CONCEIÇÃO-PB
Município: CONCEIÇÃO-PB
Endereço: DIVERSAS RUAS DO MUNICÍPIO
Fonte de dados: SINAPI - 05/2021 - PARAIBA SICRO3 - 01/2021 - Paraíba
Encargos Sociais Desonerados: Horista: 85,69%; Mensalista: 48,16%

Repasse: R\$ 200.000,00
Nº Contrato:
BDI: 26,00%

Item	Descrição	Und	Quant.	Memória de Cálculo
1	Passagem Molhada Comunidade Campos Velho			
1.1	SERVIÇOS PRELIMINARES			
1.1.1	PLACA INDICATIVA DE OBRA	m ²	0	$A=(4,00*2,00)$ $A=(8,00)$
1.2	OBRA DE ARTE			
1.2.1	ESCAVAÇÃO MECANICA DE VALA EM MATERIAL DE 2ª. CATEGORIA ATE 2 M DE PROFUNDIDADE COM UTILIZAÇÃO DE ESCAVADEIRA HIDRAULICA	M3	142,236	vala de fundação $= (10*2*0,8*0,6) + (6,4*2*0,8*0,6)$ refinada de solo na area da obra de arte $(135*0,9)$ para ancoragem $(2,6*0,8*0,6*4)$ vala
1.2.2	EMBASAMENTO C/PEDRA ARGAMASSADA UTILIZANDO ARG.CIM/AREIA 1:4	M3	92,075	área das paredes x largura $= (12,27*2+35,02*2+8,02*2)*0,8$ - áreas dos tubos $= (3,14*0,3*0,3*5) +$ paredes de ancoragem $(2,6*0,8*0,6*4)$
1.2.3	TRANSPORTE COM CAMINHÃO BASCULANTE DE 10 M3, EM VIA URBANA EM LEITO NATURAL (UNIDADE: TXKM), AF_04/2016	TXKM	379,6875	volume de areia x peso especifico x distância $= 202,5*1,5*1,25$
1.2.4	CARGA, MANOBRAS E DESCARGA DE AREIA, BRITA, PEDRA DE MAO E SOLOS COM CAMINHÃO BASCULANTE 6 M3 (DESCARGA LIVRE)	M3	342,58	volume de brita + solo + pedra
1.2.5	REATERO MECANIZADO DE VALA COM RETROESCAVADEIRA (CAPACIDADE DA CAÇAMBA DA RETRO: 0,26 M ³ / POTÊNCIA: 88 HP), LARGURA ATÉ 0,8 M, PROFUNDIDADE ATÉ 1,5 M, COM SOLO DE 1ª CATEGORIA EM LOCAIS COM BAIXO NÍVEL DE INTERFERÊNCIA, AF_04/2016	M3	202,50	Área do caixão x profundidade $= 135 * 1,50$
1.2.6	TUBO DE CONCRETO PARA REDES COLETORAS DE ÁGUAS PLUVIAIS, DIÂMETRO DE 600 MM, JUNTA RÍGIDA, INSTALADO EM LOCAL COM BAIXO NÍVEL DE INTERFERÊNCIAS - FORNECIMENTO E ASSENTAMENTO, AF_12/2015	M	25,00	comprimento da rede x quantidade de redes $= 5 x 5$
1.2.7	LASTRO DE CONCRETO MAGRO, APLICADO EM PISOS OU RADIEIS, ESPESURA DE 5 CM, AF_07/2016	M2	135,00	área da laje $= 30 * 4,5$
1.2.8	MONTAGEM E DESMONTAGEM DE FÔRMA DE PILARES RETANGULARES E ESTRUTURAS SIMILARES COM ÁREA MÉDIA DAS SEÇÕES MENOR OU IGUAL A 0,25 M ² , PE-DIREITO SIMPLES, EM CHAPA DE MADEIRA COMPENSADA PLASTIFICADA, 10 UTILIZAÇÕES, AF_12/2015	M2	28,45	Área de formas laterais = periferia da laje + forma parcial para muro de pedra $= 0,25*30 + ((1/4)*2*1,6)$
1.2.9	ARMAÇÃO DE LAJE DE UMA ESTRUTURA CONVENCIONAL DE CONCRETO ARMADO EM UMA EDIFICAÇÃO TÉRREA OU SOBRADO UTILIZANDO AÇO CA-50 DE 20,0 MM - MONTAGEM, AF_12/2015	KG	546,105	Armação positiva e negativa da laje (malha superior e inferior) com espaçamento entre barras de 25 cm x passo do aço/metro $= (((0,1+0,1+4,3)*121*2) + ((0,1+0,1+29,8)*19*2)) * 0,245$
1.2.10	CONCRETO FCK = 30MPA, TRAÇO 1:2:1:2,5 (CIMENTO/ AREIA MÉDIA/ BRITA 1) - PREPARO MECÂNICO COM BETONEIRA 400 L, AF_07/2016	M3	33,75	Área de Laje x espessura $= 135 x 0,25$
1.2.11	LANÇAMENTO COM USO DE BALDES, ADENSAMENTO E ACABAMENTO DE CONCRETO EM ESTRUTURAS, AF_12/2015	M3	33,75	volume de concreto usado na laje = área x espessura $= 135 x 0,25$

1.2.12	BALIZADORES EM CONCRETO ARMADO COM TUBO DE PVC 100 MM, H=1,00 M, ENCHIMENTO EM CONCRETO 15MPA, PINTURA ESMALTE SINTETICO COM APLICAÇÃO DE PELICULA REFLET, LENTES INCLUSAS, INCLUSIVE ASSENTAMENTO NA PASSAGEM MOLHADA.	UND	24,00	balizador a cada 2,9m com 1 metro de altura cada (0,25 dentro da laje e 0,75 acima) = 12*2
2	PAVIMENTAÇÃO NAS CABECEIRAS			
2.1	SERVÇOS PRELIMINARES			
2.1.1	SERVÇOS TOPOGRAFICOS PARA PAVIMENTAÇÃO, INCLUSIVE NOTA DE SERVÇOS, ACOMPANHAMENTO E GREIDE	m²	50,00	comprimento x largura x quantidade = 5m x 5,00m x 2 = 50 m²
2.2	TERRAPLAVAGEM			
2.2.1	REGULARIZAÇÃO DE SUPERFÍCIES COM MOTONIVELADORA. AF- 11/2019	m²	50,00	comprimento x largura x quantidade = 5m x 5m x 2 = 50 m²
2.3	PAVIMENTAÇÃO			
2.3.1	ASSENTAMENTO DE GUIA (MEIO-FIO) EM TRECHO RETO, CONFECIONADA EM CONCRETO PRE-FABRICADO, DIMENSÕES 100X15X13X30 CM (COMPRIMENTO X BASE INFERIOR X BASE SUPERIOR X ALTURA), PARA VIAS URBANAS (USO VIÁRIO). AF- 06/2016	M	20,00	comprimento do pavimento x lados x quantidade = 5m x 2 x 2 = 20m
2.3.2	EXECUÇÃO DE PAVIMENTO EM PARALELEPÍEDOS, REJUNTAMENTO COM ARGAMASSA TRAÇO 1:3 (CIMENTO E AREIA). AF- 05/2020	m²	50,00	comprimento x largura x quantidade = 5m x 5m x 2 = 50 m²
2.3.3	FORNECIMENTO E APLICAÇÃO DE MEIO FIO EM PEDRA GRANÍTICA	m	10,00	largura x quantidade = 5m x 2 = 10 m

Obra: IMPLANTAÇÃO DE PASSAGEM MOLHADA NO MUNICÍPIO DE CONCEIÇÃO-PB

Município: CONCEIÇÃO-PB

Endereço: SÍTIO CAMPOS VELHO

Fonte de dados: SINAPI - 05/2021 - PARAIBA SICRO3 - 01/2021 - Paraíba

Encargos

Socias Horista: 85,69% Mensalista: 48,16%

Desonerados:

Repassse:

R\$ 200.000,00

Conta Partida

BDI: 26,00%

Nº Contrato:



PLANILHA ORÇAMENTÁRIA SINTÉTICA

Item	Código	Banco	Descrição	Und	Quant.	Valor Unit	Valor Unit com BDI	Total
1			Passagem Molhada Comunidade Campos Velho					101.523,92
1.1			SERVIÇOS PRELIMINARES					0,00
1.1.1	06.201.00/DER	Próprio	PLACA INDICATIVA DE OBRA	m²	0,00	264,15	332,83	0,00
1.2			OBRA DE ARTE					96.331,87
1.2.1	102308	SINAPI	ESSCAVAÇÃO MECANIZADA DE VALA COM PROF. MAIOR QUE 1,5 M ATÉ 3,0 M (MÉDIA MONTANTE E JUSANTE/UMA COMPOSIÇÃO POR TRECHO), ESCAVADEIRA (0,8 M3), LARG. ATÉ 1,5 M, EM SOLO DE 2ª CATEGORIA, EM LOCAIS COM ALTO NÍVEL DE INTERFERÊNCIA. AF 02/2021	M3	142,236	10,59	13,34	1.897,91
1.2.2	95467	SINAPI	EMBASAMENTO C/PEDRA ARGAMASSADA UTILIZANDO ARG.C/MAREIA 1:4	M3	92,075	383,99	483,83	44.548,41
1.2.3	93594	SINAPI	TRANSPORTE COM CAMINHÃO BASCULANTE DE 10 M3, EM VIA URBANA EM LEITO NATURAL (UNIDADE: TXKM), AF 04/2016	TXKM	379,6875	1,31	1,65	626,71
1.2.4	72888	SINAPI	CARGA, MANOBRAS E DESCARGA DE AREIA, BRITA, PEDRA DE MAO E SOLOS COM CAMINHÃO BASCULANTE 6 M3 (DESCARGA LIVRE)	M3	342,58	1,34	1,69	578,41
1.2.5	93378	SINAPI	REATERRO MECANIZADO DE VALA COM RETROESCAVADEIRA (CAPACIDADE DA CAÇAMBA DA RETRO: 0,26 M³ / POTÊNCIA: 88 HP), LARGURA ATÉ 0,8 M, PROFUNDIDADE ATÉ 1,5 M, COM SOLO DE 1ª CATEGORIA EM LOCAIS COM BAIXO NÍVEL DE INTERFERÊNCIA. AF 04/2016	M3	202,5	15,32	19,30	3.908,90
1.2.6	92212	SINAPI	TUBO DE CONCRETO PARA REDES COLETORAS DE ÁGUAS PLUVIAIS, DIÂMETRO DE 600 MM, JUNTA RÍGIDA, INSTALADO EM LOCAL COM BAIXO NÍVEL DE INTERFERÊNCIAS - FORNECIMENTO E ASSENTAMENTO. AF 12/2015	M	25	216,16	272,36	6.809,04
1.2.7	95241	SINAPI	LASTRO DE CONCRETO MAGRO, APLICADO EM PISOS OU RADIERS, ESPESURA DE 5 CM. AF 07/2016	M2	135	21,72	27,37	3.694,57
1.2.8	92419	SINAPI	MONTAGEM E DESMONTAGEM DE FÔRMA DE PILARES RETANGULARES E ESTRUTURAS SIMILARES, PÉ-DIREITO SIMPLES, EM CHAPA DE MADEIRA COMPENSADA RESINADA, 4 UTILIZAÇÕES. AF 09/2020	M2	28,45	37,71	47,51	1.351,79
1.2.9	92790	SINAPI	ARMAÇÃO DE LAJE DE UMA ESTRUTURA CONVENCIONAL DE CONCRETO ARMADO EM UMA EDIFICAÇÃO TÊRREA OU SOBRADO UTILIZANDO AÇO CA-50 DE 20,0 MM - MONTAGEM. AF 12/2015	KG	546,105	14,71	18,53	10.121,84

1.2.10	94966	SINAPI	CONCRETO FCK = 30MPA, TRAÇO 1:2:1:2,5 (CIMENTO/ AREIA MÉDIA/ BRITA 1) - PREPARO MECÂNICO COM BETONEIRA 400 L, AF_ 07/2016	M3	33,75	372,33	469,14	15.833,33
1.2.11	92873	SINAPI	LANÇAMENTO COM USO DE BALDES, ADENSAMENTO E ACABAMENTO DE CONCRETO EM ESTRUTURAS, AF_ 12/2015	M3	33,75	143,41	180,70	6.098,51
1.2.12	COMP-963801	PRÓPRIA	BALIZADORES EM CONCRETO ARMADO COM TUBO DE PVC 100 MM, H=1,00 M, ENCHIMENTO EM CONCRETO 15MPA, PINTURA ESMALTE SINTÉTICO COM APLICAÇÃO DE PELÍCULA REFLET, LENTES INCLUSAS, INCLUSIVE ASSENTAMENTO NA PASSAGEM MOLHADA.	UND	24,00	28,52	35,94	862,44
2			PAVIMENTAÇÃO NAS CABECEIRAS					5.192,05
2.1			SERVIÇOS PRELIMINARES					18,50
2.1.1	06/2022	Próprio	SERVIÇOS TOPOGRÁFICOS PARA PAVIMENTAÇÃO, INCLUSIVE NOTA DE SERVIÇOS, ACOMPANHAMENTO E GREIDE	m²	50,00	0,29	0,37	18,50
2.2			TERRAPLANAGEM					4,50
2.2.1	100575	SINAPI	REGULARIZAÇÃO DE SUPERFÍCIES COM MOTONIVELADORA, AF_ 11/2019	m²	50,00	0,07	0,09	4,50
2.3			PAVIMENTAÇÃO					5.169,05
2.3.1	94273	SINAPI	ASSENTAMENTO DE GUIA (MEIO-FIO) EM TRECHO RETO, CONFECIONADA EM CONCRETO PRÉ-FABRICADO, DIMENSÕES 100X15X13X30 CM (COMPRIMENTO X BASE INFERIOR X BASE SUPERIOR X ALTURA), PARA VIAS URBANAS (USO VIÁRIO), AF_ 06/2016	M	20,00	47,08	59,32	1.186,40
2.3.2	101169	SINAPI	EXECUÇÃO DE PAVIMENTO EM PARALELEPÍPEDOS, REJUNTAMENTO COM ARGAMASSA TRAÇO 1:3 (CIMENTO E AREIA), AF_ 05/2020	m²	50,00	59,38	74,82	3.741,00
2.3.3	0491002 (DER PB)	Próprio	FORNECIMENTO E APLICAÇÃO DE MEIO FIO EM PEDRA GRANÍTICA	m	9,00	21,31	26,85	241,65

Total sem BDI

R\$ 80.574,26

Total do BDI

R\$ 20.949,66

Total Geral

R\$ 101.523,92

Obra:	IMPLANTAÇÃO DE PAVIMENTAÇÃO NO MUNICÍPIO DE CONCEIÇÃO-PB	Repasse:	RS 200.000,00	
Município:	CONCEIÇÃO-PB	Nº Contrato:	1068648-73	
Endereço:	DIVERSAS RUAS DO MUNICÍPIO	BDI:	26,00%	
Fonte de da:	SINAPI - 05/2021 - PARAÍBA SICRO3 - 01/2021 - Paraíba			
Encargos Sociais Desonerados:	Horista: 85,69% Mensalista: 48,16%			

Composições Analíticas com Preço Unitário

Composições Principais

	Código	Banco	Descrição	Tipo	Und	Quant.	Valor Unit	Total	
1.1.1									
Composição	06.201.00/DE	Próprio	PLACA INDICATIVA DE OBRA	ASTU - ASSENTAMENTO DE TUBOS E PECAS	m²	1,0000000	264,15	264,15	
Insumo	4021	Próprio	PLACA INDICATIVA DE OBRA	Material	m²	1,0000000	264,15	264,15	
				MO sem LS =>	0,00	LS =>	0,00	MO com LS =>	0,00
				Valor do BDI =>	68,68			Valor com BDI =>	332,83
1.1.2									
Composição	08/2022	Próprio	SERVICOS TOPOGRAFICOS PARA PAVIMENTAÇÃO, INCLUSIVE NOTA DE SERVICOS, ACOMPANHAMENTO E GREIDE	SERP - SERVIÇOS PRELIMINARES	m²	1,0000000	0,29	0,29	
Composição o Auxiliar	92145	SINAPI	CAMINHONETE CABINE SIMPLES COM MOTOR 1.6 FLEX, CÂMBIO MANUAL, POTÊNCIA 101/104 CV, 2 PORTAS - CHP DIURNO. AF_11/2015	CHOR - CUSTOS HORÁRIOS DE MÁQUINAS E EQUIPAMENTOS	CHP	0,0010000	57,30	0,05	
Composição o Auxiliar	88253	SINAPI	AUXILIAR DE TOPÓGRAFO COM ENCARGOS COMPLEMENTARES	SEDI - SERVIÇOS DIVERSOS	H	0,0025000	10,51	0,02	
Composição o Auxiliar	88288	SINAPI	NIVELADOR COM ENCARGOS COMPLEMENTARES	SEDI - SERVIÇOS DIVERSOS	H	0,0025000	12,93	0,03	
Composição o Auxiliar	88316	SINAPI	SERVENTE COM ENCARGOS COMPLEMENTARES	SEDI - SERVIÇOS DIVERSOS	H	0,0075000	13,94	0,10	
Composição o Auxiliar	88597	SINAPI	DESENHISTA DETALHISTA COM ENCARGOS COMPLEMENTARES	SEDI - SERVIÇOS DIVERSOS	H	0,0020000	31,24	0,06	
Insumo	00008204	SINAPI	SARRAFO DE MADEIRA NAO APARELHADA *2,5 X 15* CM, MACARANDUBA. ANGELIM OU EQUIVALENTE DA REGIAO	Material	M	0,0028880	10,94	0,03	
				MO sem LS =>	0,10	LS =>	0,08	MO com LS =>	0,18
				Valor do BDI =>	0,08			Valor com BDI =>	0,37
1.3.3									
Composição	0491002	Próprio	FORNECIMENTO E APLICAÇÃO DE MEIO FIO EM PEDRA GRANÍTICA	PAVI - PAVIMENTAÇÃO	m	1,0000000	21,31	21,31	
Insumo	00000002	Próprio	Meio fio de pedra granitica	Outros	m	1,3155316	16,20	21,31	
				MO sem LS =>	0,00	LS =>	0,00	MO com LS =>	0,00
				Valor do BDI =>	5,54			Valor com BDI =>	26,85
1.3.5									
Composição	9050	Próprio	RAMPAS DE ACESSIBILIDADE	SEDI - SERVIÇOS DIVERSOS	UNID	1,0000000	444,11	444,11	
Composição o Auxiliar	94963	SINAPI	CONCRETO FCK = 15MPA, TRAÇO 1.3.4.3,5 (CIMENTO/ AREIA MÉDIA/ BRITA 1) - PREPARO MECÂNICO COM BETONEIRA 400 L. AF_07/2016	FUES - FUNDAÇÕES E ESTRUTURAS	m³	0,6500000	315,15	204,84	
Composição o Auxiliar	74157/004	SINAPI	LANÇAMENTO/APLICAO MANUAL DE CONCRETO EM FUNDACOES	FUES - FUNDAÇÕES E ESTRUTURAS	m²	0,6500000	92,25	59,96	
Composição o Auxiliar	74245/001	SINAPI	PINTURA ACRILICA EM PISO CIMENTADO DUAS DEMAOS	ESTRUTURAS PINT - PINTURAS	m²	9,3200000	12,19	113,61	
Composição o Auxiliar	9050/2	Próprio	Piso podotátil de concreto - DIRECIONAL E ALERTA, *25 X 25* CM	ASTU - ASSENTAMENTO DE TUBOS E PECAS	M²	1,1300000	58,15	65,70	
				MO sem LS =>	82,48	LS =>	70,88	MO com LS =>	153,15
				Valor do BDI =>	115,47			Valor com BDI =>	559,58
1.3.6									
Composição	01	Próprio	PISO PODOTÁTIL EM PLACA CIMENTICIA, ASSENTADO COM ARGAMASSA EM RAMPA DO PASSEIO PÚBLICO	PAVI - PAVIMENTAÇÃO	m²	1,0000000	58,15	58,15	
Composição o Auxiliar	88309	SINAPI	PEDREIRO COM ENCARGOS COMPLEMENTARES	SEDI - SERVIÇOS DIVERSOS	H	0,5000000	17,59	8,79	
Composição o Auxiliar	88316	SINAPI	SERVENTE COM ENCARGOS COMPLEMENTARES	SEDI - SERVIÇOS DIVERSOS	H	0,6000000	13,94	8,38	
Insumo	00000370	SINAPI	AREIA MEDIA - POSTO JAZIDA/FORNECEDOR (RETIRADO NA JAZIDA, SEM TRANSPORTE)	Material	m³	0,0100000	80,00	0,80	
Insumo	00001379	SINAPI	CIMENTO PORTLAND COMPOSTO CP II-32	Material	KG	7,5000000	0,56	4,20	
Insumo	00000037	Próprio	PISO PODOTATIL DE CONCRETO - DIRECIONAL E ALERTA, *25 X 25* CM	Material	und	18,0000000	2,00	36,00	
				MO sem LS =>	7,03	LS =>	6,03	MO com LS =>	13,06
				Valor do BDI =>	15,12			Valor com BDI =>	73,27
1.3.7									
Composição	84523	Próprio	LIMPEZA FINAL DE OBRA (PAVIMENTAÇÃO)	PAVI - PAVIMENTAÇÃO	m²	1,0000000	0,40	0,40	
Insumo	(GIDUR JP) 00000004	Próprio	Limpeza Final pavimentação	Outros	m²	1,0000000	0,40	0,40	
				MO sem LS =>	0,00	LS =>	0,00	MO com LS =>	0,00
				Valor do BDI =>	0,10			Valor com BDI =>	0,50
1.4.1									
Composição	75390	Próprio	CAIAÇÃO DE MEIO FIO	PAVI - PAVIMENTAÇÃO	m²	1,0000000	1,10	1,10	
Insumo	(GIDUR JP) 75390	Próprio	Caiação de Meio Fio	Outros	m²	1,0000000	1,10	1,10	
				MO sem LS =>	0,00	LS =>	0,00	MO com LS =>	0,00
				Valor do BDI =>	0,29			Valor com BDI =>	1,39

	Código	Banco	Descrição	Tipo	Und	Quant.	Valor Unit	Total	
1.4.2									
Composição o	06/2020	Próprio	PLACA ESMALTADA PARA IDENTIFICAÇÃO NR DE RUA, DIMENSÕES 45X25 CM	PAVI - PAVIMENTAÇÃO	UNID	1,0000000	79,91	79,91	
Composição o Auxiliar	88316	SINAPI	SERVENTE COM ENCARGOS COMPLEMENTARES	SEDI - SERVIÇOS DIVERSOS	H	0,4000000	13,94	5,57	
Insumo	00011950	SINAPI	BUCHA DE NYLON SEM ABA S6, COM PARAFUSO DE 4,20 X 40 MM EM AÇO ZINCADO COM ROSCA SOBERBA, CABECA CHATA E FENDA PH11 IPS	Material	UN	0,4000000	0,24	0,09	
Insumo	00013521	SINAPI	PLACA DE AÇO ESMALTADA PARA IDENTIFICACAO DE RUA, *45 CM X 20* CM	Material	UN	1,0000000	74,25	74,25	
				MO sem LS =>	2,21	LS =>	1,89	MO com LS =>	4,10
				Valor do BDI =>	20,78			Valor com BDI =>	100,69
2.3.6									
Composição o	9050-Rampa 1,20	Próprio	Rampas de acessibilidade utilizadas nas pavimentações (utilizadas em calçadas com largura de 1,20 metros)	PAVI - PAVIMENTAÇÃO	unid	1,0000000	350,28	350,28	
Composição o Auxiliar	94963	SINAPI	CONCRETO FCK = 15MPA, TRAÇO 1:3,4:3,5 (CIMENTO/ AREIA MÉDIA/ BRITA 1) - PREPARO MECÂNICO COM BETONEIRA 400 L. AF_07/2016	FUES - FUNDAÇÕES E ESTRUTURAS	m²	0,5100000	315,15	160,72	
Composição o Auxiliar	74157/004	SINAPI	LANÇAMENTO/APLICACAO MANUAL DE CONCRETO EM FUNDACOES	FUES - FUNDAÇÕES E ESTRUTURAS	m²	0,5100000	92,25	47,04	
Composição o Auxiliar	74245/001	SINAPI	PINTURA ACRILICA EM PISO CIMENTADO DUAS DEMAOS	PINT - PINTURAS	m²	7,2500000	12,19	88,37	
Composição o Auxiliar	9050/22	Próprio	Piso podotátil de concreto - DIRECIONAL E ALERTA, *25 X 25* CM PARA RAMPAS DE 1.20	ASTU - ASSENTAMENTO DE TUBOS E PECAS	m²	1,0000000	54,15	54,15	
				MO sem LS =>	65,26	LS =>	55,93	MO com LS =>	121,19
				Valor do BDI =>	91,07			Valor com BDI =>	441,35
2.5.4									
Composição o	2019	Próprio	POÇO DE VISITA (h=1,50)	DROP - DRENAGEM/OBRAS DE CONTENÇÃO / POCOS DE VISITA	UNID	1,0000000	2.759,03	2.759,03	
Composição o Auxiliar	96535	SINAPI	FABRICAÇÃO, MONTAGEM E DESMONTAGEM DE FÓRMA PARA SAPATA, EM MADEIRA SERRADA, E=25 MM, 4 UTILIZAÇÕES. AF_06/2017	FUES - FUNDAÇÕES E ESTRUTURAS	m²	2,8320000	110,91	291,91	
Composição o Auxiliar	94963	SINAPI	CONCRETO FCK = 15MPA, TRAÇO 1:3,4:3,5 (CIMENTO/ AREIA MÉDIA/ BRITA 1) - PREPARO MECÂNICO COM BETONEIRA 400 L. AF_07/2016	FUES - FUNDAÇÕES E ESTRUTURAS	m²	0,5290000	315,15	166,71	
Composição o Auxiliar	92921	SINAPI	ARMAÇÃO DE ESTRUTURAS DE CONCRETO ARMADO, EXCETO VIGAS, PILARES, LAJES E FUNDAÇÕES, UTILIZANDO AÇO CA-50 DE 12,5 MM - MONTAGEM AF_12/2015	FUES - FUNDAÇÕES E ESTRUTURAS	KG	5,8300000	13,46	78,47	
Composição o Auxiliar	87827	SINAPI	EMBOÇO OU MASSA ÚNICA EM ARGAMASSA TRAÇO 1:2:8, PREPARO MANUAL, APLICADA MANUALMENTE NAS PAREDES INTERNAS DA SACADA, ESPESSURA DE 25 MM, SEM USO DE TELA METÁLICA DE REFORÇO CONTRA FISSURACÃO. AF_06/2014	REVE - REVESTIMENTO E TRATAMENTO DE SUPERFÍCIES	m²	7,9200000	50,43	399,40	
Composição o Auxiliar	72131	SINAPI	ALVENARIA EM TUJOLO CERAMICO MACICO 5X10X20CM 1 VEZ (ESPESSURA 20CM), ASSENTADO COM ARGAMASSA TRAÇO 1:2:8 (CIMENTO/ AREIA/ BRITA)	PARE - PAREDES/PAINÉIS	m²	7,2000000	152,41	1.097,35	
Composição o Auxiliar	83827	SINAPI	TAMPAO FOFO ARTICULADO, CLASSE B125 CARGA MAX 12,5 T, REDONDO TAMPA 600 MM, REDE PLUVIAL/ESGOTO, P = CHAMINE CX AREIA / POÇO VISITA ASSENTADO COM ARG CIM/AREIA 1:4, FORNECIMENTO E ASSENTAMENTO	ASTU - ASSENTAMENTO DE TUBOS E PECAS	UN	1,0000000	725,19	725,19	
				MO sem LS =>	399,05	LS =>	341,95	MO com LS =>	741,00
				Valor do BDI =>	717,35			Valor com BDI =>	3.476,38
2.5.6									
Composição o	2020	Próprio	COLCHÃO DE AREIA	DROP - DRENAGEM/OBRAS DE CONTENÇÃO / POCOS DE VISITA	m³	1,0000000	100,74	100,74	
Composição o Auxiliar	88316	SINAPI	SERVENTE COM ENCARGOS COMPLEMENTARES	SEDI - SERVIÇOS DIVERSOS	H	1,0000000	13,94	13,94	
Insumo	00000366	SINAPI	AREIA FINA - POSTO JAZIDA/FORNECEDOR (RETIRADO NA JAZIDA, SEM TRANSPORTE)	Material	m³	1,1200000	77,50	86,80	
				MO sem LS =>	5,53	LS =>	4,74	MO com LS =>	10,27
				Valor do BDI =>	26,19			Valor com BDI =>	126,93
2.5.10									
Composição o	2026 - REMO	Próprio	Remoção e reposição de pavimentação a paralelepípedo	ASTU - ASSENTAMENTO DE TUBOS E PECAS	M²	1,0000000	42,80	42,80	
Composição o Auxiliar	88260	SINAPI	CALCETEIRO COM ENCARGOS COMPLEMENTARES	SEDI - SERVIÇOS DIVERSOS	H	0,4000000	17,50	7,00	
Composição o Auxiliar	88316	SINAPI	SERVENTE COM ENCARGOS COMPLEMENTARES	SEDI - SERVIÇOS DIVERSOS	H	1,2000000	13,94	16,72	
Composição o Auxiliar	88829	SINAPI	ARGAMASSA TRAÇO 1:3 (EM VOLUME DE CIMENTO E AREIA MÉDIA ÚMIDA) PREPARO MANUAL AF_08/2019	SEDI - SERVIÇOS DIVERSOS	m³	0,0200000	470,16	9,40	
Insumo	00000366	SINAPI	AREIA FINA - POSTO JAZIDA/FORNECEDOR (RETIRADO NA JAZIDA, SEM TRANSPORTE)	Material	m³	0,1300000	74,50	9,68	
				MO sem LS =>	10,53	LS =>	9,03	MO com LS =>	19,56
				Valor do BDI =>	11,26			Valor com BDI =>	54,56
3.5.10									
Composição o	2021	Próprio	PONTA DE ALA	DROP - DRENAGEM/OBRAS DE CONTENÇÃO / POCOS DE VISITA	UNID	1,0000000	1.047,67	1.047,67	
Composição o Auxiliar	74074/004	SINAPI	FORMA TABUA P/CONCRETO EM FUNDACAO S/REAPROVEITAMENTO	FUES - FUNDAÇÕES E ESTRUTURAS	m²	5,7900000	118,20	684,37	
Composição o Auxiliar	73361	SINAPI	CONCRETO CICLOPICO FCK=10MPA 30% PEDRA DE MAO INCLUSIVE LANÇAMENTO	SEDI - SERVIÇOS DIVERSOS	m³	0,9800000	372,27	357,37	
Insumo	00004722	SINAPI	PEDRA BRITADA N. 3 (38 A 50 MM) POSTO PEDREIRA/FORNECEDOR, SEM FRETE	Material	m³	0,0800000	74,23	5,93	
				MO sem LS =>	131,86	LS =>	112,99	MO com LS =>	244,85
				Valor do BDI =>	272,39			Valor com BDI =>	1.320,06

Composições Auxiliares

	Código Banco	Descrição	Tipo	Und	Quant.	Valor Unit	Total	
Composição	9050/2 Próprio	Piso podotátil de concreto - DIRECIONAL E ALERTA, *25 X 25* CM	ASTU - ASSENTAMENTO DE TUBOS E PECAS	M²	1,0000000	58,15	58,15	
Composição Auxiliar	88309 SINAPI	PEDREIRO COM ENCARGOS COMPLEMENTARES	SEDI - SERVIÇOS DIVERSOS	H	0,5000000	17,59	8,79	
Composição Auxiliar	88316 SINAPI	SERVEnte COM ENCARGOS COMPLEMENTARES	SEDI - SERVIÇOS DIVERSOS	H	0,6000000	13,94	8,36	
Insumo	00000370 SINAPI	AREIA MEDIA - POSTO JAZIDA/FORNECEDOR (RETIRADO NA JAZIDA, SEM TRANSPORTE)	Material	m³	0,0100000	80,00	0,80	
Insumo	00001379 SINAPI	CIMENTO PORTLAND COMPOSTO CP II-32	Material	KG	7,5000000	0,56	4,20	
Insumo	00000037 Próprio	PISO PODOTATIL DE CONCRETO - DIRECIONAL E ALERTA, *25 X 25* CM	Material	und	18,0000000	2,00	36,00	
		MO sem LS =>		7,03	LS =>	6,03	MO com LS =>	13,06
		Valor do BDI =>		15,12			Valor com BDI =>	73,27

	Código Banco	Descrição	Tipo	Und	Quant.	Valor Unit	Total	
Composição	9050/22 Próprio	Piso podotátil de concreto - DIRECIONAL E ALERTA, *25 X 25* CM PARA RAMPA DE 1,20	ASTU - ASSENTAMENTO DE TUBOS E PECAS	m²	1,0000000	54,10	54,10	
Composição Auxiliar	88309 SINAPI	PEDREIRO COM ENCARGOS COMPLEMENTARES	SEDI - SERVIÇOS DIVERSOS	H	0,5000000	17,59	8,79	
Composição Auxiliar	88316 SINAPI	SERVEnte COM ENCARGOS COMPLEMENTARES	SEDI - SERVIÇOS DIVERSOS	H	0,6000000	13,94	8,36	
Insumo	00000370 SINAPI	AREIA MEDIA - POSTO JAZIDA/FORNECEDOR (RETIRADO NA JAZIDA, SEM TRANSPORTE)	Material	m³	0,0100000	75,00	0,75	
Insumo	00001379 SINAPI	CIMENTO PORTLAND COMPOSTO CP II-32	Material	KG	7,5000000	0,56	4,20	
Insumo	00000037 Próprio	PISO PODOTATIL DE CONCRETO - DIRECIONAL E ALERTA, *25 X 25* CM	Material	und	18,0000000	2,00	32,00	
		MO sem LS =>		7,03	LS =>	6,03	MO com LS =>	13,06
		Valor do BDI =>		14,06			Valor com BDI =>	68,23

Obra:	IMPLANTAÇÃO DE PAVIMENTAÇÃO NO MUNICÍPIO DE CONCEIÇÃO-PB	Nº Contrato:		
Município:	CONCEIÇÃO-PB	1068646-73		
Endereço:	DIVERSAS RUAS DO MUNICÍPIO	B.D.I =	26,00%	
Fonte de dados:	SINAPI - 05/2021 - PARAÍBA SIGRO3 - 01/2021 - Paraíba	Repasso:		
Encargos Sociais Desonerados:	Horista: 85,69% Mensalista: 48,16%	R\$	200.000,00	

CÁLCULO DE BDI		Construção de Edifícios			Rodovias e Ferrovias - Infra Urbana, praças, calçadas, etc.			Abastecimento de Água, Coleta de Esgoto			Fornecimento de materiais e equipamentos			Construção e Manutenção de Estações e Redes de Distribuição de Energia Elétrica			Portuárias, Marítimas e Fluviais		
Item componente do BDI	% Informado	1ºQ	Médio	3º Q	1ºQ	Médio	3º Q	1ºQ	Médio	3º Q	1ºQ	Médio	3º Q	1ºQ	Médio	3º Q	1ºQ	Médio	3º Q
Administração Central (AC)	3,80	3,00	4,00	5,50	3,80	4,01	4,67	3,43	4,93	6,71	1,50	3,45	4,49	5,29	5,92	7,93	4,00	5,52	7,85
Seguro (S) e Garantia (G)	0,32	0,80	0,80	1,00	0,32	0,40	0,74	0,28	0,49	0,75	0,30	0,48	0,82	0,25	0,51	0,56	0,81	1,22	1,99
Risco (R)	0,50	0,97	1,27	1,27	0,50	0,56	0,97	1,00	1,39	1,74	0,56	0,85	0,89	1,00	1,48	1,97	1,46	2,32	3,16
Despesas Financeiras (DF)	1,02	0,59	1,23	1,39	1,02	1,11	1,21	0,94	0,99	1,17	0,85	0,85	1,11	1,01	1,07	1,11	0,94	1,02	1,33
Lucro (L)	7,12	6,16	7,40	8,96	6,64	7,30	8,69	6,74	8,04	9,40	3,50	5,11	6,22	8,00	8,31	9,51	7,14	8,40	10,43
Impostos (I) - PIS, COFINS, ISSQN	10,15																		

Conforme Legislação Específica

Observações
1) Preencher apenas a coluna % Informado (Coluna B)
2) Os Tributos normalmente aplicáveis são: PIS (0,65%), COFINS (3,00%), ISS (2,00% conforme o município) e CPRB (4,50 %)
3) O cálculo do BDI se baseia na fórmula abaixo utilizada pelo Acórdão 2622/13 do TCU,
B.D.I = 26,00%
Fórmula Utilizada:
$BDI = \left\{ \left[\frac{(1 + AC + G + R) * (1 + DF) * (1 + L)}{1 - I} \right] - 1 \right\} * 100$
Observações sobre os % Informados no cálculo do BDI, neste caso:

VALORES DE BDI POR TIPO DE OBRA			
Tipo de Obra	1ºQ	Médio	3º Q
Construção de Edifícios	20,34	22,12	25,00
Construção de Rodovias e Ferrovias - Infra Urbana, praças, etc.	19,60	20,97	24,23
Rede de Abastecimento de Água, Coleta de Esgotos	20,76	24,18	26,44
Estações e Redes de Distribuição de Energia Elétrica	24,00	25,84	27,86
Obras Portuárias, Marítimas e Fluviais	22,80	27,48	30,95
Fornecimento de Materiais e Equipamentos	11,10	14,02	16,80

OBRAS DE PAVIMENTAÇÃO
OS VALORES % INFORMADO ENQUADRAM-SE NOS LIMITES DO ACÓRDÃO 2622/2013-TCU-PLENÁRIO
OS VALORES % INFORMADO DE AC,DF E L ESTÃO NOS VALORES MÁXIMOS DOS LIMITES DO ACÓRDÃO 2622/2013-TCU-PLENÁRIO
OS VALORES % INFORMADO DE S+G E R FORAM CONSIDERADOS ZERADOS OU SEJA, ABAIXO DO MÍNIMO DOS LIMITES DO ACÓRDÃO 2622/2013-TCU-PLENÁRIO

Obra:	IMPLANTAÇÃO DE PAVIMENTAÇÃO NO MUNICÍPIO DE CONCEIÇÃO-PB	Nº Contrato:		
Município:	CONCEIÇÃO-PB	1068646-73		
Endereço:	DIVERSAS RUAS DO MUNICÍPIO	B.D.I =	26,00%	
Fonte de dados:	SINAPI - 05/2021 - PARAÍBA SIGRO3 - 01/2021 - Paraíba	Repasso:		
Encargos Sociais Desonerados:	Horista: 85,69% Mensalista: 48,16%	R\$	477.500,00	

CÁLCULO DE BDI		Construção de Edifícios			Rodovias e Ferrovias - Infra Urbana, praças, calçadas, etc.			Abastecimento de Água, Coleta de Esgoto			Fornecimento de materiais e equipamentos			Construção e Manutenção de Estações e Redes de Distribuição de Energia Elétrica			Portuárias, Marítimas e Fluviais		
Item componente do BDI	% Informado	1ºQ	Médio	3º Q	1ºQ	Médio	3º Q	1ºQ	Médio	3º Q	1ºQ	Médio	3º Q	1ºQ	Médio	3º Q	1ºQ	Médio	3º Q
Administração Central (AC)	3,80	3,00	4,00	5,50	3,80	4,01	4,67	3,43	4,93	6,71	1,50	3,45	4,49	5,29	5,92	7,93	4,00	5,52	7,85
Seguro (S) e Garantia (G)	0,32	0,80	0,80	1,00	0,32	0,40	0,74	0,28	0,49	0,75	0,30	0,48	0,82	0,25	0,51	0,56	0,81	1,22	1,99
Risco (R)	0,50	0,97	1,27	1,27	0,50	0,56	0,97	1,00	1,39	1,74	0,56	0,85	0,89	1,00	1,48	1,97	1,46	2,32	3,16
Despesas Financeiras (DF)	1,02	0,59	1,23	1,39	1,02	1,11	1,21	0,94	0,99	1,17	0,85	0,85	1,11	1,01	1,07	1,11	0,94	1,02	1,33
Lucro (L)	7,12	6,16	7,40	8,96	6,64	7,30	8,69	6,74	8,04	9,40	3,50	5,11	6,22	8,00	8,31	9,51	7,14	8,40	10,43
Impostos (I) - PIS, COFINS, ISSQN	10,15																		

Conforme Legislação Específica

Observações

- 1) Preencher apenas a coluna % Informado (Coluna B)
- 2) Os Tributos normalmente aplicáveis são: PIS (0,65%), COFINS (3,00%), ISS (2,00% conforme o município) e CPRB (4,50 %)
- 3) O cálculo do BDI se baseia na fórmula abaixo utilizada pelo Acórdão 2622/13 do TCU,

B.D.I = 26,00%

Fórmula Utilizada:

$$BDI = \left\{ \left[\frac{(1 + AC + G + R) * (1 + DF) * (1 + L)}{1 - I} \right] - 1 \right\} * 100$$

Observações sobre os % Informados no cálculo do BDI, neste caso:

OBRAS DE PAVIMENTAÇÃO

OS VALORES % INFORMADO ENQUADRAM-SE NOS LIMITES DO ACÓRDÃO 2622/2013-TCU-PLENÁRIO

OS VALORES % INFORMADO DE AC,DF E L ESTÃO NOS VALORES MÁXIMOS DOS LIMITES DO ACÓRDÃO 2622/2013-TCU-PLENÁRIO

OS VALORES % INFORMADO DE S+G E R FORAM CONSIDERADOS ZERADOS OU SEJA, ABAIXO DO MÍNIMO DOS LIMITES DO ACÓRDÃO 2622/2013-TCU-PLENÁRIO

VALORES DE BDI POR TIPO DE OBRA

Tipo de Obra	1ºQ	Médio	3º Q
Construção de Edifícios	20,34	22,12	25,00
Construção de Rodovias e Ferrovias - Infra Urbana, praças, etc.	19,60	20,97	24,23
Rede de Abastecimento de Água, Coleta de Esgotos	20,76	24,18	26,44
Estações e Redes de Distribuição de Energia Elétrica	24,00	25,84	27,86
Obras Portuárias, Marítimas e Fluviais	22,80	27,48	30,95
Fornecimento de Materiais e Equipamentos	11,10	14,02	16,80



ESTADO DA PARAIBA
PREFEITURA MUNICIPAL DE CONCEIÇÃO

Objeto/Programa: Pavimentação em vias públicas urbanas no município de Conceição - PB

CRONOGRAMA FÍSICO-FINANCEIRO

Item	Descrição dos serviços	Valor das obras/serviços (R\$)	Mês 01		Mês 02		Mês 03	
			Passagem Molhada Comunidade Campos Velho		RUA CLÁUDIO GONZAGA LIMA		RUA PROJETADA 5 CABAÇAS DOS MARTINS	
			50	%	50	%	50	%
1	SERVIÇOS PRELIMINARES	2.998,97	18,50	100%	2.904,62	100%	75,85	100%
2	OBRA DE ART	96.331,87	96.331,87	100%	0,00	0%	0,00	0%
3	TERRAPLANAGEM	81,81	4,50	100%	58,86	100%	18,45	100%
4	PAVIMENTAÇÃO	88.309,33	5.169,05	100%	62.513,24	100%	20.627,04	100%
5	SINALIZAÇÃO VIÁRIA	1.674,92	0,00	0%	1.055,74	100%	619,18	100%
Total simples		R\$ 189.396,90	R\$ 101.523,92	53,60%	R\$ 66.532,46	35,13%	R\$ 21.340,52	11,27%
Total acumulado					R\$ 168.056,38	88,73%	R\$ 189.396,90	100,00%

2998,97
96331,87
81,81
88309,33
1674,92

Conceição (PB), 03 DE MARÇO DE 2022

Local/Data



**ESTADO DA PARAIBA
PREFEITURA MUNICIPAL DE CONCEIÇÃO**

Local: Município de Conceição

Repasse: R\$ 200.000,00

Contrato: BDI : 26,00%

ORÇAMENTO GLOBAL	
RUA CLÁUDIO GONZAGA LIMA	66.532,46
RUA PROJETADA 5 CABAÇAS DOS MARTINS	21.340,52
Passagem Molhada Comunidade Campos Velho	101.523,92
TOTAL GERAL (R\$)	189.396,90

200.000,00

10.603,10

MODELO PARA OBRAS NOVAS - REFORMA - AMPLIAÇÃO - SERVIÇOS DE ENGENHARIA E OUTROS

ANEXO II
PLANO DE TRABALHO 1/3

1. DADOS CADASTRAIS			
Órgão/Entidade Proponente Prefeitura municipal de conceição		CNPJ 08.943.227/0001-82	
Endereço:			
CENTRO AD. GOV WILSON L BRAGA		Email:	
Cidade	UF	CEP	Telefone
Conceição	PB	58.970-000	
Banco	Agência	Conta Corrente	Praça de Pagamento
Nome do Responsável Samuel Soares Lavor de Lacerda			CPF 063.290.794-04
RG/Órgão Expedidor	Cargo	Função	Matrícula
3361004 ssp/pb		prefeito	5353
Endereço:			
av. gov wilson leite braga		CEP - 58970-000	
conceição /pb			
2. OUTROS PARTICIPES			
Órgão/Entidade		CNPJ/CPF	
Endereço:			
Cidade	UF	CEP	Telefone
C			
Nome do Responsável			CPF
RG/Órgão Expedidor	Cargo	Função	Matrícula
Endereço:			
			CEP
3. DESCRIÇÃO DO ATENDIMENTO			
Título do Projeto		Período de execução	
Pavimentação em vias públicas urbanas e passagem molhada no município de Conceição - PB		12 meses	
Especificação do Projeto (Programa/Ação)		Início	Término
Vide Anexo - ESPECIFICAÇÕES TÉCNICAS		maio./22	jul/22
IDENTIFICAÇÃO DO OBJETO			
Pavimentação em vias públicas urbanas no município de Conceição - PB			

JUSTIFICATIVA DA PROPOSIÇÃO

A pavimentação em paralelepípedos das ruas urbanas e passagem molhada em CONCEIÇÃO/PB irá dotar as mesmas de condições de uso e segurança para os que as utilizam, atendendo assim a antiga reivindicação dos moradores do município.

4. METAS

Meta nº	Especificação	Indicador Físico		Valor R\$	Prazo	
		Unidade	Quantidade		Início	Término
I	Pavimentação em vias públicas urbanas e passagem molhada no município de Conceição - PB	UND	1,00	200.000,00	maio.(2022)	jul.(2022)

5. ETAPAS/FASES

Etapa	Especificação	Indicador Físico		Valor R\$	Prazo de Execução	
		Unidade	Quantidade		Início	Término
1	Pavimentação em vias públicas urbanas e passagem molhada no município de Conceição - PB	UND	1,00	200.000,00	maio.(2022)	jul.(2022)

PLANO DE APLICAÇÃO

Natureza da Despesa		Valor Total	Concedente	Proponente
Código	Especificação			
	OBRAS E INSTALAÇÕES	200.000,00	200.000,00	-

Total Geral			
-------------	--	--	--

CRONOGRAMA DE DESEMBOLSO					
Meta nº _____:					
Mês	Concedente	Proponente	Mês	Concedente	Propor (Contra)
jul/22					
ago/22					
set/22	200.000,00				

DECLARAÇÃO DE ADIMPLÊNCIA	
<p>Na qualidade de representante legal do proponente, declaro, para fins de prova junto a (ao) _____ os efeitos e sob as penas da Lei, que inexistem qualquer débito em mora ou situação de inadimplência com o Tesouro Estadual qualquer órgão ou entidade da Administração Pública Estadual, que impeça a transferência de recursos oriundos de dotações consignadas nos orçamentos do Estado, na forma deste Plano de Trabalho.</p> <p>Pede Deferimento</p> <p>Identificação, Local e Data.</p> <p>_____</p> <p style="text-align: right;">Proponente</p>	

APROVAÇÃO PELO CONCEDENTE	
<p>Aprovado</p> <p>Identificação, Local e Data.</p> <p>_____</p> <p>Concedente</p>	

ente
partida

Observação:

1. Modelo adotado se baseia no mês de outubro como inicial, porém caso seja iniciado em Novembro alterar mês de referência
2. Contrapartida financeira - quando houver - desembolso pode acontecer em parcela única ou em duas;

para
ou
s